

27005999000

HUSQVARNA MOTORCYCLES ACCESSOIRES INFORMATION

AKRAPOVIC „SLIP-ON LINE“

12.2016
3.402.156



Husqvarna Motorcycles GmbH
Stallhofnerstraße 3
5230 Mattighofen, Austria

T: +43/7742/6000-0
W: www.husqvarna-motorcycles.com



3 DEUTSCH

Wir freuen uns, dass Sie sich für dieses Produkt entschieden haben.

Unser hochwertiges Qualitätsprodukt ist rennerprobt und wurde speziell für sportliche Herausforderungen entwickelt. Eine korrekte Montage des Produktes ist unerlässlich, um ein Maximum an Sicherheit und Funktionalität gewährleisten zu können. Bitte befolgen Sie daher die Montageanleitung oder wenden Sie sich an Ihren autorisierten Fachhändler.

Für falsche Montage oder Verwendung dieses Produktes kann der (Quasi-)Hersteller bzw. Lieferant nicht zur Verantwortung gezogen werden.

Vielen Dank.

5 ENGLISH

Thank you for choosing this product.

Our high quality product has been tested under racing conditions and was developed specifically for use in sports activities. Correct installation of the product is essential to ensure that a maximum degree of safety and functionality is achieved. Therefore, please follow the installation instructions or contact your authorized dealer.

The (quasi) manufacturer or supplier cannot be held responsible for products that are incorrectly mounted or inappropriately used.

Thank you.

7 ITALIANO

Grazie per aver scelto questo prodotto.

Questo nostro prodotto di pregiata qualità è collaudato nelle competizioni ed è stato sviluppato specificamente per gare sportive. Il montaggio corretto del prodotto è fondamentale per garantirne la massima sicurezza e funzionalità. Rispetti quindi le istruzioni di montaggio o rivolgerti al proprio concessionario autorizzato.

Il produttore (detentore del marchio)/fornitore non può essere considerato responsabile per un montaggio o impiego errato del presente prodotto.

Vi ringraziamo per l'attenzione!

9 FRANÇAIS

Merci d'avoir porté votre choix sur ce produit.

Notre produit de haute qualité est éprouvé pour les compétitions et a été conçu spécialement pour un usage sportif. Un montage approprié du produit est indispensable pour garantir une sécurité et une fonctionnalité maximales du véhicule. C'est pourquoi nous vous invitons à suivre scrupuleusement le manuel de montage ou à vous adresser à votre revendeur agréé.

En cas de montage ou d'utilisation non conformes de ce produit, le (quasi) constructeur ou le fournisseur déclinent toute responsabilité.

Merci !

11 ESPAÑOL

Le agradecemos que se haya decidido por este producto.

Este producto de alta calidad está probado para la competición y se ha desarrollado específicamente para las exigencias de este deporte. Para poder garantizar los máximos niveles de seguridad y funcionalidad, es imprescindible que el producto se monte correctamente. Por este motivo, es muy importante que siga las instrucciones del manual de montaje o que se ponga en contacto con su concesionario autorizado.

El (cuasi) fabricante y el proveedor de este producto no se harán responsables del montaje y el uso incorrectos.

¡Muchas gracias!

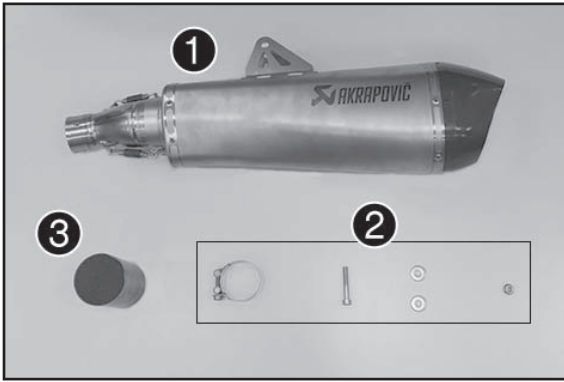

Lieferumfang

- 1x Titan Enddämpfer ①
- 1x Montagesatz ②
- 1x Katalysator ③



Warnung
Verbrennungsgefahr

Die Auspuffanlage wird beim Betrieb des Fahrzeugs sehr heiß.
- Auspuffanlage abkühlen lassen. Heiße Teile nicht berühren.

Vorarbeit

- Motorrad mit Hubständer aufheben (s. Bedienungsanleitung).
- Sitzbank abnehmen (s. Bedienungsanleitung).

Montage

- Schrauben ④ entfernen.
- Schraube ⑤ entfernen.

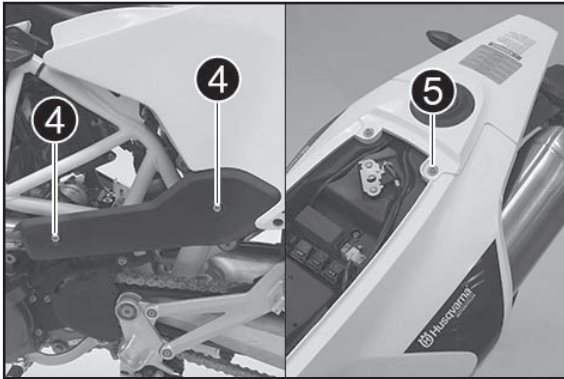

- Seitenverkleidung (mit Auspuffhitzeschutz) im Bereich A seitlich abziehen.

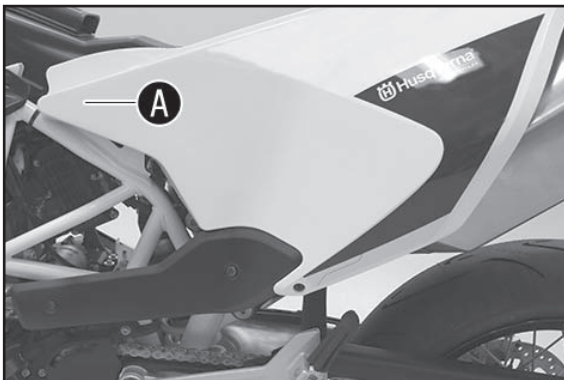

- Schraube ⑥ lösen.
- Schraube ⑦ entfernen.
- Enddämpfer mit Schraubschelle abnehmen.

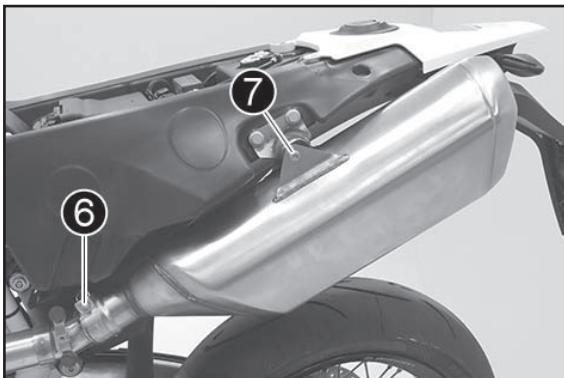

- Federn ⑧ entfernen.
- Auspuffzwischenstück entfernen.

- Katalysator ③ (Lieferumfang) in markierter Pfeilrichtung montieren.
- Auspuffzwischenstück montieren.
- Federn ⑧ montieren.

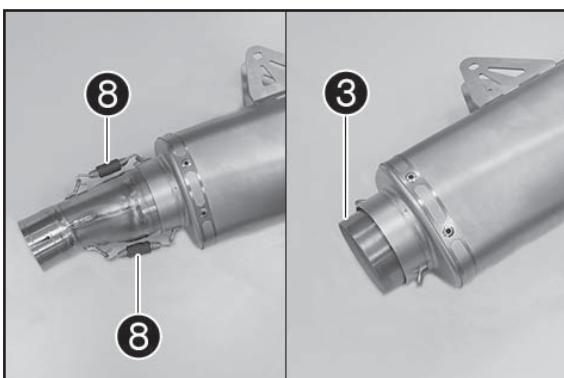

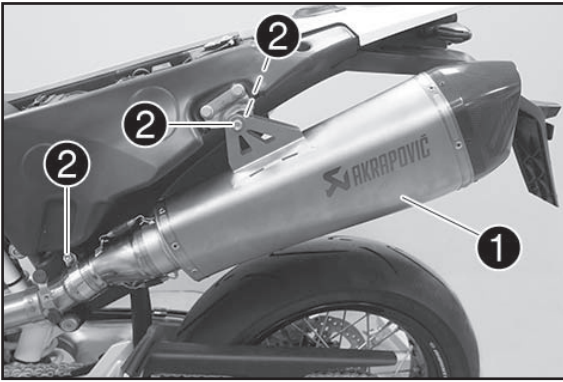

- Enddämpfer ① (Lieferumfang) mit Schraubchelle ② (Lieferumfang Montagesatz) montieren.
- Schraube, und Scheiben mit Mutter ② (alles Lieferumfang Montagesatz) montieren und mit 25 Nm festziehen.
- Schraubchelle ② positionieren und Schraube mit 12 Nm (Kupferpaste) festziehen.

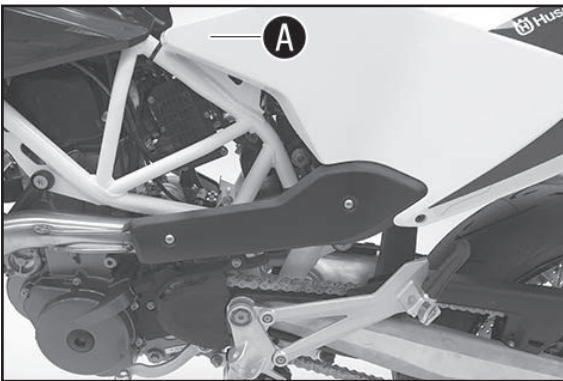

- Seitenverkleidung (mit Auspuffhitzeschutz) positionieren.
- Seitenverkleidung positionieren und im Bereich A einrasten.

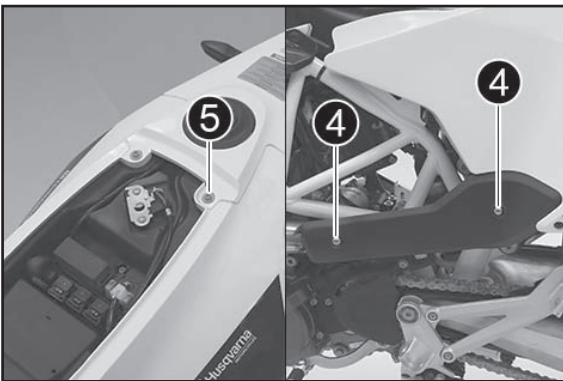

- Schraube ⑤ montieren und mit 3,5 Nm festziehen.
- Schrauben ④ montieren und mit 8 Nm (Loctite 243) festziehen.

Nacharbeit

- Sitzbank montieren (s. Bedienungsanleitung).
- Motorrad vom Hubständer nehmen (s. Bedienungsanleitung).

! VORSICHT
 Beim erstmaligen Betrieb des Enddämpfers ist die Motordrehzahl für ca. 5 Minuten niedrig zu halten, um den Enddämpfer gleichmäßig zu erwärmen. Nur so kann der Dämmstoff seinen vollen Wirkungsgrad erreichen und die geforderte Lautstärke einhalten!

Endmontage

Stellen Sie sicher, dass der Schalldämpfer keine anderen Teile des Motorrads berührt. Fettrückstände mit einem weichen Tuch, besprüht mit Mehrzweckschmiermittel entfernen. Das Reinigen verhindert, dass sich Flecken auf der Oberfläche einbrennen. Verwenden Sie keine aggressiven chemischen Reiniger.

Prüfen Sie die Funktion der Bremsen und der Aufhängung. Stellen Sie sicher, dass alle Schrauben angezogen sind. Falls die Auspuffanlage die Verkleidung oder andere Teile berührt, wiederholen Sie die Justierung oder kontaktieren Sie Ihren Vertrags Händler!

Es ist normal, wenn beim ersten Betrieb der Auspuffanlage weißer Rauch aus dem Schalldämpfer kommt!
 Abschließend gesamte Auspuffanlage auf Dichtheit prüfen.
 Stehen Sie beim ersten Betrieb nicht hinter dem Auspuff!

Wartung der Auspuffanlage

Alle 2.000 km eine Sichtkontrolle durchführen. Sobald eine Verfärbung des Schalldämpfermantels zu sehen ist, muss die Dämmwolle kontrolliert und gegebenenfalls gewechselt werden. Spätestens nach 15.000 km muss die Dämmwolle erneuert werden. Die Abnutzung des Dämmmaterials des Schalldämpfers hängt vom Fahrstil ab. Überprüfen Sie periodisch, ob alle Schrauben ausreichend fest angezogen sind.

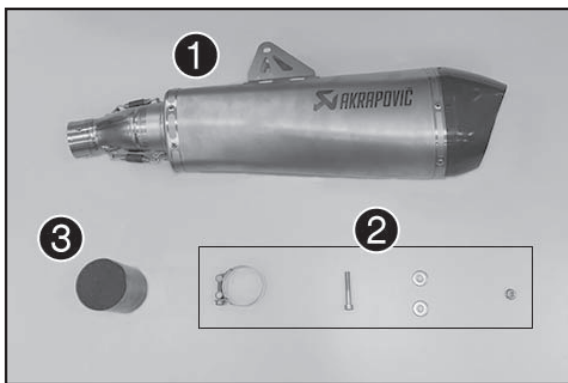

Scope of supply

- 1x titanium main silencer ①
- 1x mounting kit ②
- 1x catalytic converter ③



Warning
Danger of burns

The exhaust system gets very hot when the vehicle is driven.
- Let the exhaust system cool down. Do not touch hot parts.

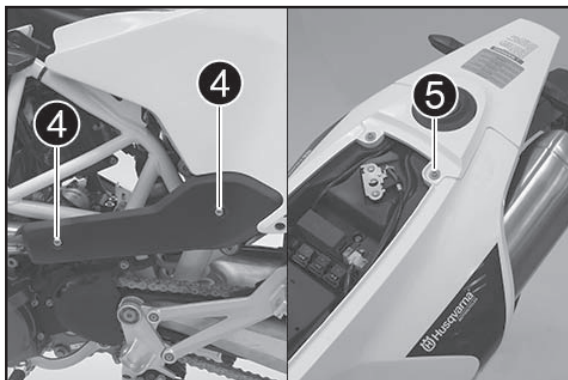

Preparatory work

- Raise the motorcycle with a lift stand (see the Owner's Manual).
- Take off the seat (see the Owner's Manual).

Assembly

- Remove screws ④.
- Remove screw ⑤.

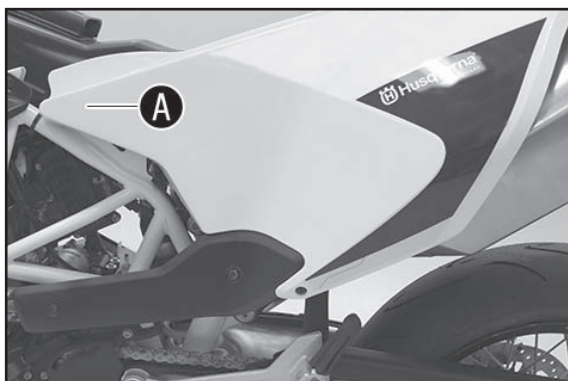

- Pull side fairing (with heat protection) in area A to one side.

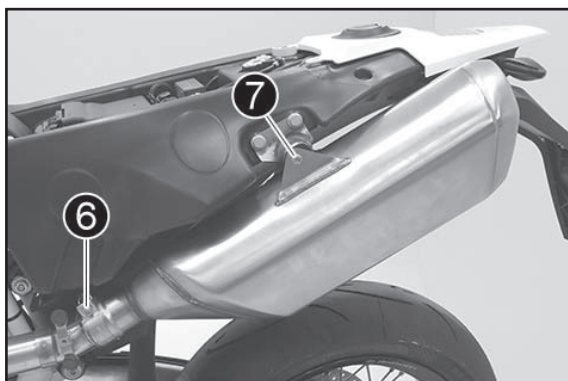

- Loosen screw ⑥.
- Remove screw ⑦.
- Remove the main silencer with the screw clamp.

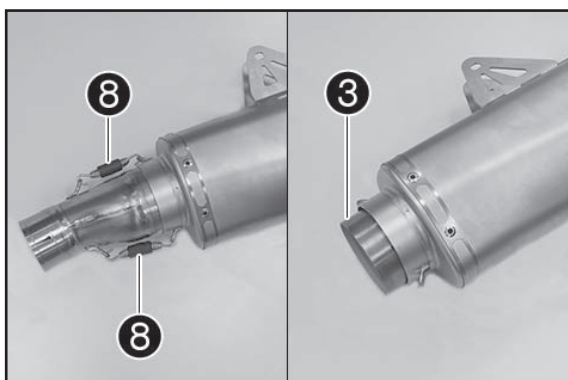

- Remove springs ⑧.
- Remove the intermediate exhaust piece.
- Mount catalytic converter ③ (scope of supply) in the direction of the arrow.
- Mount the intermediate exhaust piece.
- Mount springs ⑧.

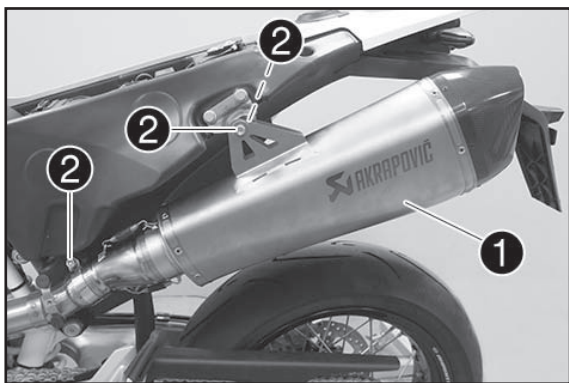

- Mount muffler ① (scope of supply) with screw clamp ② (mounting kit scope of supply).
- Mount screw and washer with nut ② (everything within mounting kit scope of supply) and tighten to 25 Nm.
- Position screw clamp ② and tighten screw to 12 Nm (apply copper paste).

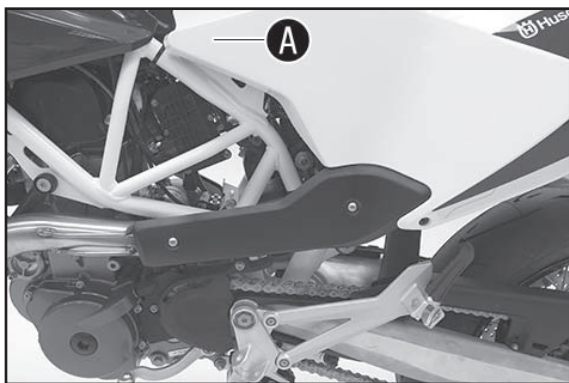

- Position side fairing (with heat protection).
- Position the side fairing and engage in area A.

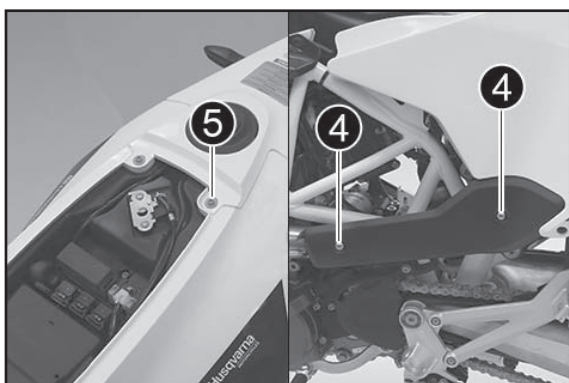

- Mount screw ⑤ and tighten to 3.5 Nm.
- Mount screws ④ and tighten to 8 Nm (Loctite 243).

Final steps

- Mount the seat (see the Owner's Manual).
- Take the motorcycle off the lift stand (see the Owner's Manual).

! ATTENTION

When you first use the main silencer, keep the engine speed low for about 5 minutes to warm the main silencer evenly. This is the only way to ensure that the mineral wool will reach its full effectiveness and keep noise down to the required level!

Final steps

Make sure that the silencer is not touching any other parts of the motorcycle. Remove all grease residue with a soft cloth sprayed with multi-purpose lubricant. Cleaning prevents stains baking onto the surface. Do not use aggressive chemical cleaners.

Test the function of the brakes and suspension. Make sure that all screws are tightened. If the exhaust system is touching the trim or other parts, readjust the unit or contact your authorized dealer.

When the exhaust system is first put into operation, it is normal for white smoke to be emitted by the silencer. Finally, check for leaks in the whole exhaust system. Do not stand behind the exhaust when it is being used for the first time.

Maintaining the exhaust system

Perform a visual inspection every 2000 km. As soon as the silencer cover becomes discolored, the damping wool must be checked and changed if necessary. The damping wool must be replaced after 15,000 km at the latest. Wear and tear to the damping material of the silencer depends on driving style. Periodically check whether all screws are sufficiently tight.

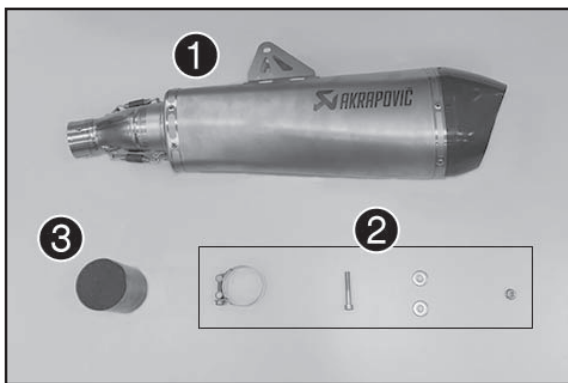

Materiale fornito

- 1 silenziatore in titanio ❶
- 1 kit di montaggio ❷
- 1 catalizzatore ❸

⚠ Avvertenza
Pericolo di ustione

Durante il funzionamento, l'impianto di scarico del veicolo raggiunge temperature molto alte.

- Far raffreddare l'impianto di scarico. Non toccare i componenti che scottano.

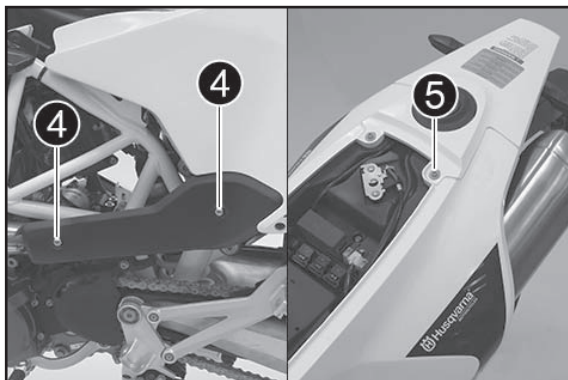

Operazione preliminare

- Sollevare la motocicletta tramite il cavalletto di sollevamento (v. manuale d'uso).
- Rimuovere la sella (v. il manuale d'uso).

Montaggio

- Rimuovere le viti ❹.
- Rimuovere la vite ❺.

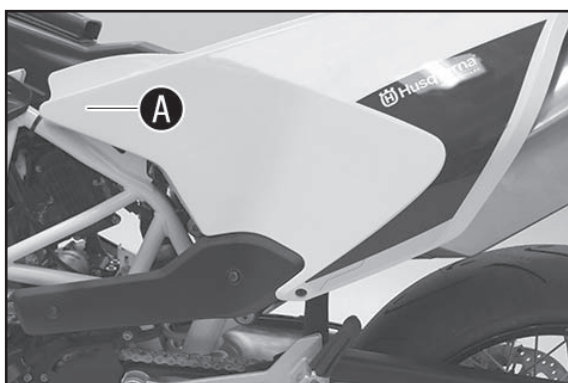

- Rimuovere lateralmente la fiancatina (con protezione termica) nell'area ❶.

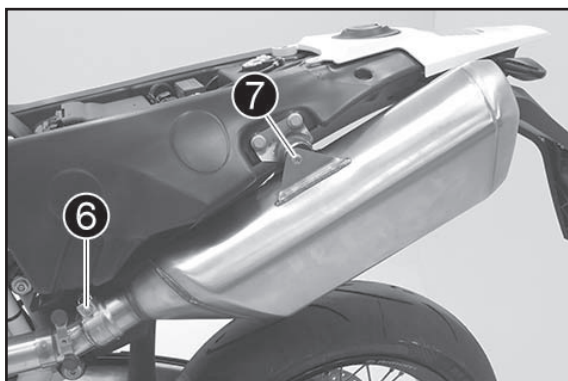

- Allentare la vite ❻.
- Rimuovere la vite ❼.
- Rimuovere il silenziatore con la fascetta a vite.

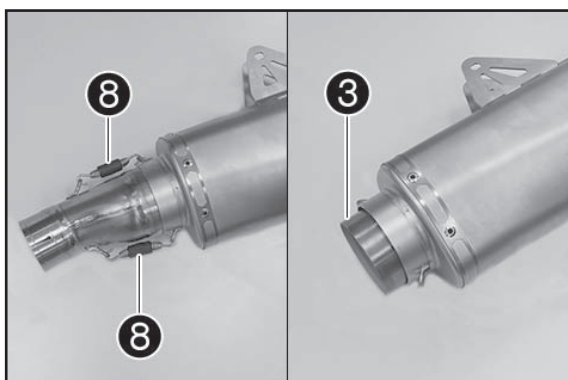

- Rimuovere le molle ❸.
- Rimuovere il raccordo dello scarico.
- Montare il catalizzatore ❸ (in dotazione) nella direzione marcata della freccia.
- Montare il raccordo dello scarico.
- Montare le molle ❸.

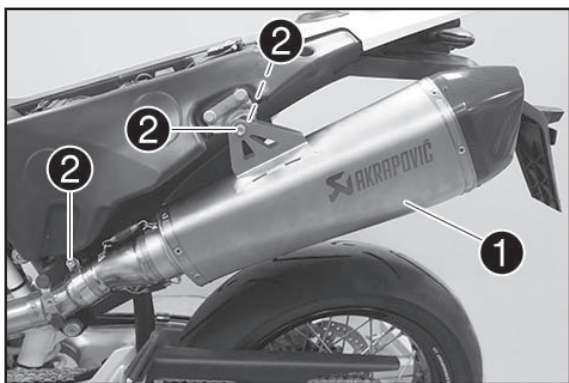

- Montare il silenziatore ① (in dotazione) con la fascetta a vite ② (fornita nel kit di montaggio).
- Montare la vite e le rondelle con il dado ② (tutto incluso nel kit di montaggio) e serrare a 25 Nm.
- Posizionare la fascetta a vite ② e serrare la vite a 12 Nm (pasta al rame).

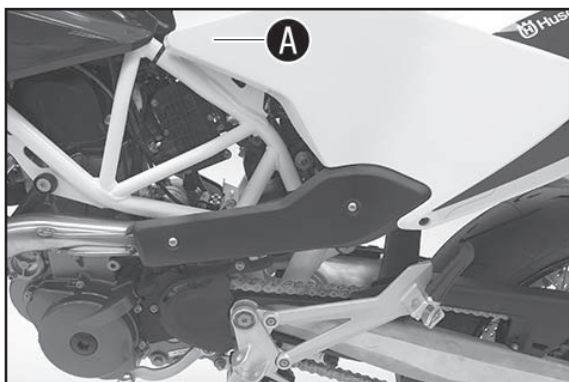

- Posizionare la fiancatina (con la protezione termica).
- Posizionare la fiancatina e farla innestare nell'area A.

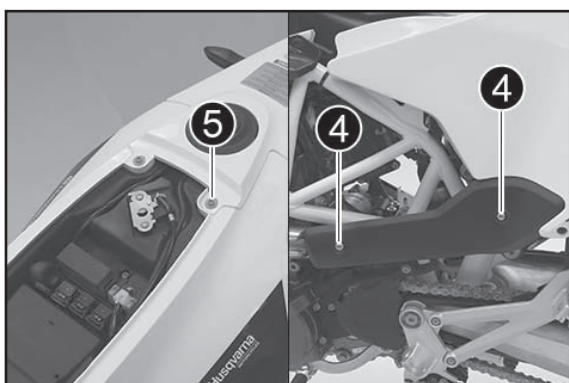

- Montare la vite ⑤ e serrare a 3,5 Nm.
- Montare le viti ④ e serrare a 8 Nm (Loctite 243).

Operazione conclusiva

- Montare la sella (v. il manuale d'uso).
- Rimuovere la motocicletta dal cavalletto alzamoto (v. manuale d'uso).

! AVVERTIMENTO

Durante la prima messa in funzione del silenziatore, mantenere basso il regime del motore per circa 5 minuti, al fine di far riscaldare in modo uniforme il silenziatore. Solo così il materiale isolante può raggiungere la massima efficienza e contenere la rumorosità ai valori desiderati!

Montaggio finale

Assicurarsi che il silenziatore non tocchi altri componenti della motocicletta. Rimuovere eventuali residui di grasso con un panno morbido su cui sia stato spruzzato un lubrificante multiuso. La pulizia impedisce alle macchie di rimanere impresse sulla superficie. Non utilizzare prodotti chimici aggressivi.

Verificare il corretto funzionamento dei freni e della sospensione. Assicurarsi che tutte le viti siano ben serrate. Se l'impianto di scarico tocca la carena o altri componenti, ripetere la regolazione oppure contattare il proprio rivenditore!

È normale che, durante il primo funzionamento dell'impianto di scarico, fuoriesca fumo bianco dal silenziatore! Al termine controllare la tenuta dell'intero impianto di scarico. Al momento della prima accensione, non sostare dietro lo scarico!

Manutenzione dell'impianto di scarico

Eseguire un controllo visivo ogni 2.000 km. Non appena si notano variazioni di colore sul rivestimento del silenziatore, controllare la lana minerale e, se necessario, sostituirla. Sostituire la lana minerale al massimo dopo 15.000 km. L'usura del materiale fonoassorbente del silenziatore dipende dallo stile di guida. Controllare periodicamente che tutte le viti siano serrate correttamente.

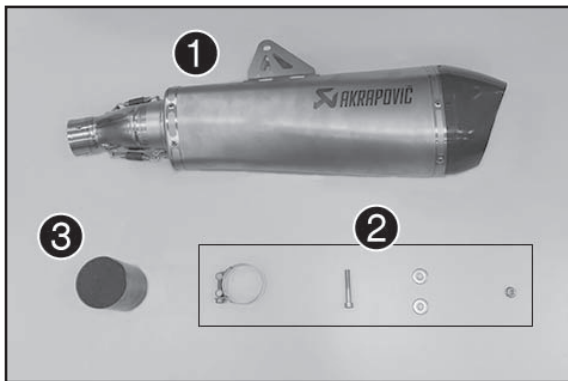

Contenu de la livraison

- 1x silencieux arrière TITANE ❶
- 1x kit de montage ❷
- 1x catalyseur ❸



Avertissement
Risque de brûlures

Pendant le fonctionnement du véhicule, l'échappement devient très chaud.

- Laisser l'échappement refroidir. Ne pas toucher les pièces brûlantes.

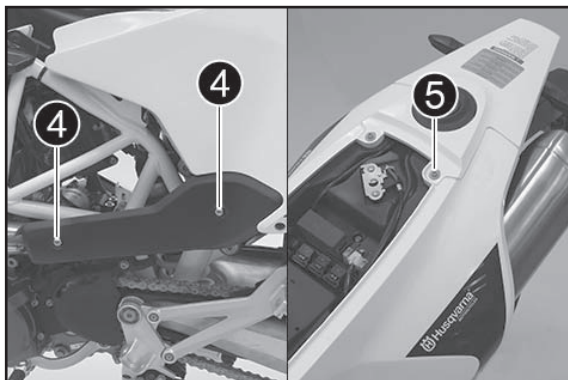

Travaux préalables

- Relever la moto avec un socle réglable (voir le manuel d'utilisation).
- Déposer la selle (voir le manuel d'utilisation).

Montage

- Retirer les vis ❹.
- Retirer la vis ❺.

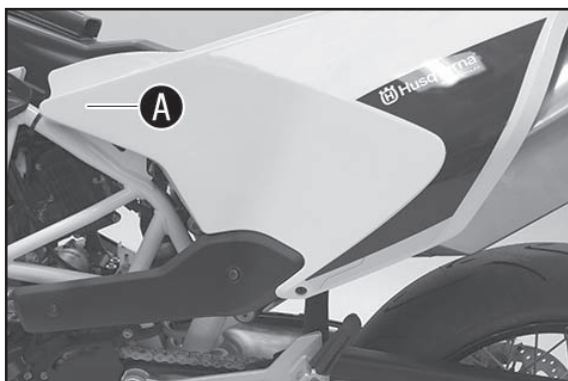

- Tirer le cache latéral (avec la protection thermique d'échappement) au niveau de la zone A par le côté.

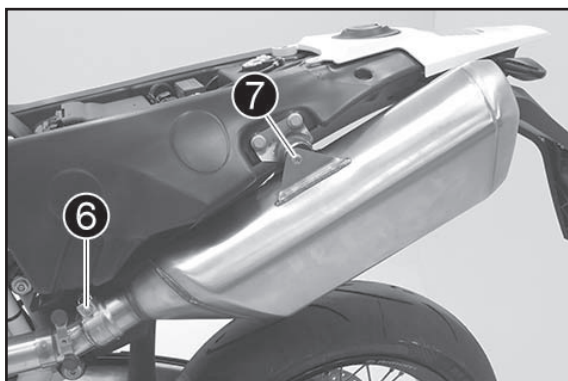

- Desserrer la vis ❻.
- Retirer la vis ❼.
- Déposer le silencieux arrière avec le collier de serrage.

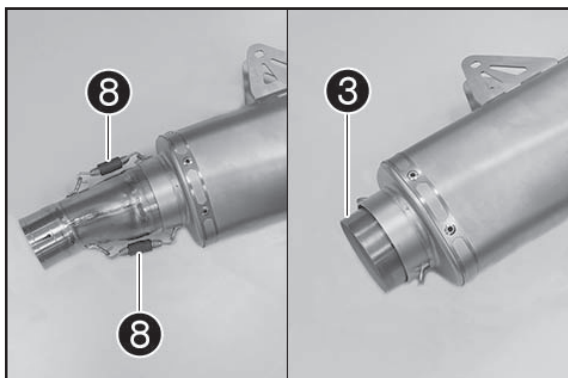

- Retirer les ressorts ❸.
- Retirer l'élément intermédiaire d'échappement.
- Mettre en place le catalyseur ❸ (fourni) dans le sens de la flèche.
- Monter l'élément intermédiaire d'échappement.
- Mettre en place les ressorts ❸.

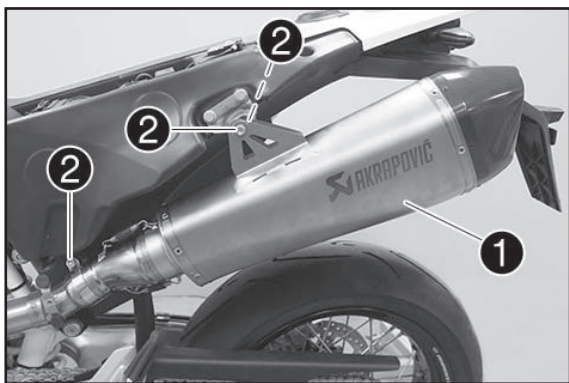

- Mettre en place le silencieux arrière ① (fourni) avec le collier de serrage ② (fourni dans le kit de montage).
- Mettre en place la vis, les rondelles et l'écrou ② (tous fournis dans le kit de montage) et les serrer à 25 Nm.
- Mettre en place le collier de serrage ② et serrer la vis à 12 Nm (pâte de cuivre).

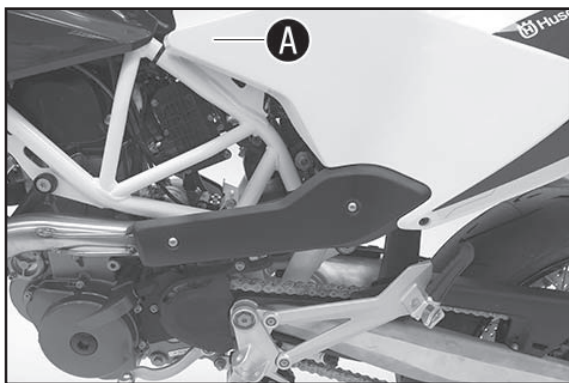

- Mettre en place le cache latéral (avec protection thermique d'échappement).
- Positionner le cache latéral et l'enclencher dans la zone A.

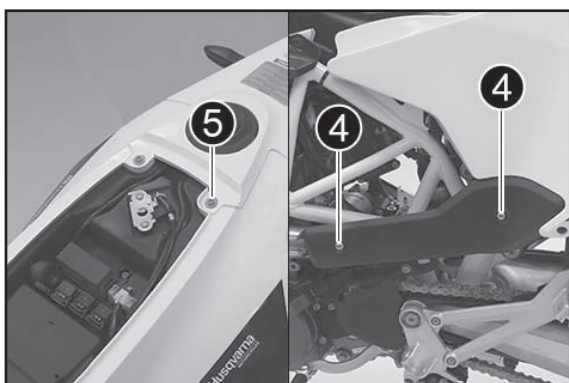

- Mettre la vis ⑤ en place et la serrer à 3,5 Nm.
- Mettre les vis ④ en place et les serrer à 8 Nm (Loctite 243).

Travaux ultérieurs

- Poser la selle (voir le manuel d'utilisation).
- Descendre la moto du socle réglable (voir le manuel d'utilisation).

! ATTENTION

Lors de la première utilisation du silencieux arrière, laisser tourner le moteur au ralenti pendant 5 minutes environ pour réchauffer le silencieux arrière uniformément. Cette précaution est nécessaire pour que la laine de roche atteigne son degré d'efficacité maximal et que les niveaux d'émission sonore prescrits soient respectés !

Montage final

S'assurer que le silencieux ne touche aucune autre pièce de la moto.
Enlever les résidus de graisse à l'aide d'un chiffon doux imbibé de lubrifiant multi-usage.
Le nettoyage évite que des tâches ne s'incrustent sur la surface sous l'effet de la chaleur. Ne pas utiliser de nettoyeurs chimiques agressifs.

Vérifier le fonctionnement des freins et de la suspension. S'assurer que toutes les vis sont serrées. Si l'échappement touche le carénage ou d'autres pièces, répéter l'ajustement ou contacter le concessionnaire !

L'émission de fumées blanches par le silencieux est normale lors de la première mise en service de l'échappement !
Vérifier ensuite l'étanchéité de l'échappement.
Ne pas rester derrière l'échappement lors de la première mise en service !

Entretien de l'échappement

Effectuer un contrôle visuel tous les 2 000 km. Dès que l'habillage du silencieux se décolore, la laine de roche doit être contrôlée et remplacée si nécessaire.
Remplacer la laine de roche au plus tard après 15 000 km. L'usure du matériau isolant du silencieux dépend du type de conduite.
Vérifier périodiquement si toutes les vis sont suffisamment serrées.

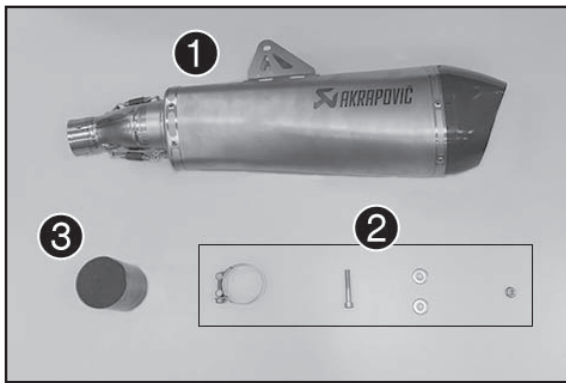

Volumen de suministro

- 1x silenciador de titanio ①
- 1x kit de montaje ②
- 1x catalizador ③



Advertencia
Peligro de quemaduras

El sistema de escape alcanza temperaturas muy elevadas durante el funcionamiento del vehículo.

- Dejar enfriar el sistema de escape. No tocar las piezas calientes.

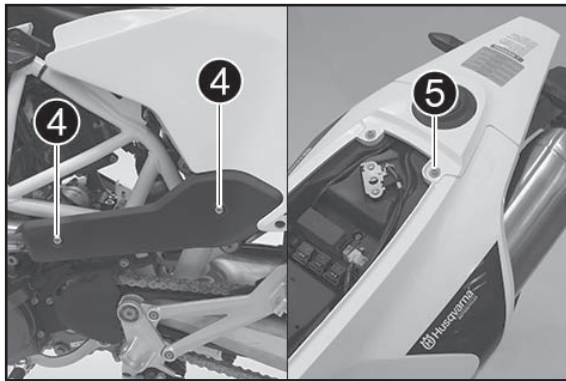

Trabajos previos

- Levantar la motocicleta con el soporte de elevación (véase el manual de instrucciones).
- Quitar el asiento (véase el manual de instrucciones).

Montaje

- Retirar los tornillos ④.
- Retirar el tornillo ⑤.

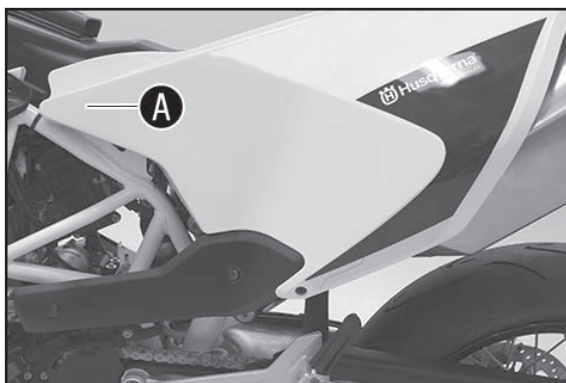

- Extraer lateralmente el carenado lateral (con la protección térmica) de la zona A.

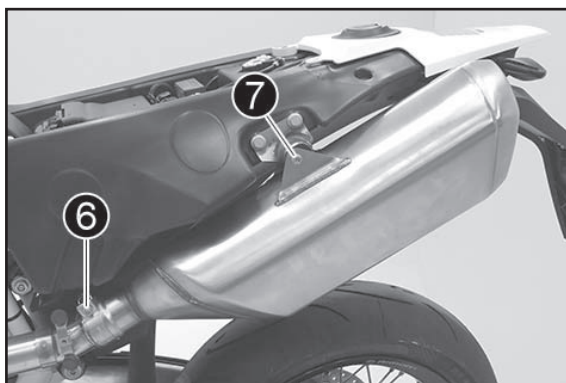

- Soltar el tornillo ⑥.
- Retirar el tornillo ⑦.
- Quitar el silenciador con la abrazadera de tornillo.

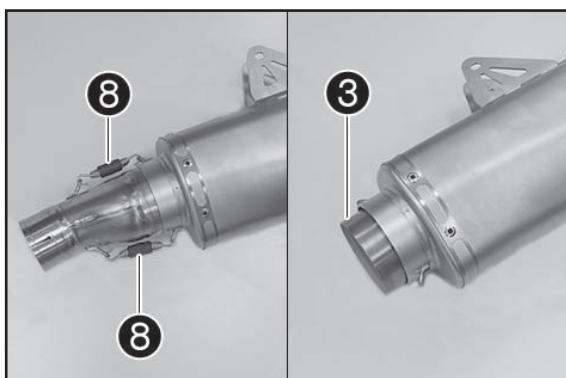

- Retirar los muelles ⑧.
- Retirar la pieza intermedia de escape.

- Montar el catalizador ③ (volumen de suministro) en la dirección de la flecha marcada.
- Montar la pieza intermedia de escape.
- Montar los muelles ⑧.

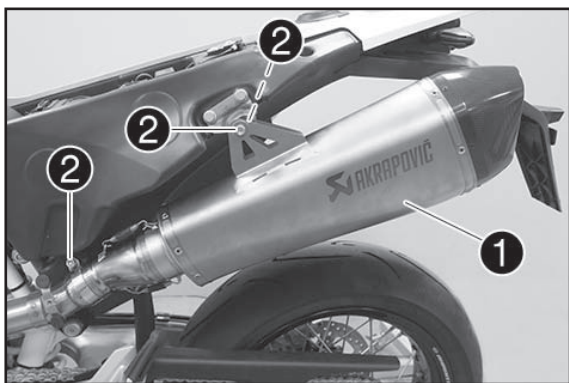

- Montar el silenciador ① (volumen de suministro) con la abrazadera de tornillo ② (volumen de suministro del kit de montaje).
- Montar el tornillo y las arandelas con la tuerca ② (todo incluido en el volumen de suministro del kit de montaje) y apretarlo a 25 Nm.
- Colocar la abrazadera de tornillo 2 y apretar el tornillo a 12 Nm (pasta de cobre).

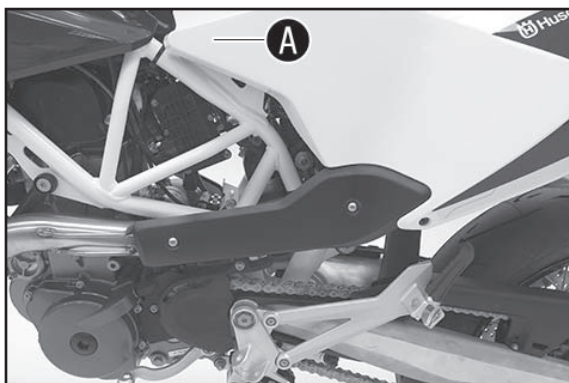

- Colocar el carenado lateral (con la protección térmica).
- Colocar el carenado lateral y encajarlo en la zona A.

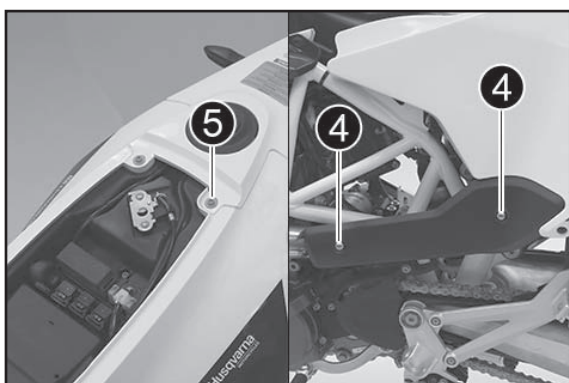

- Montar el tornillo ⑤ y apretarlo a 3,5 Nm.
- Montar los tornillos ④ y apretarlos a 8 Nm (Loctite 243).

Trabajos posteriores

- Montar el asiento (véase el manual de instrucciones).
- Bajar la motocicleta del soporte de elevación (véase el manual de instrucciones).

! AVISO

La primera vez que se utilice el silenciador, hay que mantener las revoluciones del motor a un régimen bajo durante aproximadamente 5 minutos para que el silenciador se caliente de forma uniforme. Esta es la única forma de que el material insonorizante alcance un rendimiento óptimo y se cumplan los niveles acústicos prescritos.

Montaje final

Asegurarse de que el silenciador no está en contacto con otros componentes de la motocicleta. Eliminar los residuos de grasa con un paño suave rociado con lubricante multiuso. La limpieza impide que las manchas se incrusten en la superficie. No utilizar productos de limpieza agresivos.

Comprobar el funcionamiento correcto de los frenos y de la suspensión. Asegurarse de que se han apretado todos los tornillos. Si el sistema de escape está en contacto con el carenado o con otros componentes, repetir el ajuste del sistema de escape o ponerse en contacto con un concesionario.

Durante el primer recorrido con un sistema de escape nuevo, es normal que salga humo blanco del silenciador. Por último, comprobar la estanqueidad del sistema de escape completo.
¡No permanecer detrás del sistema de escape al arrancar el motor por primera vez!

Mantenimiento del sistema de escape

Debe realizarse una inspección visual cada 2 000 km. Si se detectan signos de decoloración en la camisa del silenciador, revisar la lana insonorizante y, si fuera necesario, sustituirla. La lana insonorizante debe cambiarse como muy tarde cada 15 000 km. El desgaste del material insonorizante del silenciador depende del estilo de conducción. Compruebe periódicamente que todos los tornillos estén apretados debidamente.