

KTM POWERPARTS
INFORMATION

REMUS SLIP-ON SILENCER



90805999500

05.2015
3.213.372



KTM AG
5230 Mattighofen, Austria
www.ktm.com



3 DEUTSCH

Wir freuen uns, dass Sie sich für dieses Produkt entschieden haben.

Unser hochwertiges Qualitätsprodukt ist rennerprobt und wurde speziell für sportliche Herausforderungen entwickelt. Eine korrekte Montage des Produktes ist unerlässlich, um ein Maximum an Sicherheit und Funktionalität gewährleisten zu können. Bitte befolgen Sie daher die Montageanleitung oder wenden Sie sich an Ihren autorisierten Fachhändler.

Für falsche Montage oder Verwendung dieses Produktes kann der (Quasi-)Hersteller bzw. Lieferant nicht zur Verantwortung gezogen werden.
Vielen Dank.

6 ENGLISH

Thank you for choosing this product.

Our high quality product has been tested under racing conditions and was developed specifically for use in sports activities. Correct installation of the product is essential to ensure that a maximum degree of safety and functionality is achieved. Therefore, please follow the installation instructions or contact your authorized dealer.

The (quasi) manufacturer or supplier cannot be held responsible for products that are incorrectly mounted or inappropriately used.
Thank you.

9 ITALIANO

Grazie per aver scelto questo prodotto.

Questo nostro prodotto di pregiata qualità è collaudato nelle competizioni ed è stato sviluppato specificamente per gare sportive. Il montaggio corretto del prodotto è fondamentale per garantirne la massima sicurezza e funzionalità. Rispetti quindi le istruzioni di montaggio o rivolgerti al proprio concessionario autorizzato.

Il produttore (detentore del marchio)/fornitore non può essere considerato responsabile per un montaggio o impiego errato del presente prodotto.
Vi ringraziamo per l'attenzione!

12 FRANCAIS

Merci d'avoir porté votre choix sur ce produit.

Notre produit de haute qualité est éprouvé pour les compétitions et a été conçu spécialement pour un usage sportif. Un montage approprié du produit est indispensable pour garantir une sécurité et une fonctionnalité maximales du véhicule. C'est pourquoi nous vous invitons à suivre scrupuleusement le manuel de montage ou à vous adresser à votre revendeur agréé.

En cas de montage ou d'utilisation non conformes de ce produit, le (quasi) constructeur ou le fournisseur déclinent toute responsabilité.
Merci !

15 ESPAÑOL

Le agradecemos que se haya decidido por este producto.

Este producto de alta calidad está probado para la competición y se ha desarrollado específicamente para las exigencias de este deporte. Para poder garantizar los máximos niveles de seguridad y funcionalidad, es imprescindible que el producto se monte correctamente. Por este motivo, es muy importante que siga las instrucciones del manual de montaje o que se ponga en contacto con su concesionario autorizado.

El (cuasi) fabricante y el proveedor de este producto no se harán responsables del montaje y el uso incorrectos.
¡Muchas gracias!



Lieferumfang

- 1x Enddämpfer ①
- 1x Vorschalldämpfer ②
- 1x Halter (RC 390) ③
- 1x Halter (390 Duke) ④
- 1x Auspuffblende (RC 390) ⑤
- 2x Federn ⑥
- 1x Auspuffschelle ⑦
- 2x Scheibe ⑧
- 2x Buchsen ⑨
- 1x Gummibuchse ⑩
- 4x Bundschraube M8x16 ⑪

! Warnung
Verbrennungsgefahr

Die Auspuffanlage wird beim Betrieb des Fahrzeugs sehr heiß.
- Auspuffanlage abkühlen lassen. Heiße Teile nicht berühren.

Vorarbeit (nur RC 390)

- Seitenverkleidung rechts ausbauen (s. Bedienungsanleitung).
- Seitenverkleidung links ausbauen (s. Bedienungsanleitung).
- Bugspoiler ausbauen (s. Bedienungsanleitung).

Vorarbeit

- Enddämpfer ausbauen (s. Reparaturanleitung).
- Auspuffkrümmer lösen.

Montage (nur 390 Duke)

- Schrauben ⑫ entfernen.
- Fußrastenträger hinten rechts ⑬ abnehmen.

- Bohrungen ⑭ auf \varnothing 6,5mm aufbohren und ein M8 Gewinde schneiden.

HINWEIS

Gewinde tief genug schneiden. Gegebenenfalls mit den Schrauben M8x16 (Lieferumfang) gegenprüfen.

- Halter ④ (Lieferumfang) am Fußrastenträger hinten rechts ⑬ positionieren.
- Schrauben ⑪ (Lieferumfang) montieren und mit 15 Nm festziehen (Loctite 243).

- Montage am Fahrzeug erfolgt in umgekehrter Reihenfolge.
- Schrauben ⑫ mit 26 Nm festziehen.

Montage (nur RC 390)

- Halter ③ (Lieferumfang) am Fußrastenträger hinten rechts positionieren.
- Schrauben ⑪ (Lieferumfang) montieren und mit 15 Nm festziehen (Loctite 243).

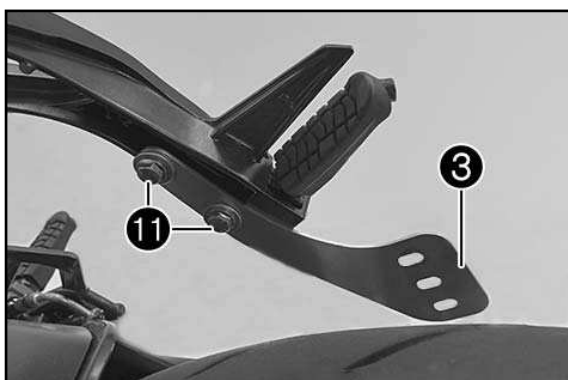
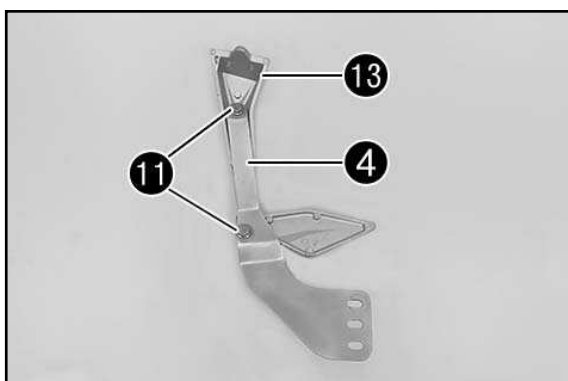
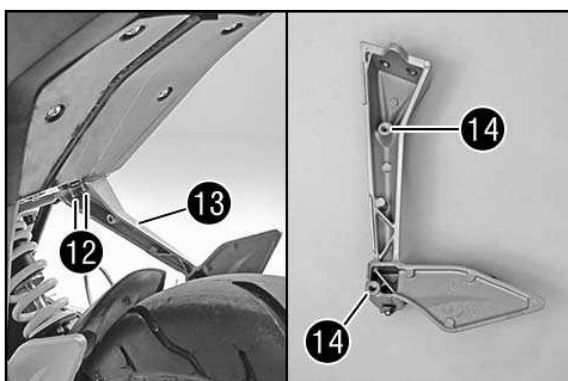

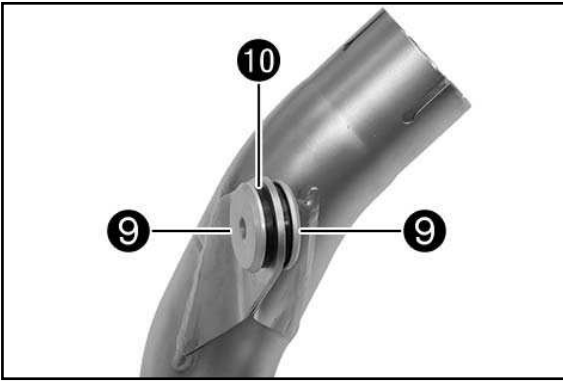

390 Duke und RC 390

- Buchsen ⑨ (Lieferumfang) und Gummibuchse ⑩ (Lieferumfang) am Vorschalldämpfer ② (Lieferumfang) montieren.

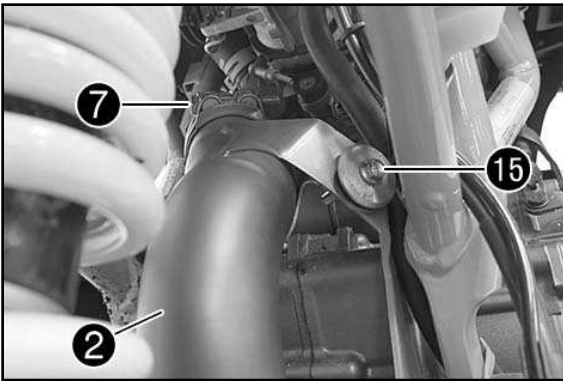

HINWEIS

Bei der Montage der Auspuffanlage sämtliche Schrauben vorerst nur handfest festziehen. Erst nach fertiggestellter Montage, die gesamte Anlage ausrichten und Verschraubungen festziehen.

- Vorschalldämpfer ② mit Auspuffschelle ⑦ (Lieferumfang) am Original-Krümmen montieren.
- Auspuffschelle ⑦ positionieren, aber noch nicht festziehen.
- Original-Schraube ⑮ mit Mehrbereichsblechmutter montieren, aber noch nicht festziehen.

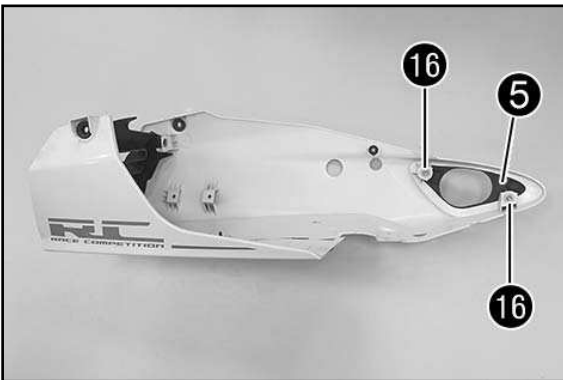

nur RC 390

- Schrauben ⑮ entfernen.
- Original-Auspuffblende entfernen.
- Auspuffblende ⑤ (Lieferumfang) am Bugspoiler positionieren.
- Schrauben ⑮ montieren und festziehen.
- Bugspoiler einbauen (s. Bedienungsanleitung).

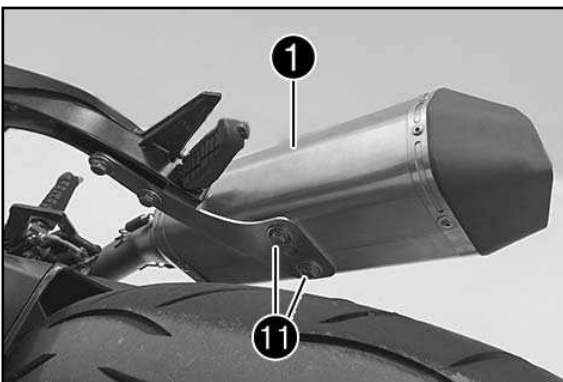

390 Duke und RC 390

- Enddämpfer ① (Lieferumfang) positionieren.
- Schrauben ⑪ (Lieferumfang) mit Scheiben ③ (Lieferumfang) montieren und mit 15 Nm festziehen.

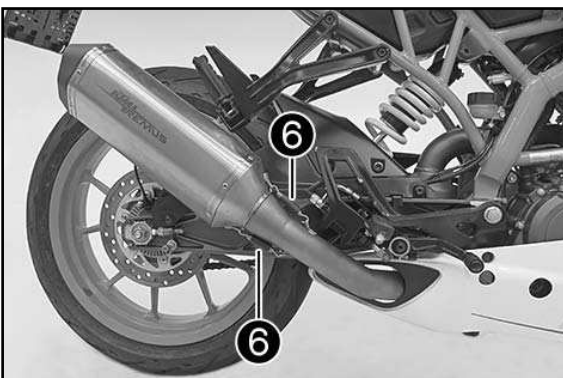

- Federn ⑥ (Lieferumfang) montieren.
- Gesamte Anlage ausrichten und Verschraubung ⑮ und Auspuffschelle ⑦ mit 10 Nm festziehen.

! VORSICHT

Beim erstmaligen Betrieb des Enddämpfers ist die Motordrehzahl für ca. 5 Minuten niedrig zu halten, um den Enddämpfer gleichmäßig zu erwärmen. Nur so kann der Dämmstoff seinen vollen Wirkungsgrad erreichen und die geforderte Lautstärke einhalten!

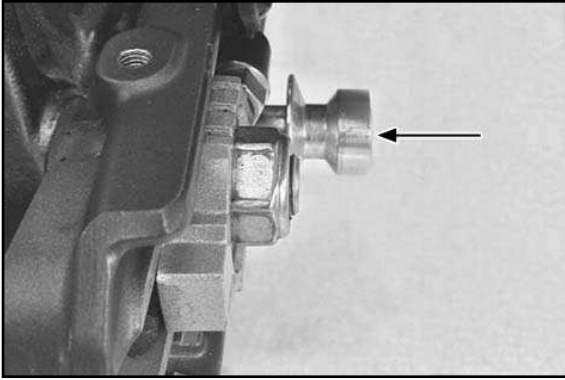

! VORSICHT

Der Adapter für die Hebevorrichtung (90229955044) darf in Verbindung mit dem Remus Enddämpfer nicht auf der rechten Seite verbaut bleiben – Kollisionsgefahr zwischen dem Adapter und dem Enddämpfer.

! VORSICHT

Die Crash-Pads hinten (90110945000) können in Verbindung mit dem Remus Enddämpfer nicht auf der rechten Seite verbaut werden – Kollisionsgefahr zwischen den Crash-Pads und dem Enddämpfer.

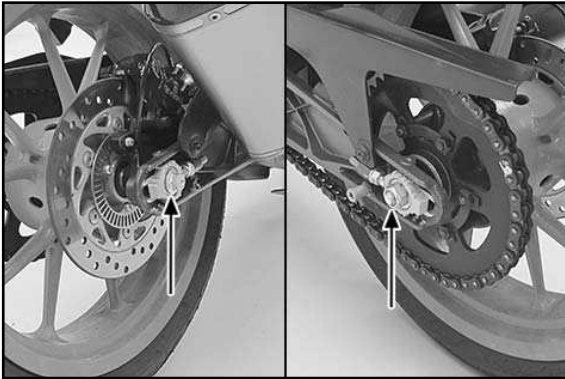

! VORSICHT

Die Steckachse muss in Verbindung mit dem Remus Enddämpfer um 180°gedreht werden – Kollisionsgefahr zwischen Mutter und dem Enddämpfer. Mutter Steckachse hinten: 90 Nm.

Endmontage

Stellen Sie sicher, dass der Schalldämpfer keine anderen Teile des Motorrads berührt. Fettrückstände mit einem weichen Tuch, besprüht mit Mehrzweckschmiermittel (Motorex Joker 440) entfernen. Das Reinigen verhindert, dass sich Flecken auf der Oberfläche einbrennen. Verwenden Sie keine aggressiven chemischen Reiniger.

Prüfen Sie die Funktion der Bremsen und der Aufhängung. Stellen Sie sicher, dass alle Schrauben angezogen sind. Falls die Auspuffanlage die Verkleidung oder andere Teile berührt, wiederholen Sie die Justierung oder kontaktieren Sie Ihren Vertrags-händler!

Es ist normal, wenn beim ersten Betrieb der Auspuffanlage weißer Rauch aus dem Schalldämpfer kommt! Abschließend gesamte Auspuffanlage auf Dichtheit prüfen. Stehen Sie beim ersten Betrieb nicht hinter dem Auspuff!

Wartung der Auspuffanlage

Reinigung mit einem Mehrzweckschmiermittelspray (Motorex Joker 440). Ein Wechsel der Farbe der Auspuffanlage ist aufgrund der hohen Temperatur normal. Die Abnutzung des Dämmmaterials des Schalldämpfers hängt von der Art des Motors und des Fahrstils ab. Setzen Sie sich mit Ihrem Händler in Verbindung, wenn sichtbare Änderungen auf der Außenhülle des Schalldämpfers auftreten oder der Geräuschpegel erhöht ist. Überprüfen Sie periodisch, dass alle Schrauben genügend angezogen sind und die Federn korrekt sitzen.

Ersatzteile

Enddämpfer + Montagematerial	90805989500
Vorschalldämpfer + Montagematerial	90805950544
Dämmstoff Repack	90805979510
Sleeve Set	90805989520
Endkappe	90805979550
Abdeckung RC	90805950510

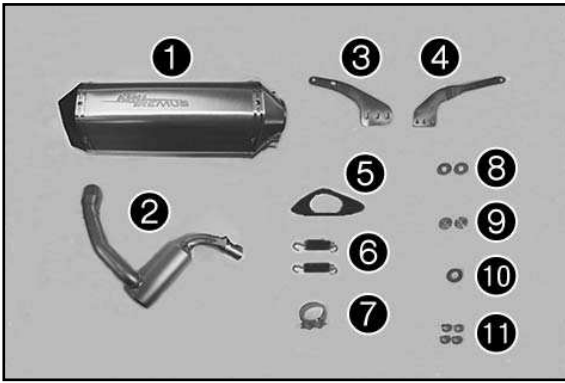

Scope of supply

- 1x Main Silencer ①
- 1x Presilencer ②
- 1x Holder (RC 390) ③
- 1x Holder (390 Duke) ④
- 1x Exhaust Cover (RC 390) ⑤
- 2x Springs ⑥
- 1x Exhaust Clamp ⑦
- 2x Washers ⑧
- 2x Bushings ⑨
- 1x Rubber Bushing ⑩
- 4x Collar Screws M8x16 ⑪

Warning
Danger of burns

The exhaust system becomes very hot during operation.
- Let the exhaust system cool down. Do not touch hot parts.

Preparatory work (RC 390 only)

- Remove the right side cover (see Owner's Manual).
- Remove the left side cover (see Owner's Manual).
- Remove the front spoiler (see the Owner's Manual).

Preparatory work

- Remove main silencer (see repair manual).
- Release exhaust manifold.

Installation (390 Duke only)

- Remove screws ⑫.
- Take off rear right footrest bracket ⑬.

- Drill out holes ⑭ to \varnothing 6.5mm and tap an M8 thread.

NOTE

Tap the thread deep enough. If necessary, check using the M8x16 screws (included).

- Position holder ④ (included) on the rear right footrest bracket ⑬.
- Mount screws ⑪ (included) and tighten to 15 Nm (Loctite 243).

- Mounting on the vehicle is carried out in the reverse order.
- Tighten screws ⑫ to 26 Nm.

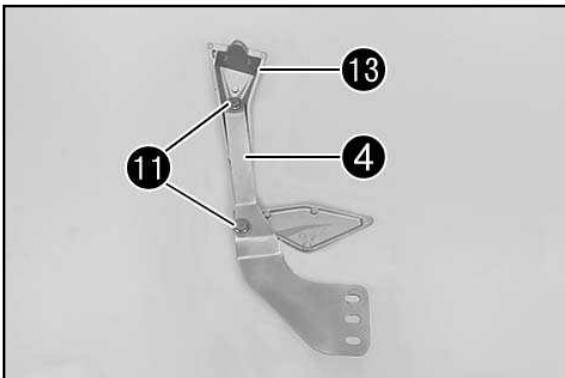
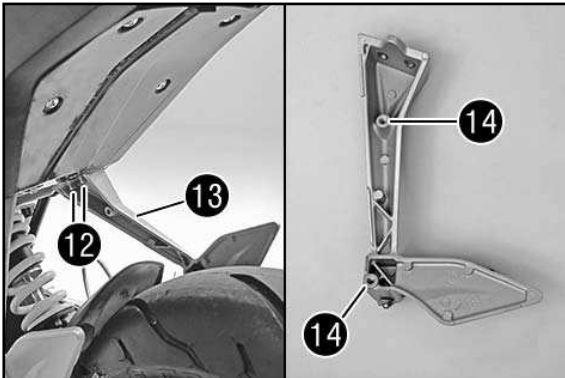

Mounting (RC 390 only)

- Position holder ③ (included) on the rear right footrest bracket.
- Mount screws ⑪ (included) and tighten to 15 Nm (Loctite 243).

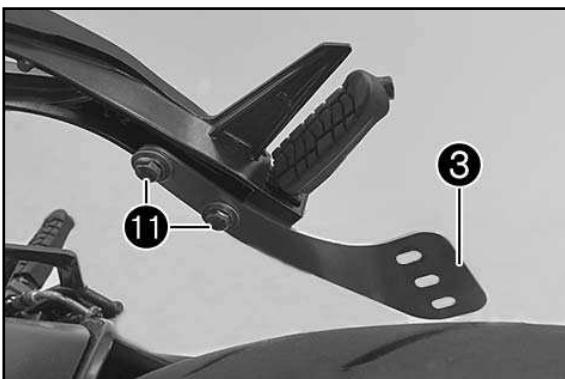

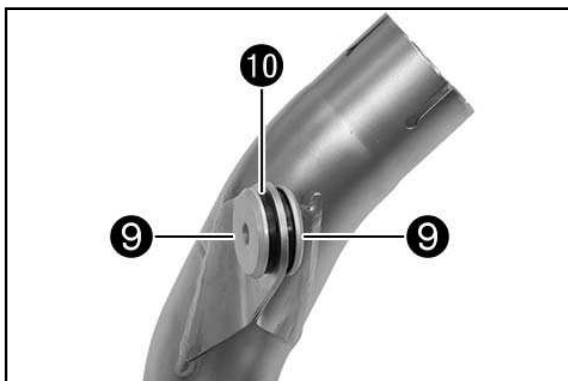

390 Duke and RC 390

- Mount bushings 9 (included) and rubber bushing 10 (included) on the presilencer 2 (included).

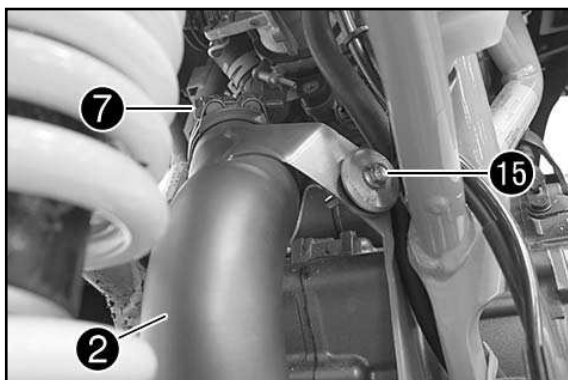

NOTE

Initially hand tighten the screws only when mounting the exhaust system. Once the mounting of the system is complete, align the entire system and tighten screw connections fully.

- Mount presilencer 2 using exhaust clamp 7 (included) on the original manifold.
- Position exhaust clamp 7 but do not tighten yet.
- Mount original screw 15 with range change metal nut, but do not tighten yet.

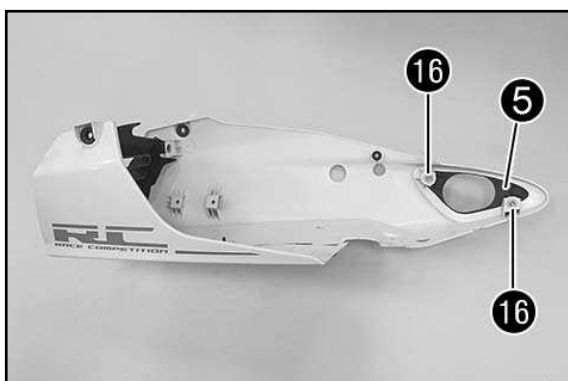

RC 390 only

- Remove screws 16.
- Remove the original exhaust cover.
- Position exhaust cover 5 (included) on the front spoiler.
- Mount and firmly tighten screws 16.
- Install the front spoiler (see the Owner's Manual).

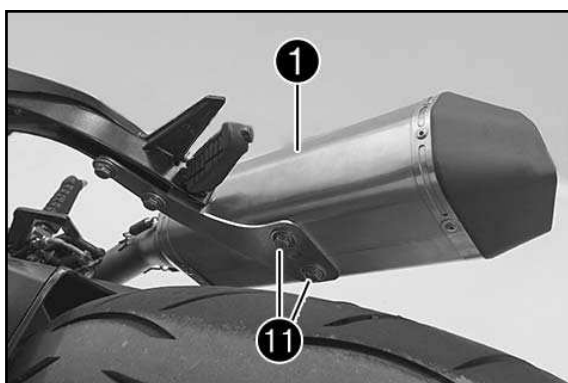

390 Duke and RC 390

- Position main silencer 1 (included).
- Mount screws 11 (included) with washers 3 (included) and tighten to 15 Nm.

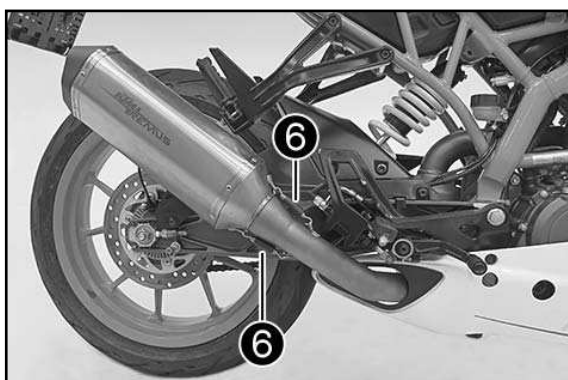

- Mount springs 6 (included).
- Align the entire system and tighten fitting 15 and exhaust clamp 7 to 10 Nm.

! ATTENTION

When you first use the main silencer, keep the engine speed low for about 5 minutes to warm the main silencer evenly. This will ensure that the rock wool will have full effect and keep noise down to the required level.

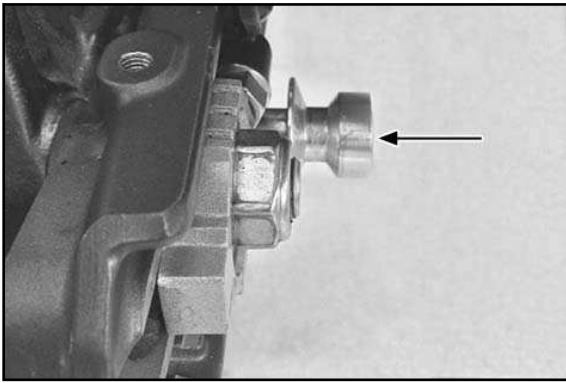

! ATTENTION

The adapter for the lifting gear (90229955044) cannot be installed on the right side in combination with the Remus main silencer - risk of collision between the adapter and the main silencer.

! ATTENTION

The rear crash pads (90110945000) cannot be installed on the right side in combination with the Remus main silencer - risk of collision between the crash pads and the main silencer.

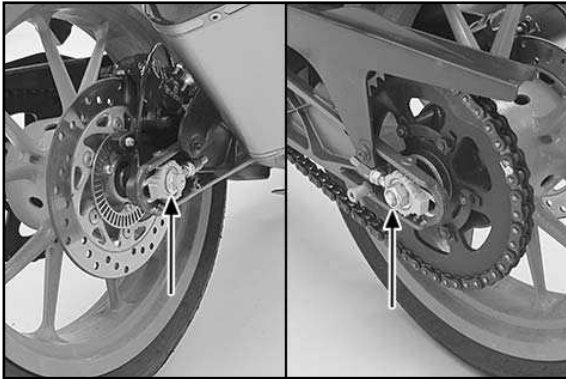

! ATTENTION

The wheel spindle must be turned by 180° in combination with the Remus main silencer - danger of collision between the nut and main silencer. Nut, rear wheel spindle: 90 Nm.

Final steps

Make sure that the silencer is not touching any other parts of the motorcycle.
Remove all grease residue with a soft cloth sprayed with multi-purpose lubricant (Motorex Joker 440).
Cleaning prevents stains from baking onto the surface. Do not use aggressive chemical cleaners.

Test the function of the brakes and suspension. Make sure that all screws are tightened. If the exhaust system is touching the trim or other parts, readjust the unit or contact your authorized dealer.

When the exhaust system is first put into operation, it is normal for white smoke to be emitted by the silencer.
Finally, check for leaks in the whole exhaust system.
Do not stand behind the exhaust when it is being used for the first time.

Maintaining the exhaust system

Clean with a multi-purpose lubrication spray (Motorex Joker 440).
A change in color of the exhaust system is normal due to the high temperatures.
Wear and tear to the sound insulation material of the silencer depends on the type of engine and driving style. Contact your dealer in the event of visible changes to the outer sleeve of the silencer or if the noise level is raised. Check periodically that all screws are tightened sufficiently and that the springs are seated correctly.

Spare parts

Main Silencer + Mounting Material	90805989500
Presilencer + Mounting Material	90805950544
Rock wool Repack	90805979510
Sleeve Set	90805989520
Silencer cap	90805979550
Cover RC	90805950510

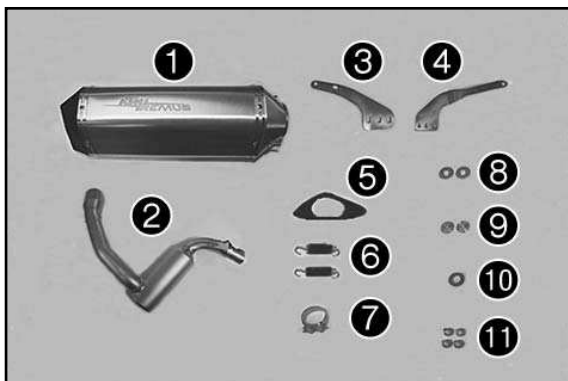

Materiale fornito

- N. 1 silenziatore ❶
- N. 1 presilenziatore ❷
- N. 1 supporto (RC 390) ❸
- N. 1 supporto (390 Duke) ❹
- N. 1 terminale di scarico (RC 390) ❺
- N. 2 molle ❻
- N. 1 collare dello scarico ❼
- N. 2 rondelle ❸
- N. 2 bussole ❾
- N. 1 bussola in gomma ❿
- N. 4 viti flangiate M8x16 ⓫

⚠ Avvertenza Pericolo di scottature

Durante il funzionamento, l'impianto di scarico del veicolo raggiunge temperature molto alte.
- Far raffreddare l'impianto di scarico. Non toccare i componenti che scottano.

Operazione preliminare (solo RC 390)

- Smontare la fiancatina destra (vedere il manuale d'uso).
- Smontare la fiancatina sinistra (vedere il manuale d'uso).
- Smontare lo spoiler anteriore (vedere il manuale d'uso).

Operazione preliminare

- Smontare il silenziatore (vedere il manuale di riparazione).
- Svitare il collettore di scarico.

Montaggio (solo 390 Duke)

- Rimuovere le viti ❿.
 - Rimuovere il supporto pedana posteriore destro ❸.
 - Praticare dei fori ❶ con un \varnothing di 6,5 mm e realizzare una filettatura M8.
- NOTA
Realizzare una filettatura di sufficiente profondità. Eventualmente effettuare una prova con le viti M8x16 (in dotazione).

- Posizionare il supporto ❹ (in dotazione) sul supporto pedana posteriore destro ❸.
- Montare le viti ⓫ (in dotazione) e serrare a 15 Nm (Loctite 243).
- Per il montaggio sul veicolo procedere nell'ordine inverso.
- Serrare le viti ❿ a 26 Nm.

Montaggio (solo RC 390)

- Posizionare il supporto ❸ (in dotazione) sul supporto pedana posteriore destro.
- Montare le viti ⓫ (in dotazione) e serrare a 15 Nm (Loctite 243).

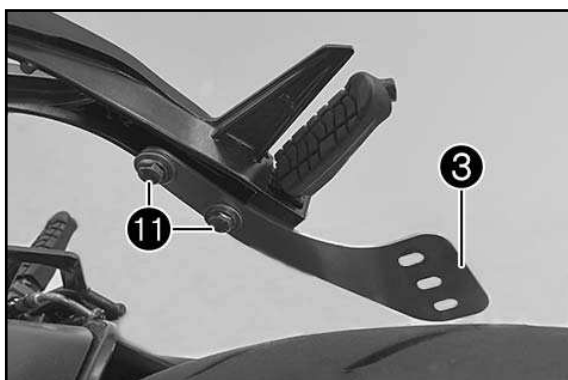
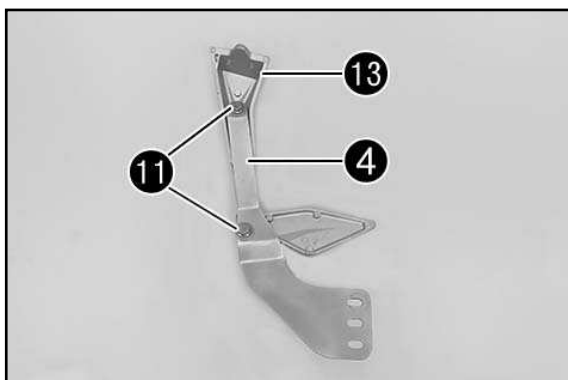
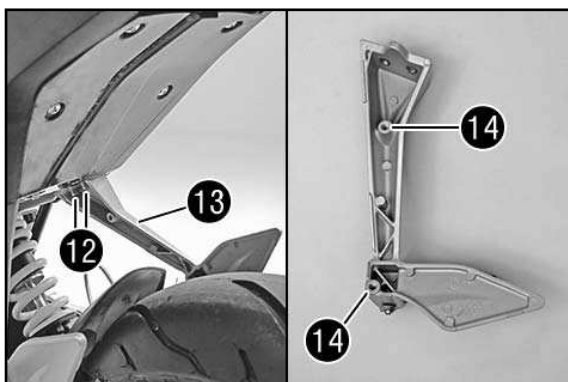

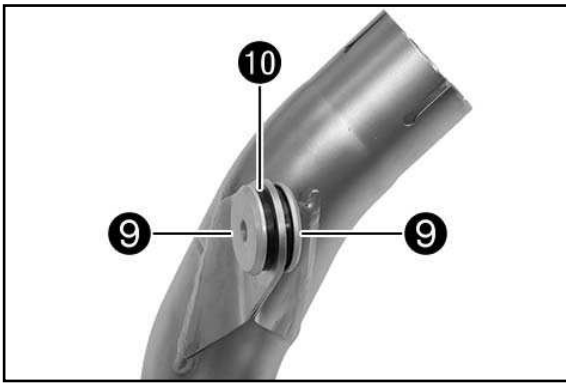

390 Duke e RC 390

- Montare le bussole 9 (in dotazione) e la bussola in gomma 10 (in dotazione) sul presilenziatore 2 (in dotazione).

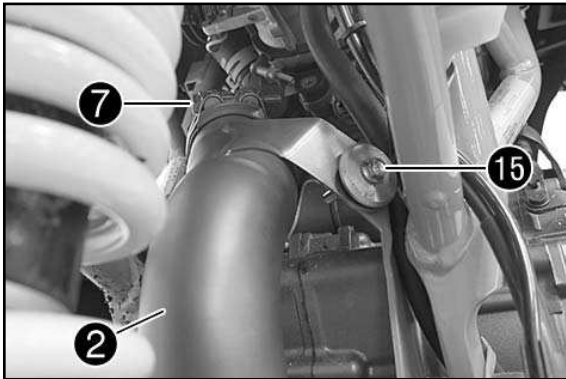

NOTA

Nel montare l'impianto di scarico, iniziare serrando tutte le viti solo manualmente. Allineare l'impianto completo e serrare i collegamenti a vite soltanto dopo aver portato a termine il montaggio.

- Montare il presilenziatore 2 con il collare dello scarico 7 (in dotazione) sul collettore originale.
- Posizionare il collare dello scarico 7, ma non serrarlo ancora.
- Montare la vite originale 15 con il dado universale per lamiera, ma non serrarla ancora.

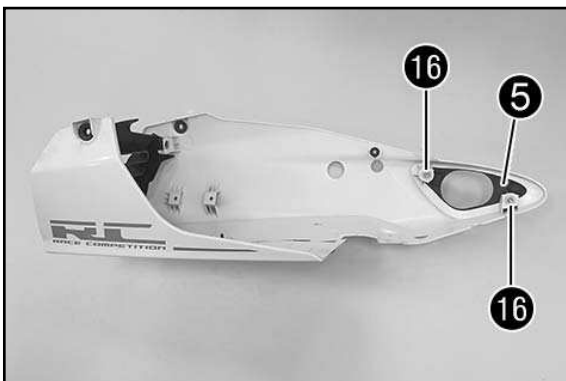

Solo RC 390

- Rimuovere le viti 16.
- Rimuovere il terminale di scarico originale.
- Posizionare il terminale di scarico 5 (in dotazione) sullo spoiler anteriore.
- Montare e serrare le viti 16.
- Montare lo spoiler anteriore (v. manuale d'uso).

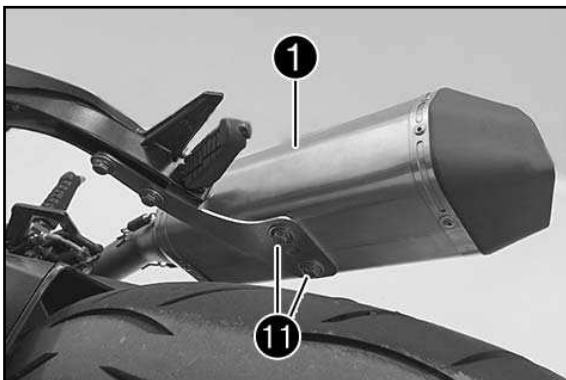

390 Duke e RC 390

- Posizionare il silenziatore 1 (in dotazione).
- Montare le viti 11 (in dotazione) con le rondelle 8 (in dotazione) e serrare a 15 Nm.

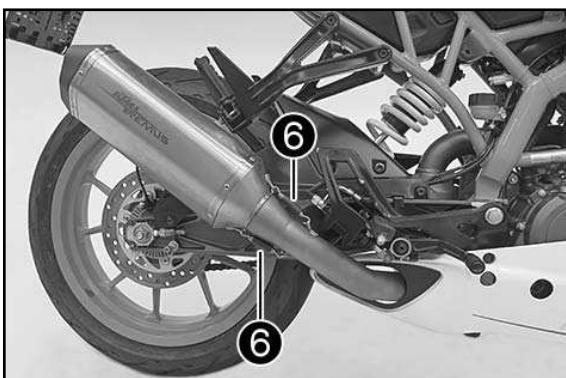

- Montare le molle 6 (in dotazione).
- Allineare l'impianto completo e serrare il collegamento a vite 15 e il collare dello scarico 7 a 10 Nm.

! AVVERTIMENTO

Durante la prima messa in funzione del silenziatore, mantenere basso il regime del motore per circa 5 minuti, in modo da far riscaldare il silenziatore in modo uniforme. Solo in questo modo il materiale isolante può raggiungere la massima efficienza e mantenere la rumorosità entro i valori desiderati!

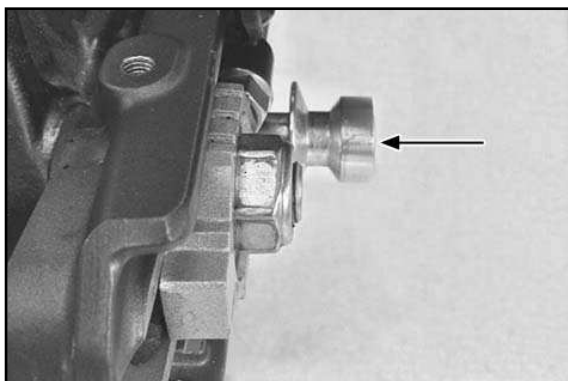

! AVVERTIMENTO

L'adattatore del dispositivo di sollevamento (90229955044) non può rimanere montato insieme al silenziatore Remus sul lato destro: rischio di collisione tra l'adattatore e il silenziatore.

! AVVERTIMENTO

I tamponi di protezione posteriori (90110945000) non possono essere montati sul lato destro in abbinamento con il silenziatore Remus: rischio di collisione tra i tamponi di protezione e il silenziatore.

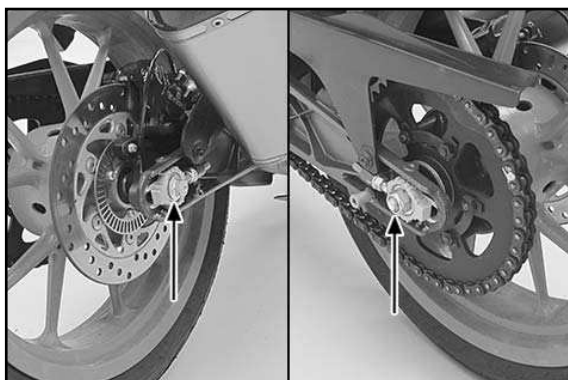

! AVVERTIMENTO

Se è presente il silenziatore Remus, il perno ruota deve essere ruotato di 180°: rischio di collisione tra il dado e il silenziatore. Dado perno ruota posteriore: 90 Nm.

Montaggio finale

Assicurarsi che il silenziatore non tocchi altre parti della motocicletta.

Rimuovere eventuali residui di grasso con un panno morbido impregnato di un lubrificante multiuso (Motorex Joker 440). La pulizia impedisce alle macchie di rimanere impresse sulla superficie. Non utilizzare prodotti chimici aggressivi.

Verificare il corretto funzionamento dei freni e della sospensione. Assicurarsi che tutte le viti siano ben serrate. Se l'impianto di scarico tocca il rivestimento o altre parti, ripetere la regolazione oppure contattare il proprio rivenditore!

È normale che, durante il primo funzionamento dell'impianto di scarico, fuoriesca fumo bianco dal silenziatore!

Al termine controllare la tenuta dell'intero impianto di scarico.

Al momento della prima accensione, non sostare dietro lo scarico!

Manutenzione dell'impianto di scarico

Pulire con uno spray lubrificante multiuso (Motorex Joker 440).

A causa dell'alta temperatura, è normale che l'impianto di scarico cambi colore.

Il grado di usura del materiale isolante del silenziatore dipende dal tipo di motore e dallo stile di guida. Contattare il proprio rivenditore nel caso in cui si notino modifiche visibili sul rivestimento esterno del silenziatore o se il livello di rumorosità dovesse risultare troppo alto. Controllare periodicamente che tutte le viti siano ben avvitate e che le molle siano correttamente in sede.

Parti di ricambio

Silenziatore + materiale di montaggio	90805989500
Presilenziatore + materiale di montaggio	90805950544
Materiale isolante per la rigenerazione	90805979510
Set di bussole	90805989520
Fondello	90805979550
Copertura RC	90805950510

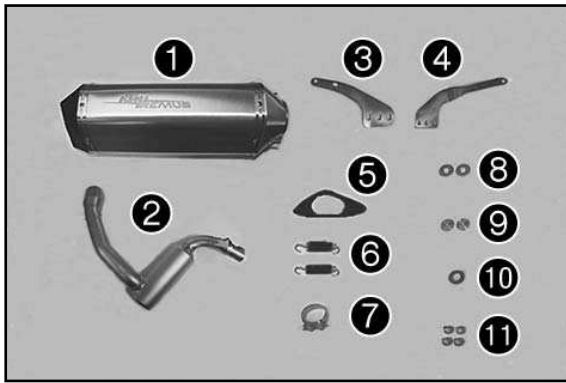

Contenu de la livraison

- 1x silencieux arrière ❶
- 1x pré-silencieux avant ❷
- 1x support (RC 390) ❸
- 1x support (390 Duke) ❹
- 1x déflecteur d'échappement (RC 390) ❺
- 2x ressorts ❻
- 1x collier d'échappement ❼
- 2x rondelles ❸
- 2x bagues ❾
- 1x bague en caoutchouc ❿
- 4x vis à épaulement M8x16 ⓫

Avertissement Risque de brûlures

Pendant le fonctionnement du véhicule, l'échappement est très chaud.
- Laisser refroidir l'échappement. Ne pas toucher les pièces chaudes.

Travaux préalables (uniquement RC 390)

- Déposer l'habillage latéral à droite (voir manuel d'utilisation).
- Déposer l'habillage latéral à gauche (voir manuel d'utilisation).
- Déposer le sabot (voir le manuel d'utilisation).

Travaux préalables

- Déposer silencieux arrière (voir manuel de réparation).
- Ôter le coude de pot échappement.

Montage (uniquement 390 Duke)

- Retirer les vis ❷.
 - Déposer le support de repose-pied arrière droit ❸.
 - Tarauder les alésages ❹ sur \varnothing 6,5 mm et couper un filetage M8.
- REMARQUE**
Le filetage doit être suffisamment profond. Le cas échéant contrôler avec les vis M8x16 (fournies).

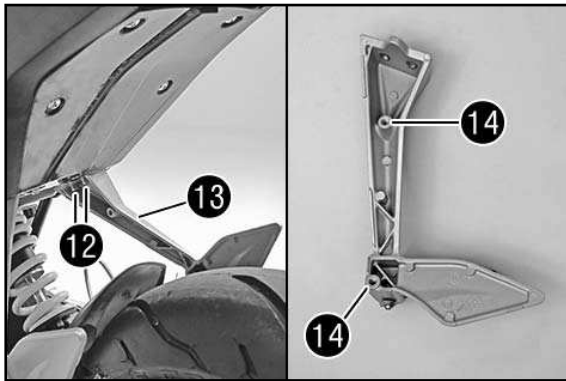

- Positionner le support ❹ (fourni) sur le support de repose-pied arrière droit ❸.
- Mettre en place les vis ❶ (fournies) et serrer à 15 Nm (Lotite 243).
- Le montage sur le véhicule s'effectue dans l'ordre inverse.
- Serrer les vis ❷ à 26 Nm.

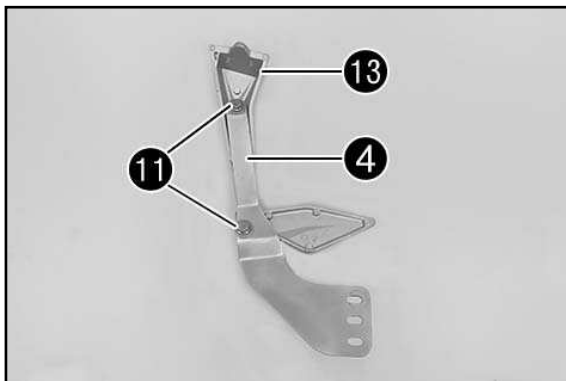

Montage (uniquement RC 390)

- Positionner le support ❸ (fourni) sur le support de repose-pied arrière droit.
- Mettre en place les vis ❶ (fournies) et serrer à 15 Nm (Lotite 243).

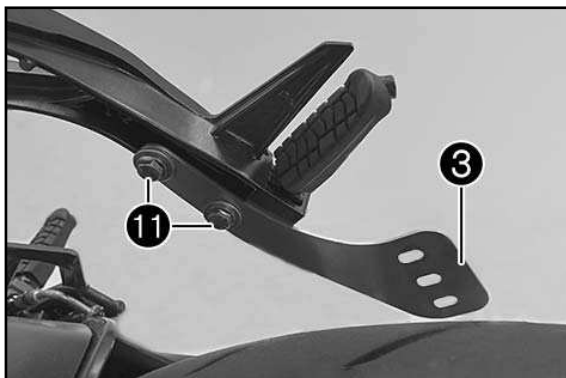

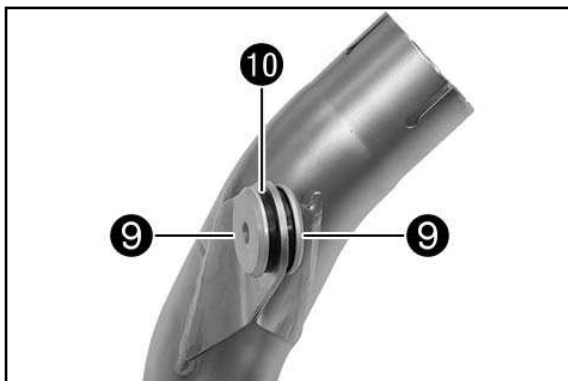

390 Duke et RC 390

- Mettre en place les bagues ⑨ (fournies) et la bague en caoutchouc ⑩ (fournie) sur le pré-silencieux avant ② (fourni).

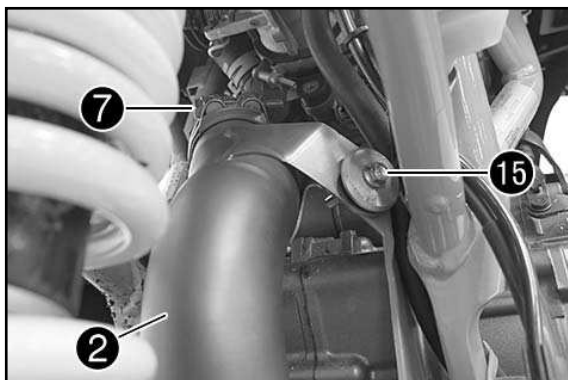

REMARQUE

Lors du montage de l'échappement, commencer par serrer toutes les vis uniquement à la main. C'est seulement à l'issue du montage que l'unité peut être orientée correctement et les vis serrées à fond.

- Mettre en place le pré-silencieux avant ② avec collier d'échappement ⑦ (fourni) sur le collecteur d'origine.
- Positionner le collier d'échappement ⑦ sans le serrer.
- Mettre en place les vis d'origine ⑮ avec l'écrou multifonctions, sans les serrer.

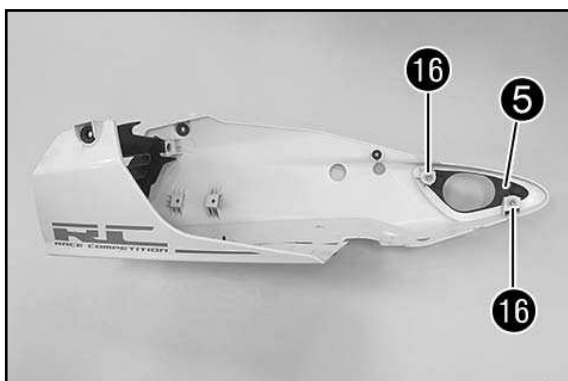

uniquement RC 390

- Retirer les vis ⑮.
- Retirer le déflecteur d'échappement d'origine.
- Positionner le déflecteur d'échappement ⑤ (fourni) sur le sabot.
- Mettre en place et serrer les vis ⑮.
- Monter le sabot (voir le manuel d'utilisation).

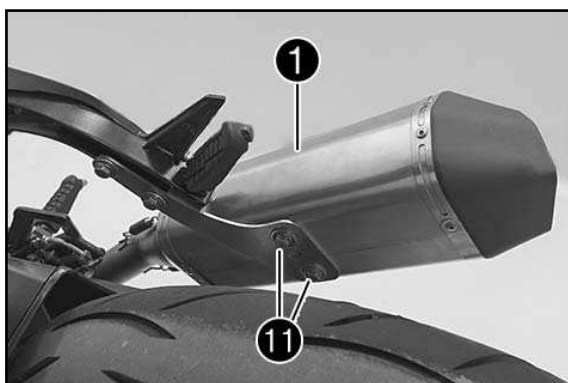

390 Duke et RC 390

- Mettre en place le silencieux arrière ① (fourni).
- Mettre en place les vis ⑪ (fournies) et les disques ⑧ (fournis) et serrer à 15 Nm.

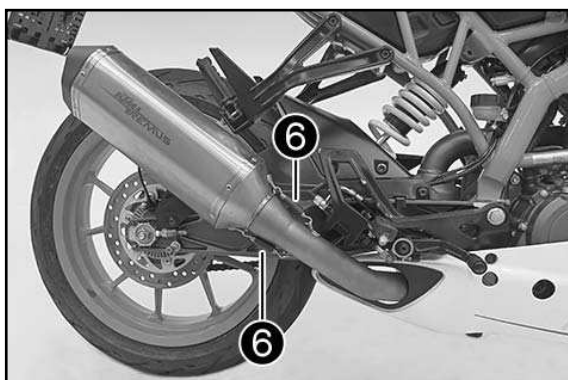

- Mettre en place le ressort ⑥ (fourni).
- Orienter l'ensemble de l'installation et la visserie ⑮ et serrer le collier d'échappement ⑦ à 10 Nm.

! ATTENTION

Lors de la première utilisation du silencieux arrière, laisser tourner le régime moteur au ralenti pendant 5 minutes environ, pour chauffer le silencieux arrière uniformément. C'est la seule manière pour que le matériau isolant atteigne son degré d'efficacité maximal, de telle manière que la moto puisse être conforme aux prescriptions de niveau sonore !

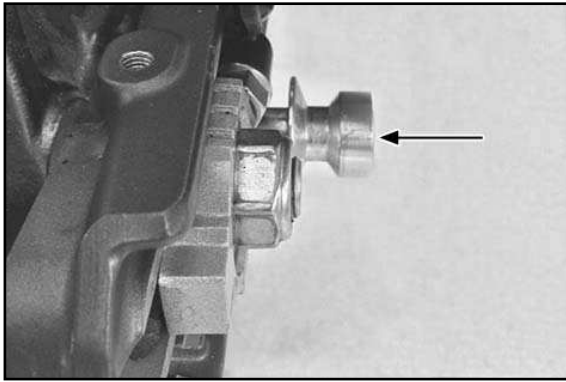

! ATTENTION

L'adaptateur pour le dispositif de levage (90229955044) ne doit pas rester monté sur le côté droit avec le silencieux arrière Remus afin d'éviter que l'adaptateur et le silencieux arrière ne percutent l'un contre l'autre.

! ATTENTION

Dans le cas d'un silencieux arrière Remus, le dispositif de protection arrière (crash-pads 90110945000) ne peut pas être monté sur le côté droit afin d'éviter que le dispositif de protection (crash-pads) et le silencieux arrière ne percutent l'un contre l'autre.

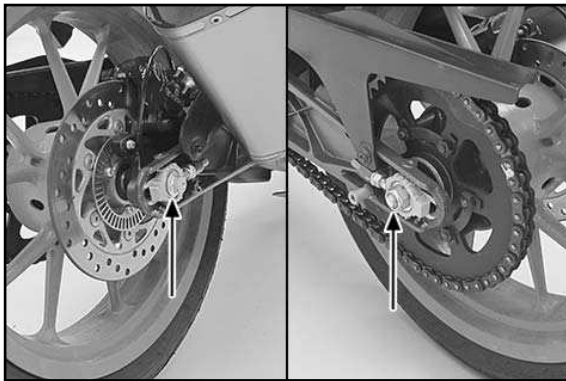

! ATTENTION

L'axe doit être tourné de 180°, avec le silencieux arrière Remus afin d'éviter que l'écrou et le silencieux arrière ne percutent l'un contre l'autre. Écrou de l'axe arrière : 90 Nm.

Montage final

S'assurer que le silencieux ne touche aucune autre pièce de la moto.

Enlever les résidus de graisse à l'aide d'un chiffon doux imbibé de lubrifiant multi-usage (Motorex Joker 440).

Le nettoyage évite que des tâches ne s'incrustent à la surface sous l'effet de la chaleur. Ne pas utiliser de nettoyeurs chimiques agressifs.

Vérifier le fonctionnement des freins et de la suspension. S'assurer que toutes les vis sont serrées. Si l'échappement touche l'habillement ou d'autres pièces, répéter l'ajustement ou contacter le concessionnaire !

L'émission de fumées blanches par le silencieux est normale lors de la mise en service initiale de l'échappement !

Vérifier ensuite l'étanchéité de l'échappement.

Ne pas rester derrière l'échappement lors de la première mise en service !

Entretien de l'échappement

Nettoyer avec un spray lubrifiant multi-usage (Motorex Joker 440).

Un changement de couleur de l'échappement est normal en raison des températures élevées.

L'usure de la laine de roche du silencieux dépend du type de moteur et du style de conduite. S'adresser au concessionnaire en présence de changements visibles sur l'enveloppe extérieure du silencieux ou d'une augmentation de l'émission sonore.

Vérifier régulièrement que toutes les vis sont suffisamment serrées et que les ressorts sont bien en place.

Pièces détachées

Silencieux arrière + Matériel de montage
 Pré-silencieux avant + Matériel de montage
 Isolant reconditionné
 Jeu de manchons
 Embout de protection
 Cache RC

90805989500
 90805950544
 90805979510
 90805989520
 90805979550
 90805950510

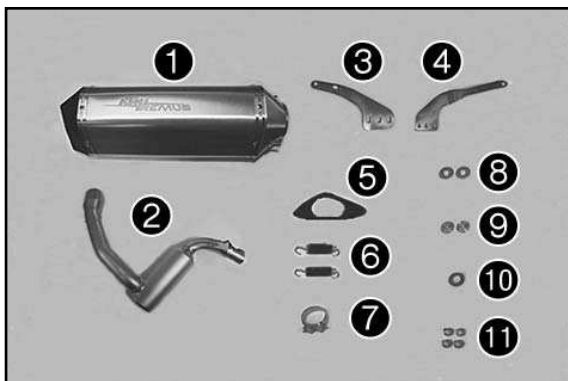

Volumen de suministro

- 1x silenciador ❶
- 1x presilenciador ❷
- 1x soporte (RC 390) ❸
- 1x soporte (390 Duke) ❹
- 1x panel de escape (RC 390) ❺
- 2x muelles ❻
- 1x abrazadera del tubo de escape ❼
- 2x arandelas ❸
- 2x casquillos ❾
- 1x casquillo de goma ❿
- 4x tornillos de collarín M8x16 ⓫

⚠ Advertencia Peligro de quemaduras

Cuando el vehículo está en marcha, el equipo de escape se calienta mucho.
- Dejar enfriar el equipo de escape. Tener cuidado de no tocar las piezas calientes.

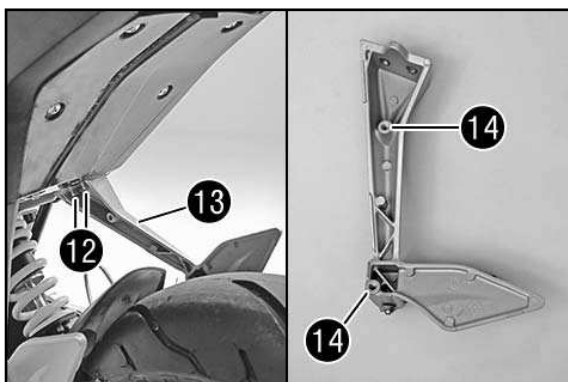

Trabajos previos (solo para la RC 390)

- Desmontar el carenado lateral derecho (véase el manual de instrucciones).
- Desmontar el carenado lateral izquierdo (véase el manual de instrucciones).
- Desmontar el spoiler delantero (véase el manual de instrucciones).

Trabajos previos

- Desmontar el silenciador (véase el manual de reparación).
- Soltar el colector de escape.

Montaje (solo la 390 Duke)

- Retirar los tornillos ❷.
- Retirar el soporte del reposapiés trasero derecho ❸.
- Perforar orificios ❹ de Ø 6,5 mm y labrar una rosca M8.
AVISO
Labrar la rosca hasta una profundidad suficiente. Si fuera necesario, utilizar los tornillos M8x16 (volumen de suministro) para comprobar que sea correcta.
- Colocar el soporte ❹ (volumen de suministro) en el soporte del reposapiés trasero derecho ❸.
- Montar los tornillos ❶ (volumen de suministro) y apretarlos a 15 Nm (Loctite 243).
- El montaje en el vehículo se realiza en orden inverso.
- Apretar los tornillos ❷ a 26 Nm.

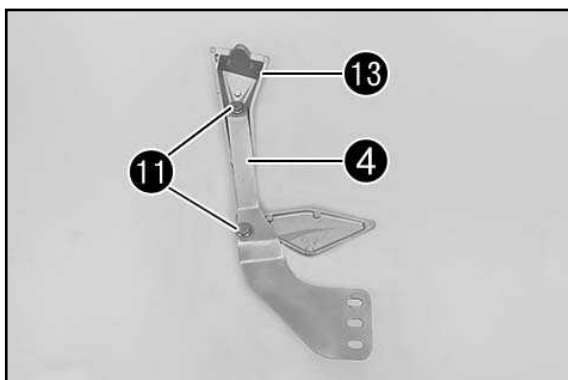

Montaje (solo para la RC 390)

- Colocar el soporte ❸ (volumen de suministro) en el reposapiés trasero derecho.
- Montar los tornillos ❶ (volumen de suministro) y apretarlos a 15 Nm (Loctite 243).

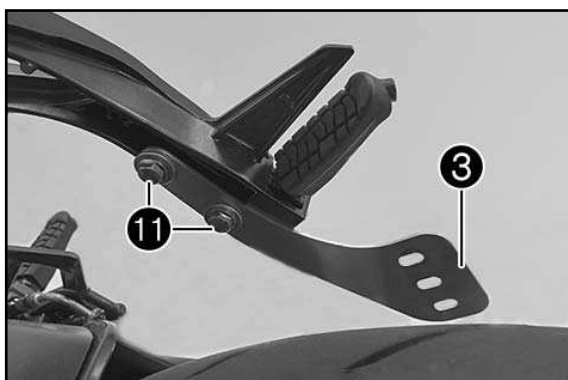

390 Duke y RC 390

- Montar los casquillos ⑨ (volumen de suministro) y el casquillo de goma ⑩ (volumen de suministro) en el presilenciador ② (volumen de suministro).

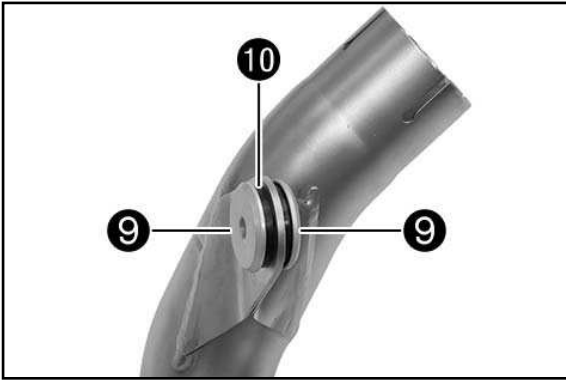

AVISO

Al montar el sistema de escape, apretar primero todos los tornillos solo con la mano. Una vez concluido todo el montaje, alinear todo el sistema y apretar las uniones roscadas.

- Montar el presilenciador ② con la abrazadera del tubo de escape ⑦ (volumen de suministro) en el colector original.
- Colocar la abrazadera del tubo de escape ⑦, pero no apretarla todavía.
- Montar el tornillo original ⑮ con tuerca multirango para chapa, pero no apretarlo todavía.

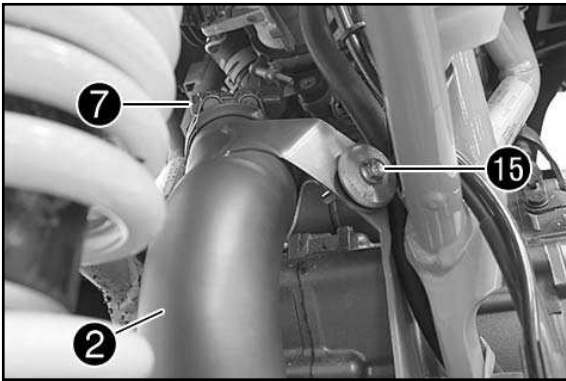

Solo la RC 390

- Retirar los tornillos ⑯.
 - Retirar el panel de escape original.
 - Colocar el panel de escape ⑤ (volumen de suministro) en el spoiler delantero.
 - Montar y apretar los tornillos ⑯.
- Montar el spoiler delantero (véase el manual de instrucciones).

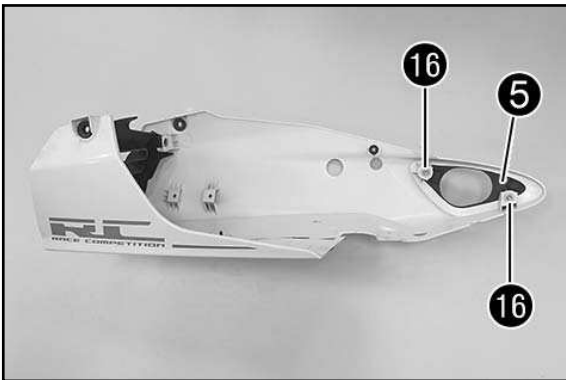

390 Duke y RC 390

- Colocar el silenciador ① (volumen de suministro).
- Montar los tornillos ⑪ (volumen de suministro) con las arandelas ⑧ (volumen de suministro) y apretarlos a 15 Nm.

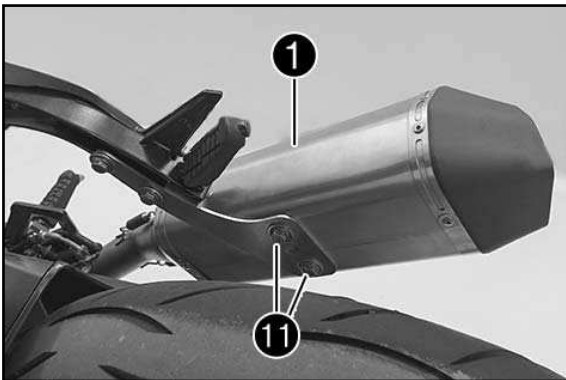

- Montar los muelles ⑥ (volumen de suministro).
- Alinear toda la instalación y apretar la unión roscada ⑮ y la abrazadera del tubo de escape ⑦ a 10 Nm.

! AVISO

La primera vez que se utilice el silenciador, hay que mantener las revoluciones de la motocicleta a un régimen bajo durante aproximadamente 5 minutos para que el silenciador se caliente de forma uniforme. ¡Esta es la única forma de que el material insonorizante funcione perfectamente y de cumplir con los niveles acústicos establecidos!

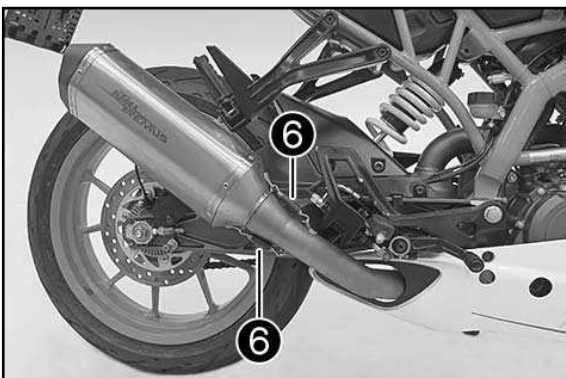

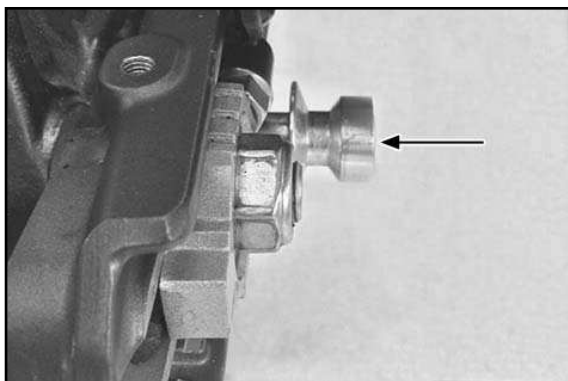

! AVISO

El adaptador para el soporte de elevación (90229955044) no se puede montar en el lado derecho en combinación con el silenciador Remus – riesgo de colisión entre el adaptador y el silenciador.

! AVISO

Las Crash-Pads traseras (90110945000) en combinación con el silenciador Remus no se pueden montar en el lado derecho – riesgo de colisión entre las Crash-Pads y el silenciador.

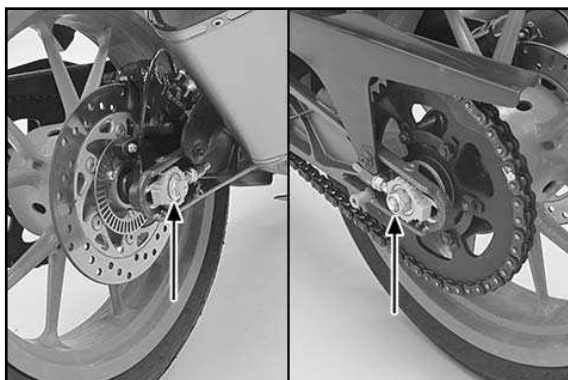

! AVISO

El eje de la rueda debe girarse 180° en combinación con el silenciador Remus – riesgo de colisión entre la tuerca y el silenciador. Tuerca del eje de la rueda trasera: 90 Nm.

Montaje final

Asegurarse de que el silenciador no está en contacto con otros componentes de la motocicleta.

Eliminar los residuos de grasa con un paño suave, rociado con lubricante multiuso (Motorex Joker 440).

El agente de limpieza impide que puedan producirse manchas profundas en la superficie. No utilizar productos de limpieza agresivos.

Comprobar el funcionamiento correcto de los frenos y de la suspensión de las ruedas. Asegurarse de que se han apretado todos los tornillos. Si el equipo de escape está en contacto con el carenado o con otros componentes, repetir el ajuste del equipo de escape o ponerse en contacto con un concesionario.

Durante los primeros recorridos con un equipo de escape nuevo, es normal que salga humo blanco del silenciador.

Por último, comprobar la hermeticidad del equipo de escape completo.

No permanezca detrás del equipo de escape al arrancar el motor por primera vez con un silenciador nuevo.

Mantenimiento del sistema de escape

Limpieza con un spray lubricante multiuso (Motorex Joker 440).

Es normal que se produzcan cambios en el color del equipo de escape, debidos a las elevadas temperaturas.

El desgaste del material insonorizante del silenciador depende del tipo del motor y del estilo de conducción. Póngase en contacto con su concesionario si se aprecian cambios visibles en la vaina exterior del silenciador, o si aumenta el nivel de ruidos.

Compruebe periódicamente que todos los tornillos están bien apretados, y que los muelles se encuentran en su lugar.

Recambios

Silenciador + material de montaje	90805989500
Presilenciador + material de montaje	90805950544
Kit de reparación de material insonorizante	90805979510
Set de manguitos	90805989520
Tapón final	90805979550
Cubierta RC	90805950510