



STACYC modello 16EDRIVE

STACYC modello 12EDRIVE

**TRADUZIONE DEL
MANUALE DI ISTRUZIONI**

STACYC, INC.
6861 CORPORATION PKWY
SUITE 100
FORT WORTH, TX 76126

Parte n. 94000762
Revisione gennaio 2021

INDICE:

Introduzione	3
Avvisi/Precauzioni/Note/Usò previsto	4
Disegni delle specifiche	
Specifiche della bicicletta	8
Specifiche della batteria	9
Componenti dell'acceleratore e caratteristiche	10
Tabella informativa sui LED	11
Ispezione e lista di controllo prima dell'uso	12
Batteria e caricabatteria	
Caricamento della batteria	13
Installazione della batteria	14
Rimozione della batteria	14
Acceleratore e modalità di potenza	
Funzionamento dell'acceleratore	15
Cambio della modalità di potenza	16
Attivazione della modalità di programmazione	19
Procedura di avvio	20
Avvicinamento/Risalita	22
Caricamento/Scaricamento	22
Riparazione e manutenzione	23
Codici di errore	27
Guida alla risoluzione dei problemi	28
Garanzia	30
Copia della dichiarazione di conformità	
12 EDRIIVE	31
16 EDRIIVE	32

INTRODUZIONE:

Congratulazioni per aver effettuato l'acquisto e benvenuto in Pit Crew. LATACYC™ è la prima balance bike brevettata alimentata elettricamente. La STACYC™ è stata progettata per essere un modo con cui i bambini piccoli imparano ad andare in bicicletta divertendosi e senza provare timore. Sebbene sia stata concepita per essere un mezzo di sviluppo della fiducia nel bambino, si tratta di un macchinario complesso e pertanto deve essere utilizzato in base a quanto indicato in questo manuale rispettando le etichette presenti sul prodotto per garantire la massima sicurezza. Come acquirente si è responsabili del suo uso nell'ambiente previsto, sotto la supervisione e il controllo di un adulto che abbia dimestichezza con la progettazione e il funzionamento del mezzo e abbia letto questo manuale. Promemoria: assicurarsi sempre che l'utente indossi un casco e calzature adeguate.

La STACYC™ è stata progettata per consentire ai bambini di acquisire la capacità di usare veicoli a due ruote in una fase precoce. LA STACYC™ li assisterà durante i momenti e le fasi più difficili dello sviluppo fisico disponendo, a differenza di una normale bicicletta a pedali, dell'altezza della sella ridotta che il rapporto tra gambe e torso del bambino richiede. Il design di una STACYC™, in combinazione con la durata e la distanza che consente di percorrere, garantisce al bambino molte ore seduto in sella, durante i suoi anni di formazione, in un modo che sarebbe stato altrimenti impossibile con le dimensioni di una normale bicicletta per bambini. Colmando pertanto in modo efficace il divario tra imparare a camminare e imparare a pedalare su due ruote. Nonostante i bambini abbiano capacità di apprendimento diverse e abilità differenti, una STACYC™ è in grado di favorirne lo sviluppo. Sostanzialmente sono presenti due fasi dello sviluppo che il bambino avrà modo di sperimentare su una STACYC™: una modalità dove spingerà la bici e una modalità dove usufruirà dell'alimentazione. Se il bambino sa già camminare, può iniziare l'uso in modalità a spinta, senza l'uso dell'alimentazione. Ciò consente di acquisire dimestichezza con i controlli e con la postura da assumere in sella. Il genitore/proprietario avrà la responsabilità di valutare la dimestichezza e la capacità di ciascun bambino nonché i progressi acquisiti durante l'uso. Il processo di apprendimento non è una gara, ma deve piuttosto trattarsi di qualcosa che consente lo sviluppo e il divertimento del bambino. Una volta che il bambino abbia imparato a rallentare, frenare e sappia come utilizzare l'acceleratore, può iniziare a utilizzare la modalità alimentata elettricamente. La capacità delle modalità ad alimentazione elettrica di aumentare il divertimento, continuare lo sviluppo ed estendere la distanza d'uso, consentirà di infondere maggior fiducia in un bambino che ha da poco iniziato a camminare.

La STACYC™ consentirà di portare te e il tuo bambino in posti che non credevi possibile raggiungere. Tuttavia, prima dell'uso, è necessario verificare e rispettare tutte le normative locali. Le balance bike STACYC™ sono progettate per essere utilizzate fuori-strada e devono essere utilizzate in osservanza delle normative pertinenti e ove sia permesso.

Inizia prima, pedala STACYC.

LEGGERE IL MANUALE ATTENTAMENTE PRIMA DELL'USO

Teniamo alla sicurezza e al comfort dei nostri clienti.

Questo manuale vi guida attraverso le tecniche adatte all'uso della bicicletta.

Per ottenere informazioni aggiuntive, visitare il sito: www.STACYC.com

Harley-Davidson® Iron e12 e Iron e16
STACYC™ modello 12EDRIVE e 16EDRIVE

Assicurarsi di aver letto e compreso tutto il manuale prima di lasciare usare il prodotto a un bambino.

NOTA: le illustrazioni del manuale sono puramente a scopo dimostrativo. Le illustrazioni potrebbero non rispecchiare l'aspetto esatto del prodotto finale. Le specifiche sono soggette a modifiche senza preavviso. Prima di richiedere l'assistenza in garanzia o parti di ricambio, tenere a portata di mano il numero di serie (S/N) e una copia della ricevuta d'acquisto.

Tenere le presenti istruzioni per l'uso in un luogo sicuro per riferimento futuro.

ATTENZIONE:

assicurarsi di aver letto e compreso tutto il manuale prima di lasciare usare il prodotto a un bambino

AVVERTENZA: l'uso improprio della bicicletta può comportare la perdita del controllo e provocare il decesso o infortuni gravi. L'uso di una bicicletta presenta rischi potenziali ed è necessario agire con cautela.

Analogamente ad ogni altro prodotto su due ruote, una bicicletta comporta dei rischi intrinseci associati all'uso (ad esempio, una caduta o la guida in situazione di pericolo). Analogamente ad ogni altro prodotto su due ruote, le biciclette si spostano e pertanto è possibile perderne il controllo o rimanere coinvolti in situazioni di pericolo. Sia i bambini che gli adulti sono responsabili della supervisione e devono riconoscere eventuali situazioni di pericolo; anche qualora si indossino dispositivi di protezione e si usino altre precauzioni, sussiste il rischio di decesso o lesioni gravi. **USARE A PROPRIO RISCHIO E PERICOLO; UTILIZZARE IL BUON SENSO.**

AVVERTENZA: LA SUPERVISIONE DEI MINORI È SOTTO LA RESPONSABILITÀ DEGLI ADULTI:

per ridurre il rischio di lesioni, è necessaria la supervisione da parte di un adulto. Questo manuale contiene informazioni importanti per la sicurezza. Leggere il manuale utente prima dell'uso. È responsabilità degli adulti leggere queste informazioni e assicurarsi di aver compreso le avvertenze, le precauzioni, le istruzioni e gli argomenti legati alla sicurezza; assicurarsi che i giovani ciclisti siano in grado di usare in sicurezza e responsabilmente i prodotti. Si consiglia di rileggere periodicamente le informazioni presenti nel manuale e ripassarle insieme ai minori che utilizzano la bicicletta nonché è necessario controllare e revisionare il prodotto per garantire la sicurezza del bam-

bino. Se si delega questo compito a un'altra persona, è **RESPONSABILITÀ DELL'ACQUIRENTE** trasferire il presente manuale dell'utente e tutte le informazioni pertinenti all'adulto in questione e assicurarsi che il ciclista sia supervisionato, controllato e istruito in modo sicuro.

AVVERTENZA: I MINORI DI 8 ANNI NON DEVONO UTILIZZARE IL CARICABATTERIA IN NESSUNA CIRCOSTANZA

AVVERTENZA: QUESTI MODELLI NON SONO DESTINATI A MINORI DI 3 ANNI O BAMBINI OLTRE I 34 KG

I minori di 8 anni non devono utilizzare il caricabatterie. I bambini non devono utilizzare alcuna bicicletta se non sono in grado di toccare completamente terra con entrambi i piedi seduti in sella. Dal momento che i prodotti come le biciclette possono presentare dei potenziali rischi associati all'uso, È **RESPONSABILITÀ DEI GENITORI SELEZIONARE I PRODOTTI ADEGUATI A ETÀ, ALTEZZA E SVILUPPO DEL BAMBINO ED È NECESSARIA LA SUPERVISIONE DEI GENITORI IN SITUAZIONI NELLE QUALI BAMBINI DI ETÀ DIVERSE ABBIANO ACCESSO ALLA STESSA BICICLETTA**. Si sconsiglia l'uso della bicicletta ai minori di 3 anni. Questa raccomandazione non si basa esclusivamente sull'età, il peso o l'altezza ma rispecchia considerazioni sulla coordinazione e l'abilità oltre alle dimensioni fisiche. L'età minima di 3 anni è solo una stima e può essere influenzata dall'altezza, dal peso o dall'abilità del ciclista: non tutti i bambini di 3 anni sono idonei all'uso della bicicletta. Qualsiasi bambino che non sia in grado di usare comodamente la bicicletta non deve guidarla e ad ogni modo la decisione del genitore di consentire l'uso del prodotto deve basarsi sulla maturità, le capacità e l'abilità del minore di seguire le istruzioni e le regole. Gli adulti devono osservare le raccomandazioni del produttore e non permettere ai bambini, anche maggiori di 3 anni, l'uso della bicicletta se non considerati idonei. Questi prodotti sono destinati all'uso esclusivo da parte di bambini che siano completamente a loro agio e in grado di utilizzarli sotto la supervisione di un adulto. I bambini con patologie fisiche o mentali che li rendono soggetti a infortuni o ne compromettano le abilità fisiche o le capacità mentali di riconoscere, comprendere e attenersi alle istruzioni per la sicurezza e non siano in grado di comprendere i pericoli inerenti all'uso del prodotto, non devono utilizzare la bicicletta. I bambini o gli adulti con patologie cardiache o patologie a testa, schiena o collo (o precedenti operazioni chirurgiche a queste parti del corpo) e le donne in gravidanza non devono utilizzare o prestare supervisione a questi prodotti. Non tutti i prodotti sono idonei ad ogni età o altezza del bambino, e per questa categoria di prodotti sono previste raccomandazioni in base all'età che riflettono la natura dei rischi e le capacità fisiche e/o mentali, o entrambe, di un ciclista nel far fronte ai pericoli.

AVVERTENZA: NON UTILIZZARE SULLA RETE STRADALE PUBBLICA

Non utilizzare su strade aperte al traffico. È previsto l'uso su percorsi pubblici in ottemperanza alle regole e normative locali e su percorsi e terreni privati.

AVVERTENZA:

le vibrazioni trasmesse dal mezzo non superano la soglia di $2,5 \text{ m/s}^2$ per quanto riguarda il sistema braccio-mano (HAV) o $0,5 \text{ m/s}^2$ per le vibrazioni al corpo intero (WBV).

Il livello di emissioni della pressione sonora è inferiore a 70 db(A)

Modalità e condizioni d'uso:

per ridurre il rischio di infortuni, non utilizzare nei pressi di veicoli a motore, durante la notte e in condizioni di scarsa visibilità o in prossimità di pendii ripidi e gradini. Non utilizzare in condizioni di bagnato o durante le intemperie. L'uso è riservato a una sola persona, non è consentito il trasporto di passeggeri. Non utilizzare la bicicletta per trainare persone o oggetti, né permettere il traino della bicicletta. Tenere al sicuro lontano da auto o dal traffico veicolare, piscine o altri specchi d'acqua e utilizzare solo ove consentito con cautela. Osservare sempre le normative e regolamentazioni locali che potrebbero riguardare i luoghi dove è consentito l'uso della bicicletta.

Non attivare il controllo della velocità o la manopola se non si è seduti sulla bicicletta con entrambe le mani sul manubrio, i piedi bene a terra e pronti alla guida. La velocità massima della bicicletta è limitata dalla modalità di potenza selezionata (consultare l'uso dell'acceleratore nella sezione di seguito). Mantenere sempre la presa sul manubrio con entrambe le mani. Non toccare i freni o il motore della bicicletta durante l'uso o immediatamente dopo in quanto queste parti possono diventare molto calde. Guidare con prudenza. Prestare attenzione a potenziali ostacoli che potrebbero urtare le ruote o costringere a sterzate improvvise facendo perdere il controllo. Prestare attenzione a pedoni, skater, monopattini, biciclette, bambini o animali che potrebbero essere presenti sul percorso e rispettare i diritti e la proprietà altrui. Superfici bagnate, scivolose, irregolari, sconnesse possono compromettere l'aderenza e contribuire a possibili incidenti. Non utilizzare la bicicletta su fango, ghiaccio, pozzanghere e in condizioni di tempo bagnato o ghiacciato e non immergere o lavare la bicicletta con acqua dal momento che i componenti elettrici e della trasmissione possono danneggiarsi. Non utilizzare nei pressi di scale o piscine. Competizioni, acrobazie e altre manovre possono comportare la perdita di controllo provocando infortuni gravi o decesso e danni alla bicicletta. Non consentire l'uso della bicicletta a più di una persona alla volta. Non utilizzare di notte o in condizioni di scarsa visibilità. Non utilizzare cuffie, cellulare o altri oggetti che distraggano dalla guida. Non utilizzare su superfici come tappeti o pavimenti onde evitare di danneggiarli. Non trainare oggetti o persone o consentire il traino della bicicletta da altre persone o da veicoli a motore e non.

AVVERTENZA: PARTI ALIMENTATE E IN MOVIMENTO

TENERSI LONTANO DALLE PARTI IN MOVIMENTO PER EVITARE LESIONI. NON UTILIZZARE SENZA PROTEZIONI. Non utilizzare la bicicletta senza i pannelli laterali e il paracatena correttamente installato. Non lasciare che mani, piedi, capelli, parti del corpo, indumenti o oggetti simili entrino in contatto con le parti in movimento, le ruote, la trasmissione e la catena mentre il motore è in funzione o mentre le ruote e gli pneumatici sono in rotazione.

AVVERTENZA: RISCHIO DI FOLGORAZIONE O INCENDIO

Non esporre all'acqua. Tenere lontano dal fuoco. Utilizzare esclusivamente la batteria agli ioni di litio e il caricabatterie specificati dal produttore. Non smontare la batteria o inserirla nel caricabatterie se la stessa è danneggiata o crepata.

AVVERTENZA: È NECESSARIO INDOSSARE INDUMENTI ADEGUATI ALL'USO DELLA BICICLETTA

PER RIDURRE IL RISCHIO DI LESIONI, INDOSSARE SEMPRE CASCO E SCARPE. Indossare sempre dispositivi di protezione come un casco omologato e adeguatamente calzato (con il sottogola chiuso saldamente) e delle scarpe (che siano chiuse coprendo tutto il piede). Tenere le scarpe ben allacciate in modo che le stringhe non rimangano intrappolate in ruote, motore e sistema di trasmissione. Non guidare mai a piedi nudi o indossando sandali. Si consiglia di indossare maglie a maniche lunghe, pantaloni lunghi, gomitiere, ginocchiere e occhiali di protezione. Inoltre, può essere necessario l'uso di un casco in base alle leggi e normative locali. La testa del tuo bambino è il suo bene più prezioso, FAGLI INDOSSARE UN CASCO OMOLOGATO BEN ALLACCIATO E CALZATO.

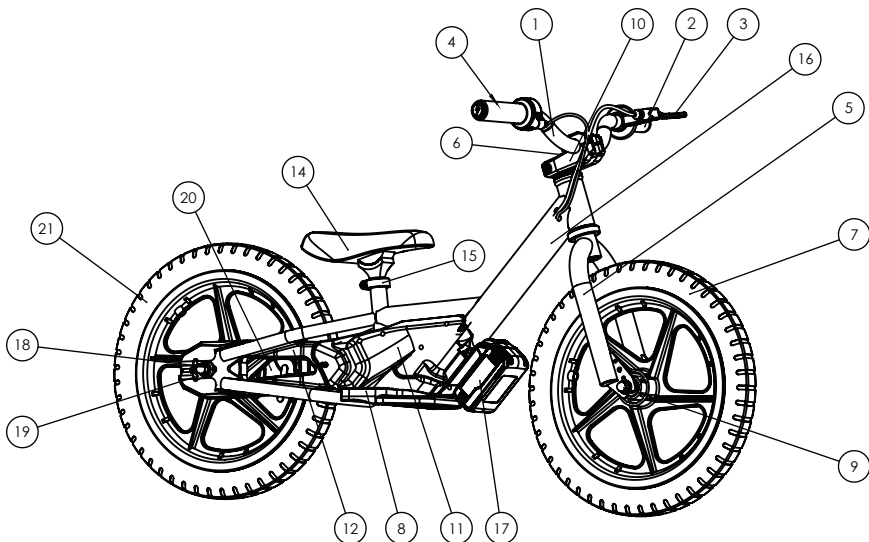

1. Manubrio: manubrio in alluminio
2. Manopola del manubrio: manopola del manubrio sinistra
3. Leva del freno: Leva del freno posteriore regolabile
4. Acceleratore: acceleratore a rotazione con spie del livello della batteria
5. Forcella anteriore: forcella anteriore in acciaio tipo BMX
6. Attacco manubrio: attacco manubrio in alluminio che fissa la forcella anteriore al manubrio
7. Ruota anteriore: gruppo ruota anteriore composto con pneumatico e camera d'aria
8. Pedana: pedana progettata per evitare traumi e modellata ad iniezione in plastica
9. Dadi del perno anteriore: dado e rondella del perno anteriore per fissare la ruota anteriore alla forcella
10. Serie sterzo: serie sterzo anteriore per sistema sterzo 1-1/8" (28,6 mm)
11. Pannelli laterali: pannelli laterali stampati a iniezione plastica per ospitare e proteggere il motore elettronico e i controlli
12. Paracatena: paracatena stampato a iniezione plastica
13. Catena: catena della bicicletta
14. Sella: sella/seduta della bicicletta
15. Morsetto sella: morsetto della sella per fissarne la posizione
16. Telaio: telaio in alluminio trattato termicamente
17. Batteria: pacco batteria 18 V nom/20 V max
18. Dadi del perno posteriore: dado e rondella del perno posteriore per fissare la ruota posteriore al telaio
19. Tendicatena: tendicatena per impostare la tensione della catena e la posizione della ruota
20. Gruppo freno a tamburo: gruppo freno posteriore della bicicletta
21. Ruota posteriore: ruota posteriore con pneumatico e camera d'aria

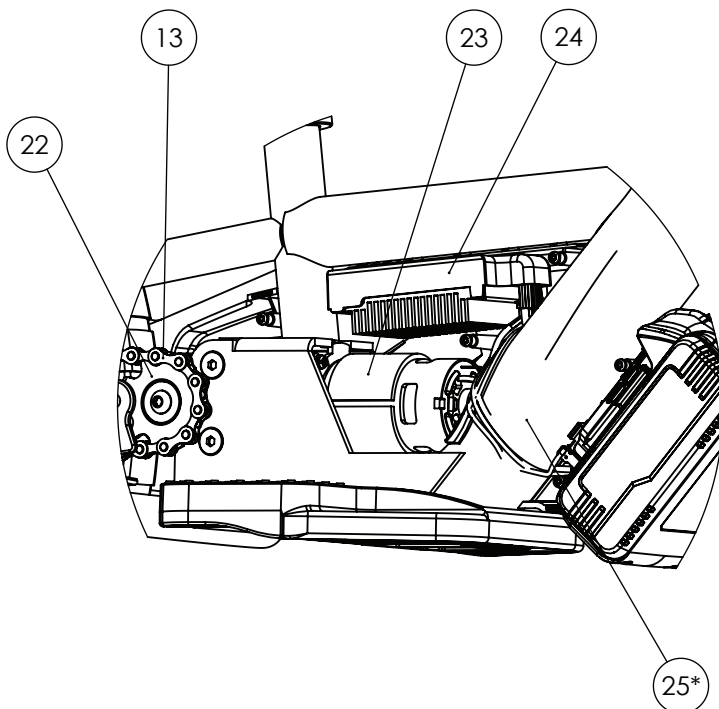

- 22. Pignone di trasmissione: pignone di trasmissione proprietario in acciaio
- 23. Motore di trasmissione: motore elettrico a 18 V
- 24. Controller elettrico della velocità (ESC): controller elettrico della velocità a 18 V
- 25. Fusibile: **se equipaggiato Fusibile ad azione lenta da 40 A (*interno al telaio)

COMPONENTI DELL'ACCELERATORE/CARATTERISTICHE:

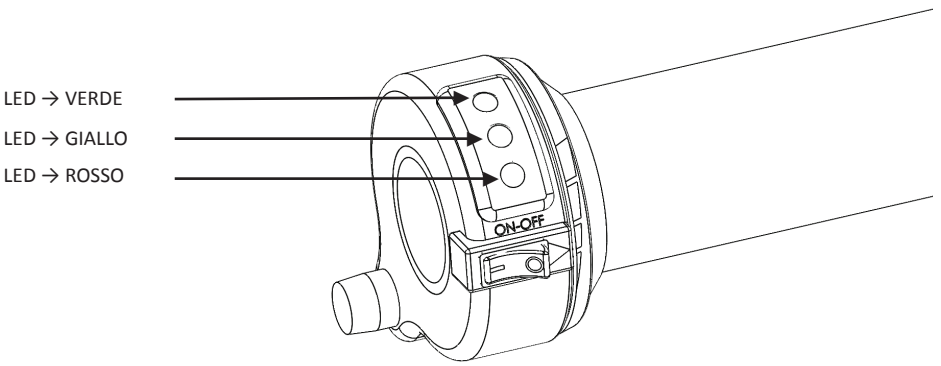
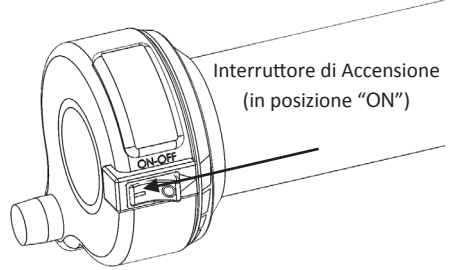
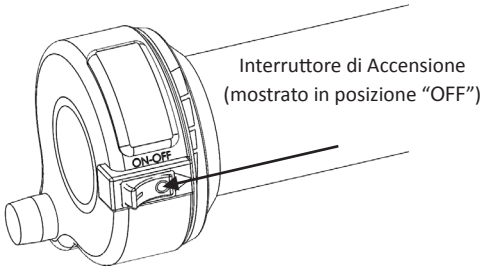
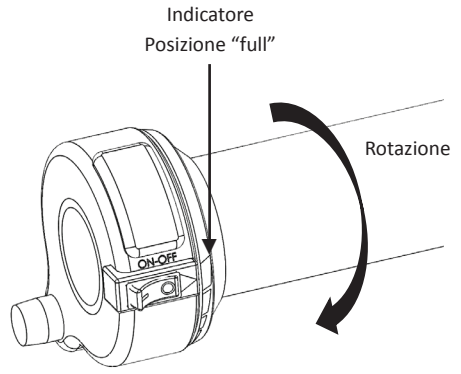
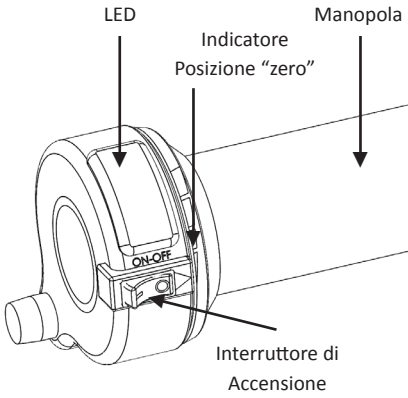

INFORMAZIONI SUL LED

INTERRUTTORE D'ACCENSIONE	POSIZIONE ACCELERATORE	LED	SITUAZIONE/REAZIONE
ON	ZERO	NESSUNO	La bicicletta potrebbe trovarsi in modalità programmata (prestare attenzione con l'acceleratore)
ON	ZERO	ROSSO	bicicletta accesa e in modalità di potenza "ALLENAMENTO/RIDOTTA"
ON	ZERO	GIALLO	bicicletta accesa e in modalità di potenza "NORMALE/MEDIA"
ON	ZERO	VERDE	bicicletta accesa e in modalità di potenza "AVANZATA/VELOCE"
ON	5-10 %	Verde, giallo, rosso	Bicicletta accesa con carica della batteria PIENA
ON	5-10 %	giallo, rosso	Bicicletta accesa con carica della batteria MEDIA
ON	5-10 %	Rosso	Bicicletta accesa con carica della batteria RIDOTTA
ON	10%-PIENO	Verde, giallo, rosso	Il motore si accende ed è possibile usare la bicicletta nella modalità selezionata, batteria PIENA
ON	10%-PIENO	giallo, rosso	Il motore si accende ed è possibile usare la bicicletta nella modalità selezionata, carica della batteria MEDIA
ON	10%-PIENO	Rosso	Il motore si accende ed è possibile usare la bicicletta nella modalità selezionata, carica della batteria RIDOTTA

ISPEZIONE E LISTA DI CONTROLLO PRIMA DELL'USO:

Non utilizzare la bicicletta su strade aperte al traffico veicolare, di notte o in condizioni di scarsa visibilità. Controllare la bicicletta per escludere la presenza di eventuali danni. Non usare una bicicletta danneggiata.

Interruttore di accensione: assicurarsi che l'interruttore di accensione sia posizionato su "OFF" durante il controllo prima dell'uso e rimanga tale finché il ciclista è seduto in sella, con entrambe le mani che afferrano il manubrio e i piedi ben appoggiati a terra.

Acceleratore: Assicurarsi che la batteria sia stata rimossa e l'interruttore di accensione sia posizionato su "OFF". Controllare che non ci siano crepe o danni visibili. Verificare che l'acceleratore sia libero di ruotare e che la molla di ritorno riposizioni l'acceleratore sulla posizione "ZERO" da "FULL". Se l'acceleratore non è in grado di ruotare liberamente e tornare automaticamente su "ZERO" quando rilasciato, rivolgersi a un centro assistenza autorizzato prima di utilizzare la bicicletta.

Freno: Verificare che il freno funzioni correttamente. Quando si tira la leva, il freno deve azionarsi correttamente. Assicurarsi che il freno non sfregi quando si rilascia la leva. Eseguire le regolazioni del caso prima dell'uso. Consultare la sezione "Regolazione del freno" più avanti.

Pannelli laterali e paracatena: Verificare che pannelli laterali e paracatena siano installati correttamente.

Pneumatici: Controllare periodicamente che gli pneumatici non siano eccessivamente usurati e deteriorati. Controllare con regolarità la pressione degli pneumatici e gonfiarli in base a quanto indicato sul fianco dello pneumatico.

Telaio, forcella, attacco manubrio e manubrio: Verificare che non siano presenti crepe o viti allentate. Accade raramente che si rompa un componente, tuttavia è possibile che un uso imprudente del mezzo su un cordolo o contro un oggetto provochi danni. Ricordarsi di ispezionare con regolarità la bicicletta prima di ogni utilizzo!

Viteria/parti allentate: Verificare che tutta la viteria, come ad esempio dadi, bulloni, elementi di fissaggio, ecc. siano fissati saldamente. Non si devono sentire rumori di ferraglia provenienti da parti allentate o componenti rotti. Se il prodotto è danneggiato, non utilizzarlo. **Dispositivi di protezione:** Prima dell'uso, verificare che i dispositivi di protezione, come un casco omologato e indossato correttamente, occhiali protettivi, scarpe da ginnastica (completamente chiuse e con soles in gomma), gomitiere, ginocchiere e simili siano ben indossati. Tenere le scarpe ben allacciate in modo che le stringhe non rimangano intrappolate in ruote, motore e sistema di trasmissione. **NON GUIDARE MAI A PIEDI NUDI O INDOSSANDO SANDALI.**

Leggi e regolamenti: Controllare e osservare le leggi e i regolamenti locali prima dell'uso.

Assicurazione: Verificare con la propria compagnia assicurativa che le polizze in essere forniscano la copertura adeguata all'uso della bicicletta.

RICARICA DELLA BATTERIA:

Rimuovere la batteria dalla bicicletta. Inserire il caricabatteria in una presa e far scorrere la batteria in posizione nel caricabatteria.

Per una batteria nuova è necessario più tempo per la carica. Lasciar caricare la batteria finché il LED non si accende in verde prima di rimuoverla dal caricabatteria. Se il LED lampeggia in verde la batteria si trova nell'ultima fase di carica che include il bilanciamento delle celle, importante per la durata della batteria. Se i LED rosso e verde lampeggiano contemporaneamente, si è verificato un problema con la batteria o il caricabatteria. Rimuovere la batteria e scollegare il caricabatteria e ripetere la procedura di carica. Rimuovere la batteria dal caricabatteria quando la carica è completata.

CARICABATTERIA:

Senza batteria inserita:

- LED lampeggiante in verde = in carica

Con batteria inserita:

- LED verde fisso = carica completata
- LED verde lampeggiante = carica in corso; carica oltre l'80%
- LED rosso fisso = carica in corso; carica inferiore all'80%
- LED rosso lampeggiante = batteria troppo calda per la carica
- LED rosso e verde lampeggiante = errore, rimuovere e inserire di nuovo la batteria

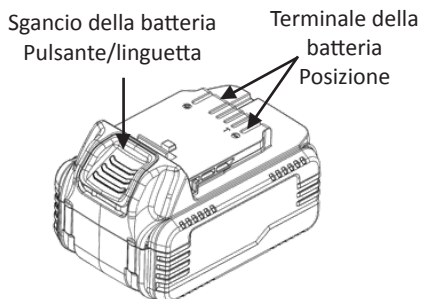
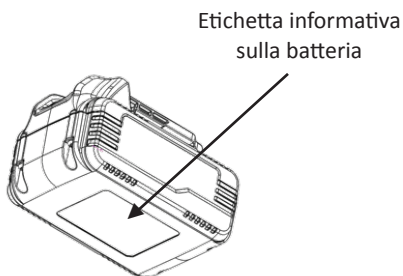

INSTALLAZIONE DELLA BATTERIA:

Nota: La bicicletta deve essere spenta e la batteria rimossa quando l'unità non è in uso. Se si lascia acceso l'interruttore, la batteria si scarica.

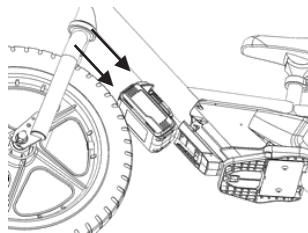

1. Posizionare la batteria e orientarla come indicato; se risulta più facile è possibile ruotare il manubrio a destra o sinistra di 45 gradi.

2. Inserire la batteria nello slot sulla parte anteriore del tubo obliquo della bicicletta.

3. È presente un punto dove il pulsante/la linguetta di sgancio della batteria oppone resistenza. Spingere la batteria oltre questo punto. Si sentirà un clic e lo spazio sarà completamente riempito.

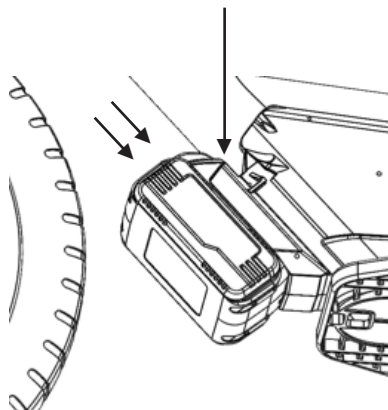
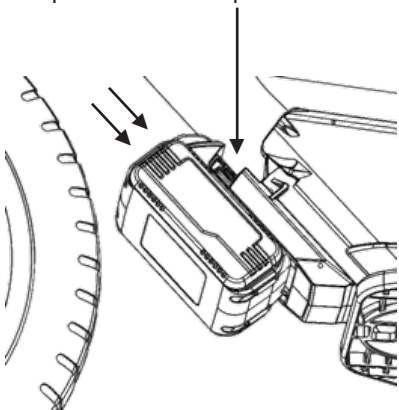

RIMOZIONE DELLA BATTERIA:

1. Ruotare il manubrio di 45 gradi.

2. Premere il pulsante/linguetta di sgancio della batteria ed estrarre la batteria dallo slot nella direzione indicata.

Sgancio della batteria
Pulsante/linguetta

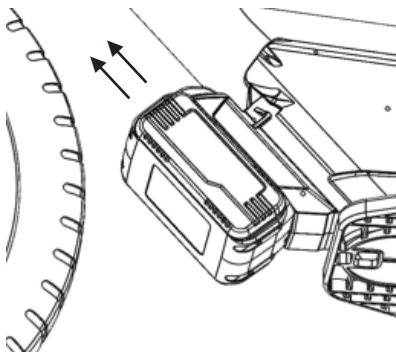
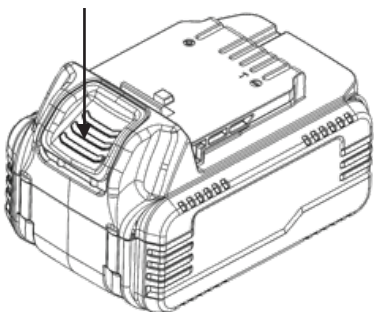

FUNZIONAMENTO DELL'ACCELERATORE:

(Conferma della modalità di velocità e controllo del livello della batteria)

L'uso dell'acceleratore deve essere sempre supervisionato da un adulto. Non lasciare in nessuna circostanza il bambino libero di utilizzare la bicicletta senza che sia stato adeguatamente istruito e controllato. Se il bambino non è in grado di camminare, correre, rallentare per inerzia e frenare, allora non è di certo in grado di usare l'acceleratore.

1. Assicurarsi che l'interruttore di accensione sia posizionato su "OFF" e che l'acceleratore sia posizionato su "zero".
2. Installare la batteria.
3. Accendere la bicicletta. (Posizionare l'interruttore di accensione su "ON")
 - a. Segnale acustico.
 - b. Seguito dall'accensione della spia.
 - c. La spia indica la modalità di potenza selezionata al momento.
 - i. ROSSO - Velocità/potenza ridotta
impostazione predefinita
 - (modalità di allenamento)
 - ii. GIALLO - Velocità/potenza media
 - (modalità standard)
 - iii. VERDE - Velocità/potenza alta
 - (modalità avanzata)

LED ROSSO acceso
(impostazione predefinita)
Velocità/potenza ridotta

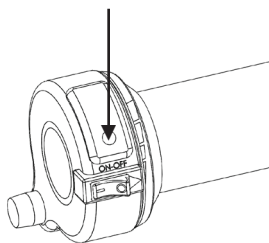

LED GIALLO acceso
Velocità/potenza media

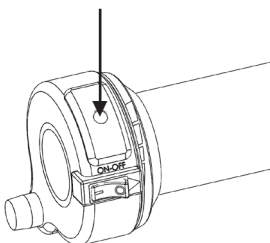

LED VERDE acceso
Velocità/potenza alta

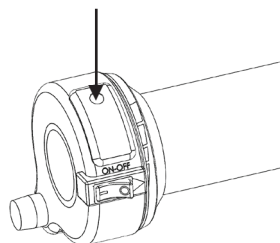

4. Sedendosi sulla bicicletta con il manubrio ben stretto tra entrambe le mani e i piedi bene appoggiati a terra e pronti alla partenza, ruotare leggermente l'acceleratore. Le spie indicheranno il livello della batteria (ruotare lentamente e di poco prestando attenzione a non attivare il motore!)

- a. Spia verde, gialla, rossa → indicano la carica completa
- b. Spia gialla e rossa → indicano un livello della batteria medio
- c. Spia rossa → indica che la batteria sta esaurendosi e deve essere sostituita.

Accensione→"ON"
Acceleratore→Rotazione 5%-10%
LED→Giallo, Verde, Rosso
(Batteria completamente carica)

Accensione→"ON"
Acceleratore→Rotazione 5%-10%
LED→Giallo e rosso
(Carica della batteria medio-bassa)

Accensione→"ON"
Acceleratore→Rotazione 5%-10%
LED→Rosso
(Batteria in esaurimento)

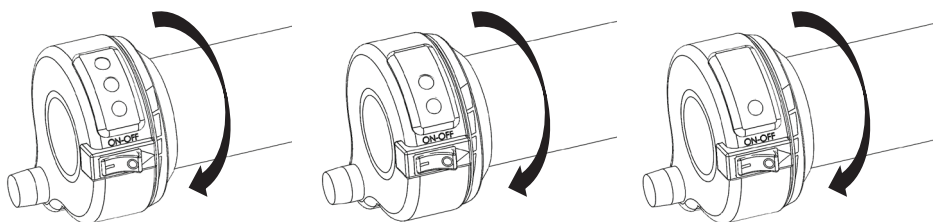

5. Se si continua a ruotare l'acceleratore (oltre il 10%), il motore si attiverà. Più si ruota l'acceleratore, più si dà potenza al motore, in base alla modalità selezionata.

6. Prestare attenzione alle parti in movimento e alle ruote.

7. In caso di domande sul funzionamento, rivolgersi al servizio clienti o visitare il sito: www.STACYC.com.

CAMBIO MODALITÀ DI POTENZA (DEVE ESSERE ESEGUITA SOLO DA UN ADULTO)

La bicicletta dispone di 3 modalità di potenza adatte a livelli di abilità diversi. Modalità di allenamento, Modalità standard e Modalità avanzata. Si consiglia di non istruire i bambini su come cambiare modalità. Ogni bambino deve disporre della modalità impostata da un adulto che lo supervisionerà da vicino. NON impostare la modalità "avanzata" a meno che il bambino non sia stato prima istruito sulle modalità di allenamento e standard.

Attivazione del programma selezionato:

1. Assicurarsi che l'interruttore di accensione sia posizionato su "OFF".
2. Installare la batteria.
3. Assicurarsi che l'interruttore di accensione sia posizionato su "OFF", le spie siano spente e non sia emesso alcun segnale acustico.
 - o Qualora sia accesa una delle spie, posizionare l'interruttore di accensione su "OFF"
 - o Qualora sia udibile un segnale acustico, posizionare l'interruttore di accensione su "OFF"
4. Ruotare delicatamente l'acceleratore e tenerlo in posizione "FULL". Non rilasciarlo.
5. Posizionare l'interruttore di accensione su "ON" e non spostare l'acceleratore dalla posizione "FULL".

Il LED lampeggerà in giallo per 5 volte, quindi tutte le spie LED lampeggeranno ed emetteranno un segnale acustico 5 volte, infine

tutti i LED resteranno accesi. Attendere 1 secondo, quindi rilasciare l'acceleratore. Tutte le luci LED devono essere spente.

Se le spie sono accese, ripetere la procedura dal passaggio 3, assicurandosi di non ruotare l'acceleratore rapidamente dal momento che non è in modalità programmata.

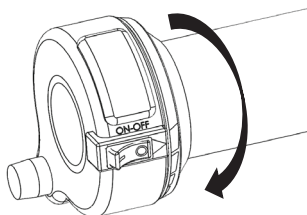

Interruttore di accensione→"OFF"
Acceleratore→Posizione "FULL"
TENERE L'ACCELERATORE IN
POSIZIONE FULL

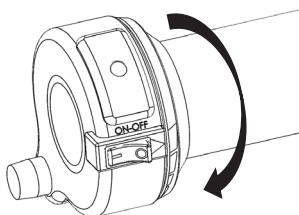

Interruttore di accensione→"ON"
Acceleratore→Posizione "FULL"
LED→lampeggiante in GIALLO
5 lampeggi in giallo

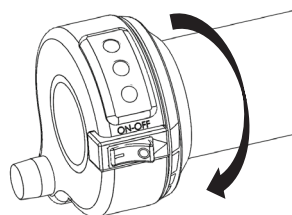

Interruttore di accensione→"ON"
Acceleratore→Posizione "FULL"
LED→lampeggiante in VERDE,
GIALLO E ROSSO
Dopo 5 lampeggi in verde, giallo,
rosso con 5 segnali acustici, tutti
i LED rimangono accesi, quindi
rilasciando l'acceleratore, tutti i
LED si spengono ed è possibile
selezionare la modalità di potenza.

Selezione del programma:

6. Ruotando l'acceleratore, man mano che l'acceleratore si sposta attraverso le modalità di potenza, il LED rosso, giallo o verde si illuminerà.

7. Tenere l'acceleratore alla modalità di potenza (posizione LED) desiderata circa 5 secondi finché non si sentono "2 segnali acustici brevi".

Rosso → Modalità di allenamento (lenta)

Giallo → Modalità standard (media)

Verde → Modalità avanzata (veloce)

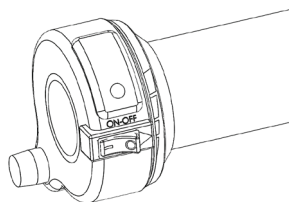

MODALITÀ di selezione:
Acceleratore→Posizione "LOW"
LED→ROSSO fisso
(modalità di allenamento)

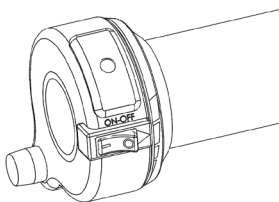

MODALITÀ di selezione:
Acceleratore→Posizione "MID"
LED→GIALLO fisso
(modalità standard)

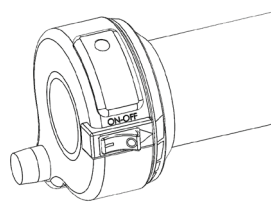

MODALITÀ di selezione:
Acceleratore→Posizione "FULL"
LED→VERDE fisso
(modalità avanzata)

Uscita dal programma selezionato:

8. Rilasciare l'acceleratore.
9. Tutte le luci LED lampeggiano contemporaneamente 1 volta con "1 segnale acustico lungo".
10. La luce LED che indica la modalità di potenza selezionata si accende.
Il funzionamento della bicicletta corrisponde alla modalità di potenza accesa. La bicicletta rimane in questa modalità a meno che non la si cambi con la procedura illustrata in precedenza.
Rosso → Modalità di allenamento (lenta)
Giallo → Modalità standard (media)
Verde → Modalità avanzata (veloce)

ATTIVAZIONE DELLA MODALITÀ DI PROGRAMMAZIONE: attivabile solo da un adulto

INTERRUTTORE D'ACCENSIONE	POSIZIONE ACCELERATORE	ILLUMINAZIONE DEL LED	NOTE:
ON	Tenere su FULL	Nessuno	la bicicletta è spenta.
ON	Tenere su FULL	GIALLO Lampeggia 5 volte	
ON	Tenere su FULL	Verde, giallo, rosso lampeggianti + 5 segnali acustici	
ON	Tenere su FULL + 1sec	Nessuno	
ON	Rilasciare su ZERO	Nessuno	
ON	Ruotare l'acceleratore Le luci si accendono man mano che l'acceleratore si sposta da ZERO a FULL	Selezionare il livello di potenza e ruotare la manopola mantenendo l'acceleratore in posizione finché non si sentono 2 segnali acustici brevi	SE UNA LUCE RIMANE ACCESA QUANDO L'ACCELERATORE TORNA IN POSIZIONE SU ZERO, LA MODALITÀ DEL PROGRAMMA NON SI ATTIVA E LA BICI SI MUOVERÀ ALLA ROTAZIONE DELL'ACCELERATORE. PRESTARE ATTENZIONE.
ON	Rilasciare su ZERO	Rosso, giallo, verde lampeggiano e si sente 1 segnale acustico	
ON	ZERO	"SI ILLUMINA IL LED DELLA MODALITÀ DI POTENZA SELEZIONATA"	VERDE = MODALITÀ AVANZATA/POTENZA ELEVATA GIALLO = MODALITÀ STANDARD/POTENZA MEDIA VERDE = MODALITÀ DI ALLENAMENTO/POTENZA BASSA

PROCEDURA INIZIALE: SEDUTA, SPINTA, RALLENTAMENTO, FRENATA, PRATICA

(Eseguire sotto la supervisione di un adulto, indossando dispositivi di protezione e in un area aperta e priva di pericoli)

Guida senza assistenza: (Posizionare l'interruttore di accensione su "OFF" e rimuovere la batteria)

1. **Sedersi** sulla bicicletta con i piedi a terra. Fare in modo che il ciclista acquisisca dimestichezza con la sella, la pedana d'appoggio dei piedi, i freni, il manubrio, l'acceleratore e il funzionamento.
2. **Spingere** la bicicletta con i piedi imparando a tenersi in equilibrio e acquisendo fiducia in sé stessi.
3. **Rallentare** e provare a sterzare in maniera controllata con i piedi sulla pedana.
4. **Frenare** fino a fermarsi in modo sicuro con il freno e mantenendo il controllo.
5. **Fare pratica** con l'equilibrio e l'arresto, mantenendo il controllo senza cadere.

Elenco di controllo della modalità assistita:

Il ciclista è in grado di spingersi e rallentare in modo sicuro con i piedi sulla pedana?

Il ciclista è in grado di mantenere il controllo con i piedi sulla pedana?

Il ciclista è in grado di controllare la bicicletta accelerando e fermandosi?

Il ciclista è in grado di utilizzare il freno arrestandosi a comando?

Il ciclista è in grado di rallentare e sterzare spostandosi su pendii dolci e sopra a piccoli ostacoli?

Il ciclista ha dimostrato sufficiente controllo nella guida assistita senza mettere a repentaglio se stesso e gli altri?

In tal caso è pronto per allenarsi alla Modalità ad alimentazione!

Modalità assistita:

- Modalità assistita: istruzioni per i nuovi ciclisti.
 1. Posizionare l'interruttore di accensione su "OFF".
 2. Installare la batteria.
 3. Posizionare l'interruttore di accensione su "ON".
 4. Verificare che il LED sia acceso in **ROSSO** e sia selezionata la "Modalità allenamento". In caso contrario, consultare le sezioni relative al funzionamento dell'acceleratore e come cambiare la Modalità di potenza nel presente manuale.
 5. Far spingere con attenzione al bambino la bicicletta in avanti e fargli fare un po' di pratica ruotando l'acceleratore e facendogli sentire come la bicicletta si muove in avanti quando alimentata.
 6. Con i piedi a terra, fare aumentare progressivamente l'accelerazione finché il bambino non è in grado di procedere tenendosi in equilibrio da solo.
 7. Fargli fare pratica dando e togliendo gas mantenendolo frenato in sicurezza utilizzando il freno.

8. A mano a mano che il bambino trova l'equilibrio e prende dimestichezza con acceleratore e freno, farlo provare a guidare con i piedi sulla pedana.
 9. Insegnare al bambino come mantenere la distanza di sicurezza da ostacoli e altre persone o ciclisti.
- Modalità standard: la maggior parte degli utenti ritiene che questa velocità sia adeguata e sufficiente per prendere dimestichezza e divertirsi.
 1. Posizionare l'interruttore di accensione su "OFF".
 2. Installare la batteria.
 3. Posizionare l'interruttore di accensione su "ON".
 4. Verificare che il LED sia acceso in **GIALLO** e sia selezionata la "Modalità standard". In caso contrario, consultare le sezioni relative al funzionamento dell'acceleratore e come cambiare la Modalità di potenza nel presente manuale.
 5. Gli adulti devono supervisionare il bambino dal momento che la velocità di punta e l'accelerazione sono più elevate in questa modalità.
 6. Il bambino deve dimostrare di sapere lasciare l'acceleratore e utilizzare il freno per giungere lentamente a un arresto del mezzo e di mantenere la distanza di sicurezza da ostacoli e altre persone o ciclisti.
 - Modalità avanzata: questa modalità è riservata solo ai bambini più grandi ed esperti.
 1. Posizionare l'interruttore di accensione su "OFF".
 2. Installare la batteria.
 3. Posizionare l'interruttore di accensione su "ON".
 4. Verificare che il LED sia acceso in **VERDE** e sia selezionata la "Modalità avanzata". In caso contrario, consultare le sezioni relative al funzionamento dell'acceleratore e come cambiare la Modalità di potenza nel presente manuale.
 5. Gli adulti devono supervisionare il bambino dal momento che la velocità di punta e l'accelerazione sono al massimo in questa modalità.
 6. Il bambino deve dimostrare di sapere lasciare l'acceleratore e utilizzare il freno per giungere lentamente a un arresto del mezzo e di mantenere la distanza di sicurezza da ostacoli e altre persone o ciclisti.

AVVICINAMENTO E RISALITA IN SICUREZZA DEL MEZZO:

Sotto la supervisione di un adulto, istruire il bambino sulla modalità di avvicinamento al mezzo con cautela prima dell'uso, tenendosi a distanza quando questo è capovolto dopo una caduta.

1. Posizionare con attenzione l'interruttore di accensione su "OFF".
2. Assicurarsi che ruote/pneumatici e trasmissione abbiano arrestato la rotazione o il movimento.
3. Eseguire l'ispezione prima dell'uso (di seguito)
4. Il ciclista deve salire in sella, afferrare il manubrio con entrambe le mani e sedersi in modo che i piedi siano ben appoggiati a terra.
5. Posizionare l'interruttore di accensione su "ON".
6. Infine, riprendere con cautela la guida della bicicletta.

CARICAMENTO E SCARICAMENTO DELLA BICICLETTA DA UN VEICOLO:

1. Posizionare l'interruttore di accensione su "OFF".
2. Rimuovere la batteria.
3. Caricare la bicicletta sul veicolo per il trasporto.
4. Una volta scaricata, assicurarsi che l'interruttore di accensione sia posizionato su "OFF".
5. Installare la batteria.
6. Eseguire l'ispezione prima dell'uso.

LA NON OSSERVANZA DELLE REGOLE DI BUON SENSO E IL RISPETTO DELLE AVVERTENZE DI CUI SOPRA AUMENTA IL RISCHIO DI INFORTUNI GRAVI. UTILIZZARE CON CAUTELA E PRESTANDO MOLTA ATTENZIONE A UN USO SICURO.

CONTROLLO E MANUTENZIONE DELLA BICICLETTA:

Prima dell'uso, controllare e verificare che la bicicletta funzioni correttamente. La manutenzione e la riparazione della bicicletta devono essere effettuate in conformità con le specifiche del produttore, utilizzando solo parti di ricambio autorizzate dal produttore e in modo che il design e la configurazione originali del produttore non siano alterati.

RIPARAZIONE E MANUTENZIONE:

Attrezzi necessari:

- Chiave a brugola da 2,5/4/5/6 mm
- Chiave a tubo o chiave aperta/a stella da 8/10/15 mm
- Cacciavite a stella n. 2 o cacciavite Torx T-10

Posizionare l'interruttore di accensione su "OFF", lasciar raffreddare la bicicletta prima di iniziare la riparazione o la manutenzione:

- Leggere le istruzioni.
- Assicurarsi che l'interruttore di accensione sia posizionato su "OFF".
- Assicurarsi che la batteria sia stata rimossa e la bicicletta si sia raffreddata adeguatamente. (sono necessari fino a 30 minuti)
- Fissare la bicicletta per la riparazione o la manutenzione.
- Prestare attenzione attorno alle parti esposte.
- Rivolgersi al servizio clienti in caso di dubbi su riparazione o manutenzione.

Parti di ricambio:

per la selezione completa delle parti di ricambio visitare il sito www.STACYC.com.

Centri di riparazione:

per un elenco dei centri di riparazione autorizzati visitare il sito www.STACYC.com.

Test dei freni:

1. stringere la leva del freno e tenerla premuta.
2. Spingere la bicicletta in avanti. La ruota posteriore non deve ruotare se il freno è regolato correttamente.
3. Se la ruota posteriore gira quando si spinge in avanti o la leva del freno si innesta prematuramente, consultare "Regolazione del freno".

Dispositivo di regolazione a cilindro della leva del freno

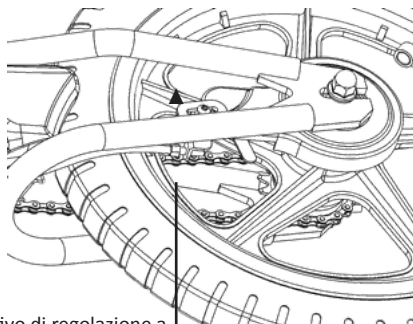
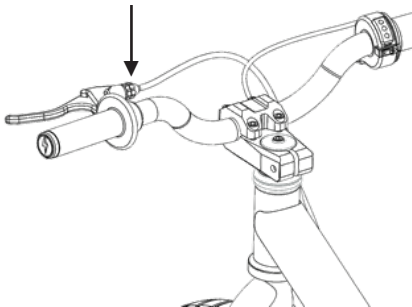

Dispositivo di regolazione a cilindro dell'hub del freno

Regolazione del freno:

AVVERTENZA:

una regolazione attenta del freno è importante dal momento che questo può far slittare lo pneumatico sbalzando il ciclista. Testare e far pratica con il freno in un'area aperta priva di ostacoli, in linea retta, finché il bambino non ha preso dimestichezza con il funzionamento. Evitare di frenare bruscamente in quanto il bambino può perdere il controllo e lo pneumatico posteriore danneggiarsi.

AVVERTENZA:

Non lubrificare il gruppo del freno posteriore.

La leva del freno può essere regolata con una chiave a brugola da 2 mm. La vite di posizionamento della leva del freno è regolabile per spostare la leva più vicina alla manopola. Regolando la vite di regolazione della leva del freno in senso orario con la chiave a brugola da 2 mm per avvicinare la leva del freno al manubrio. Verificare che la ruota posteriore possa girare liberamente dopo la regolazione. Sulla leva è presente una regolazione dei cavi e una regolazione secondaria sulla ruota posteriore.

1. Per regolare il cavo del freno:

- a. Ruotare il dispositivo di regolazione della leva del freno all'interno o all'esterno, da 1/4 a 1/2 giro alla volta, finché non si ottiene la regolazione desiderata.
- b. Se occorre regolare ulteriormente il freno, procedere al passaggio 2.



2. Stabilire se il cavo del freno è troppo allentato o se l'hub del freno fa resistenza sul pattino del freno.
 - a. Allentare il dispositivo di regolazione a cilindro dell'hub del freno.
 - b. Regolare il dispositivo di regolazione dell'hub del freno all'interno o all'esterno finché non si ottiene la regolazione desiderata.
 - c. Bloccare il dispositivo di regolazione a cilindro dell'hub del freno.
 - d. Eseguire la regolazione finale della tensione del cavo del freno con il dispositivo di regolazione del cilindro della leva del freno.
 - e. Ripetere il test dei freni descritto in precedenza.



Sostituzione del fusibile:

AVVERTENZA: il motore e il controller elettronico della velocità (ESC) possono diventare molto caldi e provocare ustioni. È fondamentale lasciar raffreddare la bicicletta prima di avere accesso a motore e ESC.

AVVERTENZA: per evitare urti, attenersi alle istruzioni senza saltare i passaggi.

1. Posizionare l'interruttore di accensione su "OFF".
2. Rimuovere la batteria dalla bicicletta.
3. Rimuovere la pedana.
4. Rimuovere il pannello laterale destro e lasciare raffreddare il motore e il controller elettronico della velocità prima di procedere.
5. Individuare il fusibile. Rimuovere il fusibile dal portafusibile. Verificare che il fusibile di ricambio sia dell'ampere specificato. Sostituire il fusibile.
6. Reinstallare il pannello laterale destro.
7. Installare la pedana.

Fusibile situato all'interno del tubo obliquo

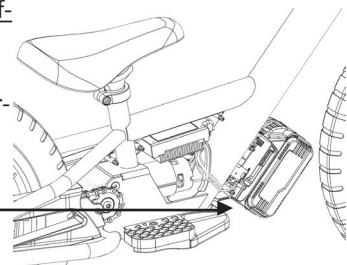

Catena di ricambio:

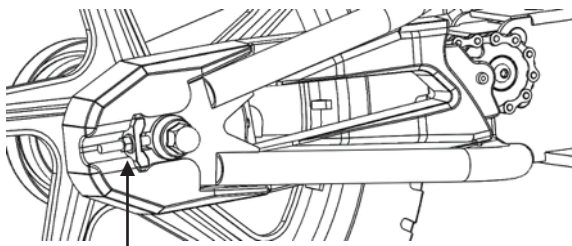

Tendicatena

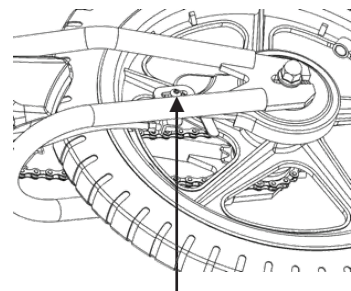

Bullone per fissare l'hub del freno

Nota: la catena può essere sporca di grasso.

Posizionare l'interruttore di accensione su "OFF", lasciare raffreddare la bicicletta prima di iniziare la riparazione o la manutenzione:

1. Assicurarsi che l'interruttore di accensione sia posizionato su "OFF".
2. Assicurarsi che la batteria sia stata rimossa e la bicicletta si sia raffreddata adeguatamente. (sono necessari fino a 30 minuti)
3. Fissare la bicicletta per la riparazione o la manutenzione.
4. Prestare attenzione attorno alle parti esposte.
5. Rimuovere la pedana.
6. Rimuovere il pannello laterale destro.
7. Ruotare la ruota posteriore finché la maglia principale della catena è vicino al pignone del motore.
8. Allentare entrambi i dadi del perno posteriore, il bullone che fissa l'hub del freno e allentare il tendicatena.
9. Spingere la ruota in avanti per allentare la catena.
10. Rimuovere la maglia principale della catena e quindi la catena.
11. Installare la catena di ricambio e fissare nuovamente la maglia principale.
12. Tendere la catena tirando la ruota posteriore all'esterno con l'aiuto del tendicatena, allineando lo pneumatico in avanti.
13. Stringere entrambi i dadi del perno posteriore, il bullone che fissa l'hub del freno e stringere il tendicatena.
14. Installare il pannello laterale destro.

Sostituzione dello pneumatico anteriore e/o della camera d'aria:

1. Allentare i dadi del perno anteriore e le linguette di bloccaggio del perno.
2. Rimuovere la ruota.
3. Sgonfiare la camera d'aria e rimuovere lo pneumatico dalla ruota.
4. Installare il nuovo pneumatico e/o la camera d'aria nel fianco.
5. Gonfiare alla pressione consigliata sul fianco dello pneumatico.
6. Installare la ruota anteriore e stringere i dadi del perno, posizionando le linguette di bloccaggio del perno nel foro inferiore nel fodero della forcella.

Sostituzione dello pneumatico posteriore e/o della camera d'aria:

1. Rimuovere la pedana.
2. Rimuovere il pannello laterale destro.
3. Allentare il bullone di fissaggio posteriore del gruppo del freno per sganciare il cavo del freno.
4. Rimuovere il bullone di montaggio del gruppo del freno.
5. Allentare i dadi del perno posteriore e rimuovere il gruppo tendicatena.
6. Spingere in avanti la ruota posteriore e rimuovere la catena dal pignone del motore.
7. Rimuovere la ruota posteriore.
8. Sgonfiare la camera d'aria e rimuovere lo pneumatico dalla ruota.
9. Installare il nuovo pneumatico e/o la camera d'aria nella ruota.
10. Gonfiare alla pressione consigliata sul fianco dello pneumatico.
11. Tendere la catena tirando la ruota posteriore all'esterno con l'aiuto del tendicatena, allineando lo pneumatico in avanti.
12. Stringere entrambi i dadi del perno posteriore, il bullone che fissa l'hub del freno e stringe-

re il tendicatena.

- Stringere il bullone di fissaggio posteriore del gruppo del freno per agganciare il cavo del freno.
- Installare il pannello laterale destro.

Regolazione dell'altezza della sella:

- Sganciare il morsetto di regolazione dell'altezza della sella ed allungare il reggisella fino alla posizione desiderata, quindi chiudere il morsetto di regolazione. Il reggisella è contrassegnato da una linea di demarcazione. Non allungarlo oltre la linea.

Nota: Si consiglia un'altezza della sella ridotta. Un'altezza della sella ridotta consente di toccare facilmente il terreno con i piedi per una maggiore sicurezza del ciclista.

Batteria e smaltimento:

Consultare la documentazione del produttore della batteria per la manutenzione corretta.

Smaltimento della batteria: la bicicletta impiega batterie con celle al litio sigillate che devono essere riciclate o smaltite in maniera sicura per l'ambiente. Non smaltire una batteria con celle al litio bruciandola in quanto potrebbe esplodere o perdere liquidi. Non smaltire una batteria con celle al litio nei normali rifiuti domestici. L'incenerimento, lo smaltimento in discarica o nei rifiuti domestici delle batterie con celle al litio è vietato dalla legge nella maggior parte delle regioni. Portare le batterie esaurite in un centro di riciclaggio di batterie con celle al litio o rivolgersi a un rivenditore locale di batterie. Le normative di diversi paesi vietano lo smaltimento delle batterie con celle al litio nei rifiuti municipali. Verificare le leggi locali.

Ruote/Pneumatici:

le ruote e gli pneumatici sono soggetti alla normale usura. È responsabilità dell'utente e dei genitori di controllare periodicamente ruote e pneumatici per verificare l'eventuale usura eccessiva del battistrada. Non utilizzare la bicicletta in caso di pneumatici usurati o danneggiati.

CODICI DI ERRORE

INTERRUTTORE D'ACCENSIONE	POSIZIONE ACCELERATORE	ILLUMINAZIONE	SITUAZIONE/REAZIONE
ON	DA ZERO A FULL	Lampeggiante GIALLO	Errore sovraccarico ESC, ripristinare spegnendo l'interruttore di accensione e poi riaccendendolo.
ON	DA ZERO A FULL	Lampeggiante ROSSO	Errore di temperatura, ripristinare spegnendo l'interruttore di accensione e poi riaccendendolo; modificare le condizioni di guida e usare su una superficie piana per raffreddare il mezzo.

GUIDA ALLA RISOLUZIONE DEI PROBLEMI

Occorre installare una batteria completamente carica prima di eseguire la risoluzione dei problemi, che deve essere effettuata SOLO da un adulto.

PROBLEMA:	POSSIBILE CAUSA:	SOLUZIONE:
L'interruttore di accensione è acceso, ma la bicicletta non funziona	La batteria non è installata o completamente inserita	Verificare di aver installato una batteria completamente carica finché il pulsante di sgancio della batteria non scatta in posizione
	La batteria non è completamente carica	Verificare che la batteria sia completamente carica
	Il fusibile non è installato o è bruciato	Verificare che il fusibile funzioni e sia installato correttamente. Verificare se sono presenti danni dovuti all'acqua. Sostituire il fusibile con uno di amperaggio corretto
La bicicletta ha smesso di funzionare durante l'uso	Danno al motore o al sistema elettrico	Verificare di aver inserito la batteria finché il pulsante di sgancio della batteria non scatta in posizione Rivolgersi al centro servizi autorizzato di zona per la verifica e la riparazione.
	La batteria non è inserita bene o è presente un problema ai collegamenti dei cavi	Ricaricare o sostituire la batteria
	L'interruttore di accensione è guasto	Rivolgersi al centro assistenza locale autorizzato per la verifica e la riparazione.
	L'acceleratore è guasto	Rivolgersi al centro assistenza locale autorizzato per la verifica e la riparazione. Controllare i codici di errore sui LED che indicano sovraccarico/surriscaldamento. Non superare il peso limite di 75 libbre (34 kg) e usare su un terreno in piano.
	Problema con il peso del ciclista o terreno troppo ripido	
La bicicletta funziona per poco tempo o procede lentamente	La batteria non è completamente carica	Verificare che la batteria sia completamente carica
	Batteria vecchia o danneggiata	Sostituire la batteria
	Gli pneumatici non sono gonfiati correttamente	Gonfiare gli pneumatici alla pressione consigliata indicata sul fianco dello pneumatico. Sostituire la camera d'aria se non tiene la pressione.
	I freni non sono regolati correttamente	Consultare la sezione "regolare i freni" per assicurarsi che i freni non facciano resistenza sul tamburo mentre sono rilasciati
Funziona a intermittenza	Collegamenti allentati	Verificare se sono presenti problemi di collegamento/cavi
	Danno al motore o al sistema elettrico	
	L'acqua è penetrata nei componenti elettronici	Asciugare l'area interessata e verificare se sono presenti danni
	Interruttore di accensione guasto	Rivolgersi al centro assistenza locale autorizzato per la verifica e la riparazione
Acceleratore guasto		

PROBLEMA:	POSSIBILE CAUSA:	SOLUZIONE:
La bicicletta non si ferma quando si frena	I freni non sono regolati correttamente	Consultare la sezione “Regolazione del freno” Regolare i freni
La bicicletta emette dei cigolii o gratta	La catena è troppo asciutta	Applicare un lubrificante per catene alla catena

Per altri suggerimenti riguardanti la risoluzione dei problemi, un elenco delle parti di ricambio disponibili o per individuare un centro servizi autorizzato in zona, visitare il sito web www.STACYC.com

PARTI DEL PRODOTTO:

visitare il sito web www.STACYC.com per informazioni sulla disponibilità delle parti di ricambio. (Le illustrazioni potrebbero non rispecchiare l'aspetto esatto del prodotto effettivo; le specifiche sono soggette a modifiche senza preavviso.)

AVVISO: LA POLIZZA ASSICURATIVA POTREBBE NON COPRIRE I CASI DI INCIDENTE INERENTI L'USO DI QUESTO PRODOTTO. PER STABILIRE SE SI È COPERTI DALL'ASSICURAZIONE, RIVOLGERSI ALLA COMPAGNIA ASSICURATIVA O AL PROPRIO AGENTE.

GARANZIA LIMITATA

Il produttore garantisce che il prodotto è esente da difetti nei materiali e nella lavorazione a partire dalla data di acquisto come indicato di seguito.

- Telaio e forcella: cinque anni.
- Componenti dei sistemi non elettrici: un anno.
- Componenti del sistema elettrico, inclusi batteria e caricabatteria: 90 giorni.
- Elementi soggetti a normale usura: 30 giorni. (pignoni, catena, manopole, terminali del manubrio, pedana, cavo/involucro del freno, guarnizioni del freno, vernice/adesivi, pneumatici, camere d'aria.

La presente Garanzia limitata sarà **invalidata** se il prodotto non viene utilizzato in osservanza di quanto indicato nel manuale utente o:

- danneggiato in un incidente dovuto a perdita del controllo;
- utilizzato per scopi diversi da quelli ricreativi;
- se la manutenzione è eseguita in modo non corretto o scarso;
- utilizzato in modi per cui il prodotto non è stato appositamente progettato;
- se non vengono seguite le istruzioni o gli avvisi presenti nel manuale di istruzioni;
- se l'elettronica o la batteria sono esposti all'acqua;
- se il veicolo viene alterato in qualsiasi modo;
- se viene danneggiato a causa di manutenzione o parti non autorizzate;
- se utilizzato per scopi commerciali

La presente garanzia limitata non copre eventuali danni, guasti o perdite causati da una manutenzione impropria dell'assemblaggio o dalla conservazione.

Il produttore non si ritiene responsabile per perdite o danni accidentali o consequenziali dovuti direttamente o indirettamente all'uso o all'uso improprio di questo prodotto.

La presente garanzia limitata è valida solo per l'acquirente originale e non è trasferibile. Le richieste di garanzia devono essere accompagnate dalla prova d'acquisto originale. Se non si fornisce la prova di acquisto, il periodo di garanzia inizia dalla data di produzione originale.

Il produttore non offre un'estensione della garanzia.

Per riferimento futuro, conservare la ricevuta di acquisto originale con questo manuale e scrivere il numero di serie di seguito.

Numero di serie: _____

Data di acquisto: _____

H-D U.S.A., LLC TRADEMARK INFORMATION

Bar & Shield, H-D, Harley e Harley-Davidson sono tra i marchi di H-D U.S.A., LLC.



UNIONE EUROPEA
DICHIARAZIONE DI CONFORMITÀ (DoC)

NOME SOCIETÀ: STACYC, INC.
INDIRIZZO EMAIL: support@stacyc.com
INDIRIZZO: 6861 CORPORATION PKWY
SUITE 100
FORT WORTH, TX 76126
U.S.A.

MODELLO: **12 EDRIVE**
TIPO/DISTINZIONE:
BALANCE BIKE AD ALIMENTAZIONE ELETTRICA
PRODOTTI ALLEGATI:
CARICABATTERIE INTELLIGENTE STACYC P/N: 420010
BATTERIA STACYC 2 A/H 20 V MAX P/N: 212017

IMMAGINI DI IDENTIFICAZIONE:

Dichiariamo che questa Dichiarazione di conformità è emessa sotto L'UNICA RESPONSABILITÀ di STACYC, Inc.



L'OGGETTO DELLA DICHIARAZIONE SOPRA DESCRITTA È CONFORME ALLA RELATIVA ARMONIZZAZIONE DELL'UNIONE:

DIRETTIVA MACCHINE 2006/42/CE
DIRETTIVA EMC 2014/30/UE
DIRETTIVA MACCHINE 2014/35/
EUDIRETTIVA RoHS 2011/65/UE

DIRETTIVA RAEE 2012/19/
REGOLAMENTI REACH UE 1907/2006

DI SEGUITO L'ELENCO DI NORME O SPECIFICHE ARMONIZZATE PERTINENTI APPLICATE:

Titolo, data o standard, specifica:

ISO 12100:2010 (Sicurezza dei macchinari)
EN 16029:2012 (Macchinari - Motocicli fuori strada)
EN 61000-3-2:2014 (Limiti sulle emissioni EMC) EN
61000-3-3:2013 (Cambi di tensione EMC)
EN 55014-1:2006 + A2:2011 (Requisiti emissioni EMC)
EN 55014-2:1997 + A2:2008 (Requisiti immunità EMC)
EN 60529:1991/AC:2016-12 (Protezione ingresso)
EN 62115:2005 + A2:2011 + A11:2012 + A12:2015
(Giocattoli elettrici - Sicurezza)
IEC 62133-2:2017 (Batterie e celle secondarie)
IEC 60335-1:2012 + A11 (LVD - Req. sicurezza generale)
IEC 60335-2-29:2004 + A2 (LVD - Req. Sicurezza
caricabatterie)
IEC 62233:2008 (LVD - Misurazione del campo
elettromagnetico)
UL1310:2018

Esenzioni da standard/specifiche:

-
5.3.1.3, 5.8, 5.11.3, 5.11.4.1, 5.11.4.2, 5.11.6.2.1,
5.11.7 - 5.11.12, 5.12, 6.3.1, 6.5.1, 6.5.2.3, 6.6
-
-
-
-
-
-
-
-
-
-
-
-
-

Nome: Ryan Ragland, CEO

Firma: 

Data 10 dicembre 2020



UNIONE EUROPEA
DICHIARAZIONE DI CONFORMITÀ (DoC)

NOME SOCIETÀ: STACYC, INC.
INDIRIZZO EMAIL: support@stacyc.com
INDIRIZZO: 6861 CORPORATION PKWY
SUITE 100
FORT WORTH, TX 76126
U.S.A.

MODELLO: **16 EDRIVE**
TIPO/DISTINZIONE:
BALANCE BIKE AD ALIMENTAZIONE ELETTRICA
PRODOTTI ALLEGATI:
CARICABATTERIE INTELLIGENTE STACYC P/N: 420010
BATTERIA STACYC 4 A/H 20 V MAX P/N: 212016

IMMAGINI DI IDENTIFICAZIONE:

Dichiariamo che questa Dichiarazione di conformità è emessa sotto L'UNICA RESPONSABILITÀ di STACYC, Inc.



L'OGGETTO DELLA DICHIARAZIONE SOPRA DESCRITTA È CONFORME ALLA RELATIVA ARMONIZZAZIONE DELL'UNIONE:

DIRETTIVA MACCHINE 2006/42/CE
DIRETTIVA EMC 2014/30/UE
DIRETTIVA MACCHINE 2014/35/
EUDIRETTIVA RoHS 2011/65/UE

DIRETTIVA RAEE 2012/19/
REGOLAMENTI REACH UE 1907/2006

DI SEGUITO L'ELENCO DI NORME O SPECIFICHE ARMONIZZATE PERTINENTI APPLICATE:

Titolo, data o standard, specifica:

ISO 12100:2010 (Sicurezza dei macchinari)
EN 16029:2012 (Macchinari - Motocicli fuori strada)
EN 61000-3-2:2014 (Limiti sulle emissioni EMC) EN 61000-3-3:2013 (Cambi di tensione EMC)
EN 55014-1:2006 +A2:2011 (Requisiti emissioni EMC)
EN 55014-2:1997 +A2:2008 (Requisiti immunità EMC)
EN 60529:1991/AC:2016-12 (Protezione ingresso)
EN 62115:2005 + A2:2011 + A11:2012 + A12:2015 (Giocattoli elettrici - Sicurezza)
IEC 62133-2:2017 (Batterie e celle secondarie)
IEC 60335-1:2012 +A11 (LVD - Req. sicurezza generale)
IEC 60335-2-29:2004 +A2 (LVD - Req. Sicurezza caricabatterie)
IEC 62233:2008 (LVD - Misurazione del campo elettromagnetico)
UL1310:2018

Esenzioni da standard/specifiche:

-
5.3.1.3, 5.8, 5.11.3, 5.11.4.1, 5.11.4.2, 5.11.6.2.1,
5.11.7 - 5.11.12, 5.12, 6.3.1, 6.5.1, 6.5.2.3, 6.6
-
-
-
-
-
-
-
-
-
-
-
-

Nome: Ryan Ragland, CEO

Firma: 

Data 10 dicembre 2020



Per informazioni aggiuntive, accedere al sito:

www.STACYC.com