

Description: **HEATER SET, GRIP**

Part Number: 57100-2884*

Applications: DL650AL7/XAL7

Installation Time: 2.0 Hours

Contents

Ref.	Description	QTY
①	Grip Heater (L)	1
②	Grip Heater (R)	1
③	Grip Heater Lead Wire	1
④	Grip Heater Controller	1
⑤	Controller Bracket	1
⑥	Clamp	10
⑦	Installation Instructions	1

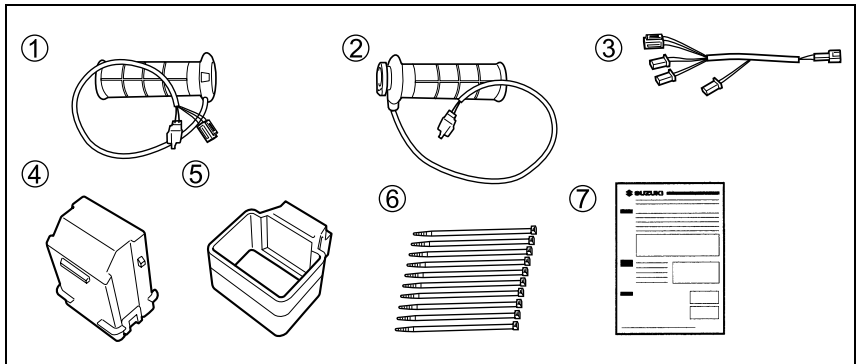

**Tools
Required**

Ref. Description

- | | |
|-----|--------------------------------------|
| (1) | ⊕ Driver |
| (2) | ⊖ Driver |
| (3) | Open end wrench (10 mm) |
| (4) | T wrench (10 mm, 12 mm) |
| (5) | Cutting pliers |
| (6) | Hexagon socket
(3 mm, 4 mm, 5 mm) |
| (7) | Extension |
| (8) | Torque wrench |

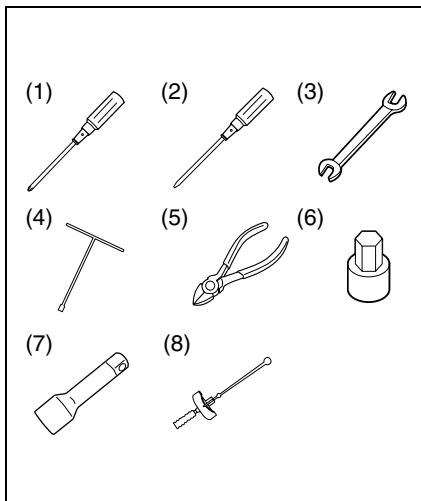
**Items Pro-
vided by
the Cust-
omer**

Ref. Description

- | | |
|-----|---|
| (1) | SUZUKI Super Grease "A"
or equivalent
[Recommended 99000-25011] |
| (2) | Grip cement |
| (3) | Degreasing Agent
[Available at stores] |

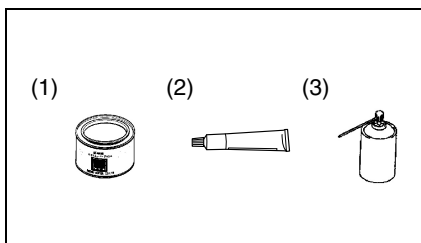

Important**▲ WARNING / ▲ CAUTION / NOTICE / NOTE**

Please read this manual and follow its instructions carefully. To emphasize special information, the symbol ▲ and the words **WARNING**, **CAUTION**, **NOTICE** and **NOTE** have special meanings. Pay particular attention to messages highlighted by these signal words:

▲ WARNING

Indicates a potential hazard that could result in death or serious injury.

▲ CAUTION

Indicates a potential hazard that could result in minor or moderate injury.

NOTICE

Indicates a potential hazard that could result in vehicle or equipment damage.

NOTE: Indicates special information to make maintenance easier or instructions clearer.

**Precautions
for
Installation**

1. Check that the kit includes all the parts listed in the first page.
2. Check each part in the kit for scratches or any form of damage.
3. Park the vehicle on a level ground.
4. Remove the ignition key from the switch and store it in a safe place.
5. Disconnect the negative (–) cable from the battery.
6. Protect any items removed or to be installed from scratches by placing them on a soft cloth first before putting them on the ground.
7. Use care not to cause any damage to the body of the vehicle during installation of the accessory.

Installation
Removal of Vehicle Parts

1. Remove the air cleaner box.
(Refer to the DL650 service manual)

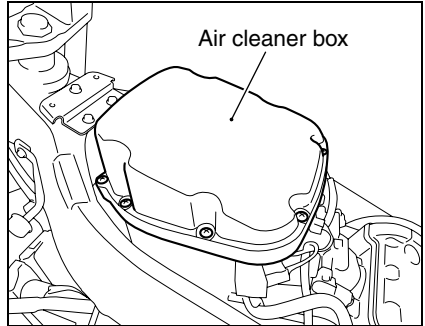

Installation of Grip Heater (R)

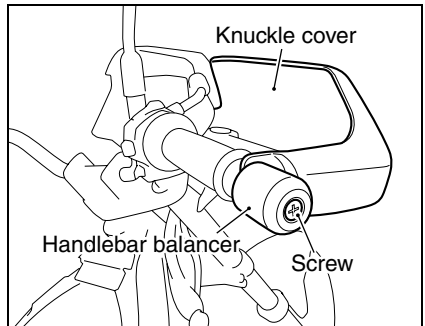
1. Remove the knuckle cover.
(if equipped)
(Refer to the DL650 service manual)
2. Loosen the screw of balancer with a \oplus driver several turns and pull the balancer assembly out of the handlebars.

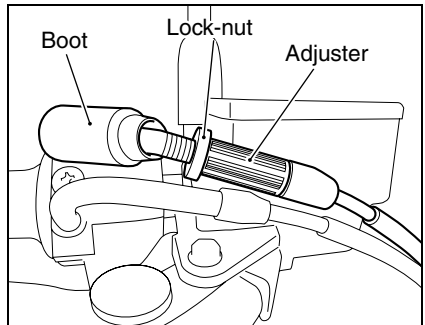

NOTE: Loosen the screw only enough to remove the balancer. Otherwise, the balancer may disassemble and some components may remain in the handlebar.

3. Slide the boot, loosen the lock-nut of the throttle cable, and tighten fully the adjuster. Then, loosen the throttle cable.



- Remove screws from the switch box. First disconnect throttle cable No.2, then No.1 with care, and pull out the right side grip.

NOTE: Removed right side grip will not be reused.

⚠ WARNING

Do not try to wrench off the throttle cable No.1 and No.2 forcibly by using pliers or other tools. The throttle cable may be bent, causing improper return of the throttle.

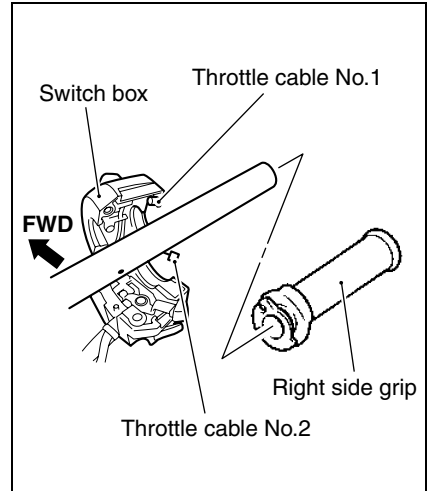

- Apply thinly grease to the handlebar.
- Apply grease to the end of the throttle cables and cable pulley.

 99000-25011:
SUZUKI SUPER GREASE
"A" or equivalent

- Insert the Grip Heater (R) ② into the handlebar. Then, install the throttle cable No.1 first, then No.2.
- Set the stopper peg of the switch box to the hole in the handlebar and tighten screws.

NOTE: After tightening screws of the switch box, check to make sure that the switch box does not rattle.

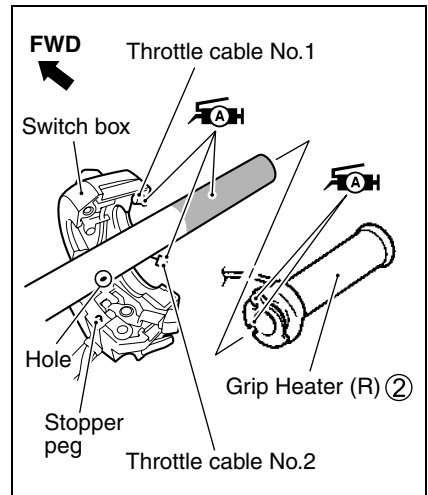

9. Reinstall the existing knuckle cover (if equipped) and handle-bar balancer that was removed step 1 and 2.

▲WARNING

Check for smooth opening and closing operations of the throttle. See if there is any catch in the throttle operation.

10. Adjust the cable play:

- 1) Loosen the lock-nut.
- 2) Turn the adjuster so that the throttle grip has 2.0 – 4.0 mm (0.079 – 0.157 in) play.
- 3) Tighten the lock-nut.
- 4) Reinstall the boot.

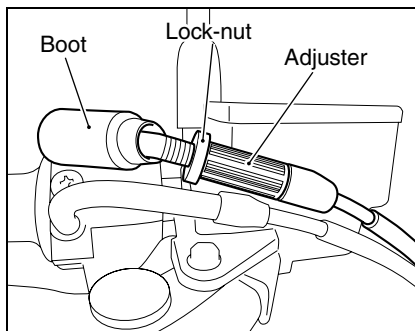

11. Pass the grip heater lead wire between the switch box and the front brake master cylinder holder. Align the white tape part of the grip heater lead wire with the contact surface of the front brake master cylinder holder, and fix it by using a Clamp ⑥.

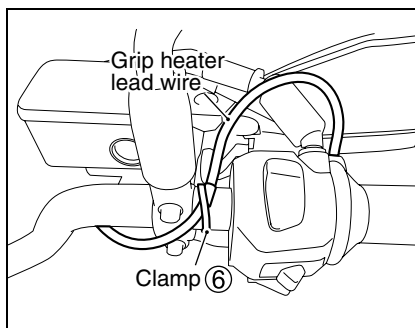

▲CAUTION

Fix the grip heater lead wire securely by using a clamp so that no tension should be felt in the throttle grip lead wire when operating the throttle.

NOTE: Cut off the excess clamp.

Installation of Grip Heater (L)

1. Remove the knuckle cover.
(if equipped)
(Refer to the DL650 service manual)
2. Loosen the screw of balancer with a \oplus driver several turns and pull the balancer assembly out of the handlebars.

NOTE: Loosen the screw only enough to remove the balancer. Otherwise, the balancer may disassemble and some components may remain in the handlebar.

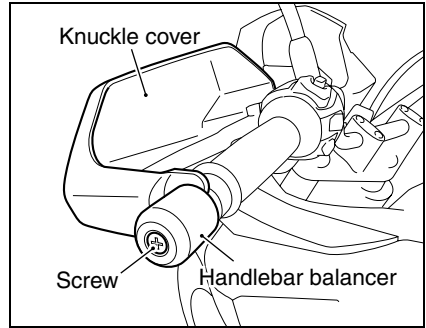

3. Open the gap between the grip and the handlebar with a \ominus driver, then inject degreasing agent to pull out the grip.

NOTICE

Use the \ominus driver with care so as not to scratch the surface of the handlebar.

NOTE: Removed left side grip will not be reused.

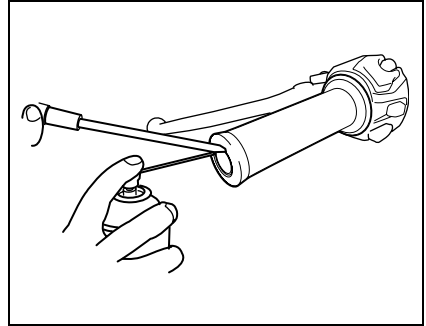

4. Wipe off the rest of adhesive adhered to the handlebar by using a degreasing agent and a waste cloth.

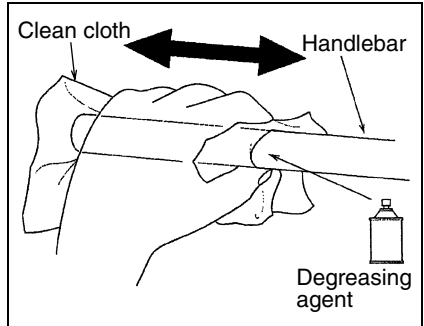

5. Apply cement evenly and rather abundantly to the inside of the Grip Heater (L) ①.

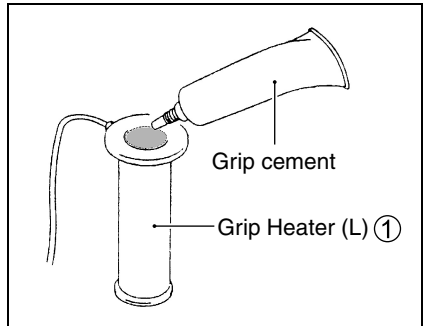

6. Apply cement to the handlebars. Before cement is dried, spray the degreasing detergent to the inside of the Grip Heater (L) ① and to the handlebars, then, insert the grip. Slide Grip Heater (L) ① onto handlebar with the lead wire pointing down.

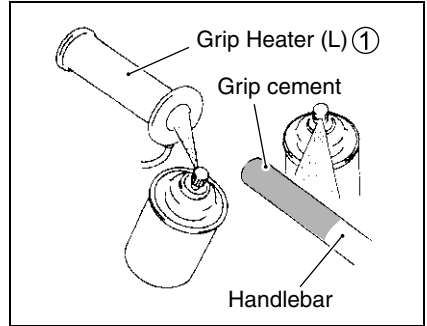

NOTE: Align the line of Grip Heater (L) ① and left switch line as shown in the illustration.

NOTICE

- When the grip is inserted, do not stop in midway but insert it at a stroke.
- When inserting it, do not hit the grip end with a hammer or twist it forcibly, the grip heater may be cut off.

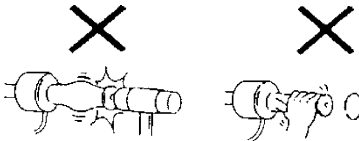

- When the grip cannot be inserted in midway, pull out the grip by pouring the degreasing agent into a gap between the grip heater and the handlebar. At this time, do not twist forcibly the heater wire with a screwdriver or such similar tool, the heater wire inside the grip heater may be cut off.

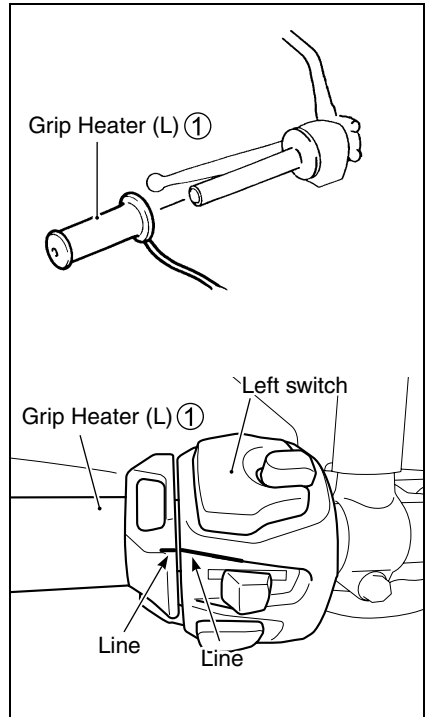

⚠ WARNING

Use an appropriate grip cement, and dry well the applied part, then check if it is securely adhered.

If it has not completely dried or if a different cement is used, there is a risk that the grip may slip off while riding.

7. Reinstall the existing knuckle cover (if equipped) and handlebar balancer that was removed step 1 and 2.

Installation of Grip Heater Controller

1. Install the Controller Bracket ⑤ to the Grip Heater Controller ④.

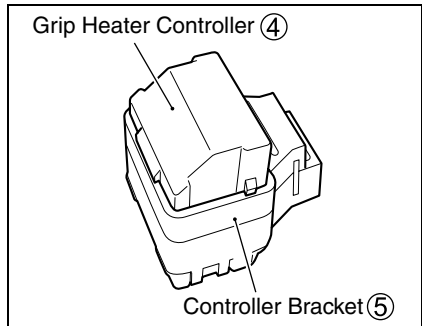

2. Fix the Grip Heater Controller ④ assembly to the battery box.
3. Connect the Grip Heater Lead Wire ③ coupler to the Grip Heater Controller ④.

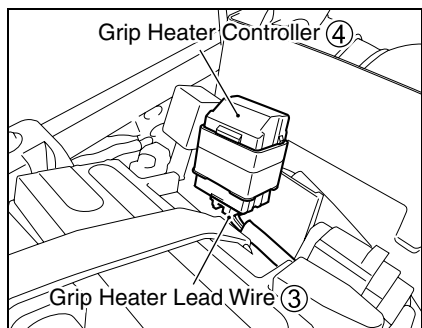

Connection of Grip Heater Lead Wire

1. Pass the Grip Heater Lead Wire ③ along the wiring harness and fix them using the Clamps ⑥ as shown in the illustration.
2. Connect the Grip Heater Lead Wire ③ to the vehicle harness coupler.

NOTE:

- *Be sure there should be no excessive tension nor remarkable slack in the grip heater lead wire.*
- *Cut off the excess clamps.*

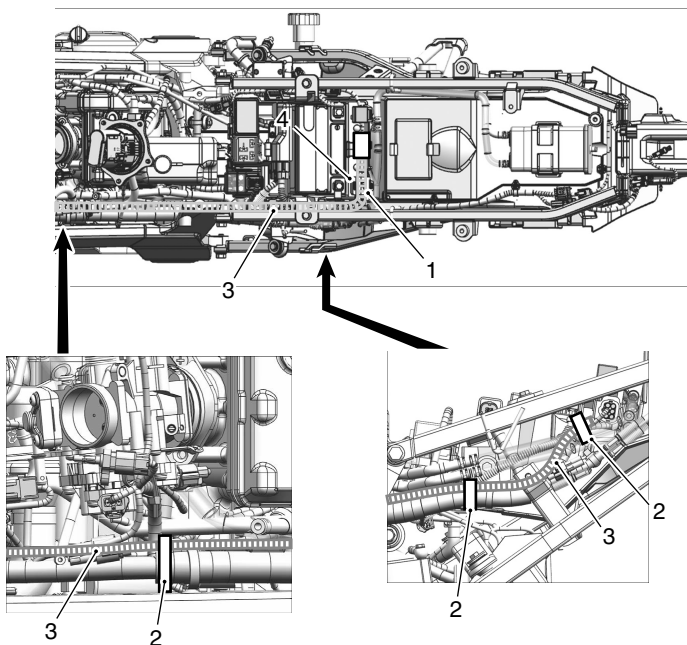

1. Pass the grip heater lead wire under the TO sensor.	
2. Clamp the grip heater lead wire and wiring harness.	
3. Grip heater lead wire	4. TO sensor

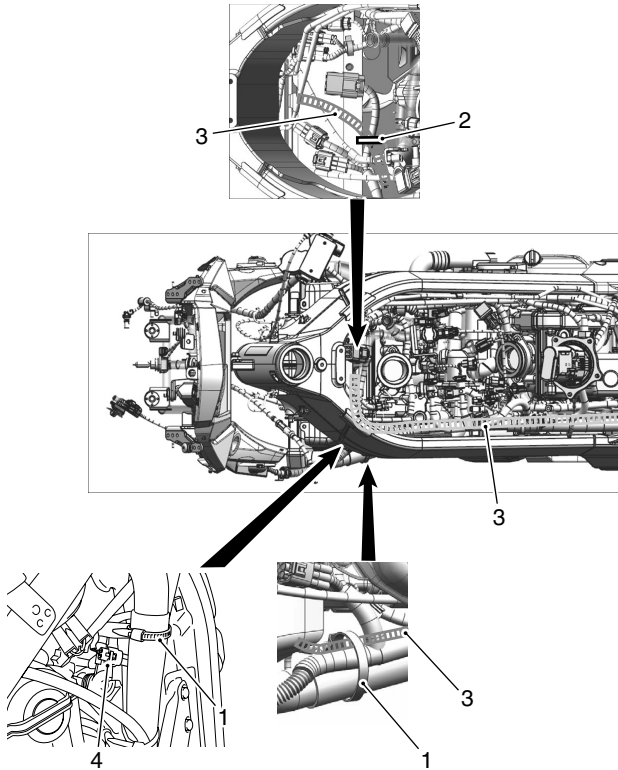

- | | |
|---|----------------------------|
| 1. Clamp the grip heater lead wire, wiring harness and water hose by using the vehicle clamp. | |
| 2. Clamp the grip heater lead wire and right handlebar switch lead wire. | |
| 3. Grip heater lead wire | 4. Vehicle harness coupler |

3. Pass the left and right grip heater lead wires fix them using the Clamps ⑥ as shown in the illustration.

NOTE:

- *Be sure there should be no excessive tension nor remarkable slack in the left and right grip heater lead wire.*
- *Cut off the excess clamps.*

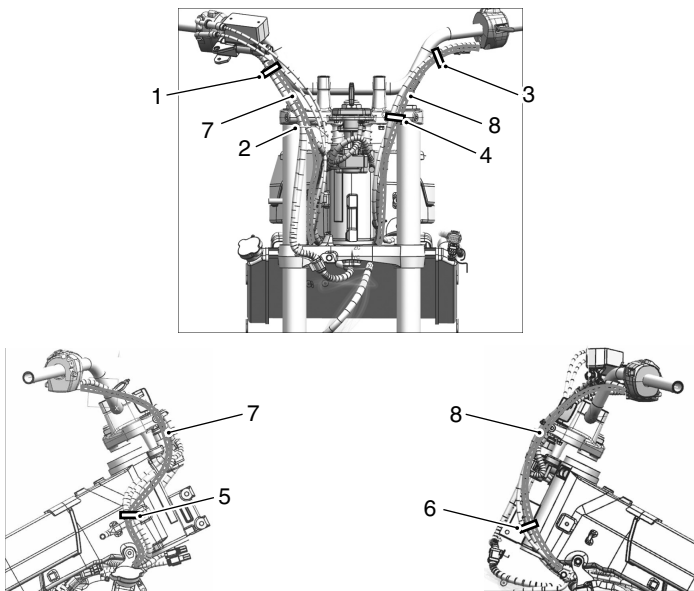

1. Cut off the vehicle clamp. Clamp the right grip heater lead wire and right handlebar switch lead wire at the front brake hose union.	
2. Pass the right grip heater lead wire and right handlebar switch lead wire through the guide.	
3. Cut off the vehicle clamp. Clamp the left grip heater lead wire, clutch cable and left handlebar switch lead wire. Face the locked part of clamp downward.	
4. Cut off the vehicle clamp. Clamp the left grip heater lead wire, clutch cable and left handlebar switch lead wire.	
5. Clamp the right grip heater lead wire, right handlebar switch lead wire, ignition switch lead wire and immobilizer antenna lead wire not to give them looseness when turning the handlebars to the left.	
6. Cut off the vehicle clamp. Clamp the left grip heater lead wire, clutch cable and left handlebar switch lead wire. Face the locked part of clamp leftward.	
7. Right grip heater lead wire	8. Left grip heater lead wire

4. Connect the left and right grip heater couplers to the grip heater lead wire couplers.

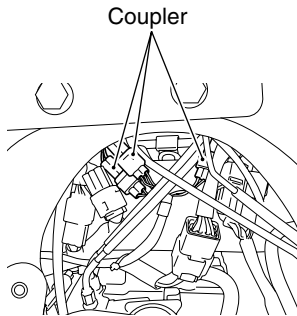
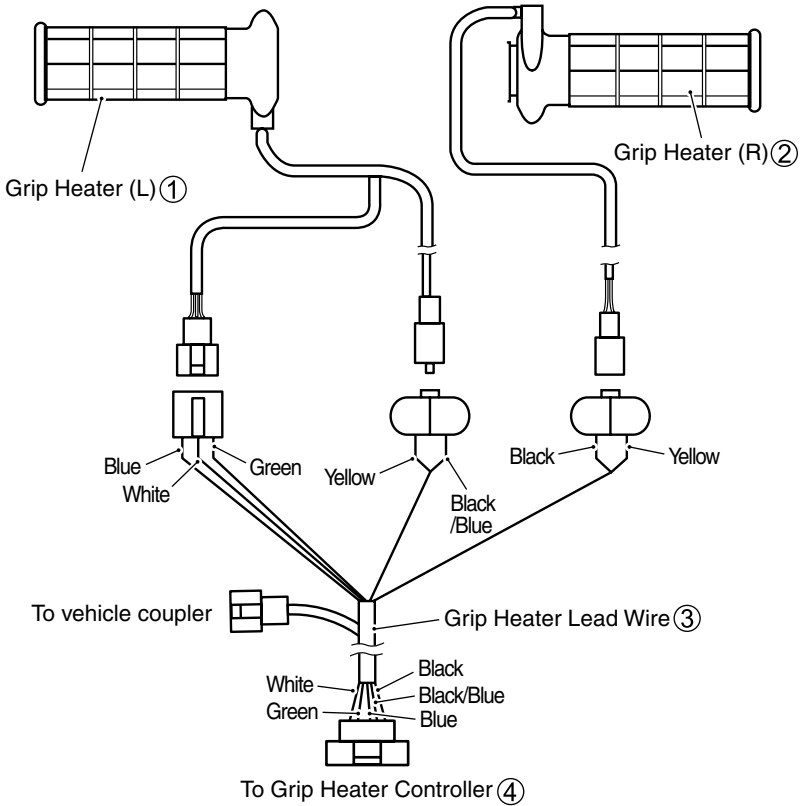

5. Install the vehicle parts in the reverse order of removal.

Function Checking and Inspection

1. Check if the lead wire is not under an undue force when the throttle grip is fully open, or when the handlebar is turned fully to the right and to the left.
2. Check if the left side grip heater is securely adhered.

After Engine Is Started

1. Check if the engine idle speed is not changed when the handlebar is fully turned to the right and the left.
2. Check if the lighting devices as the headlamp operate correctly.
3. Check if the heater gets warm by changing the position of the switch.

Handling Method

- Grip heater warms right and left grips when the grip heater switch is turned on with the engine running. The grip heater switch will be turned off when the ignition switch is turned off.

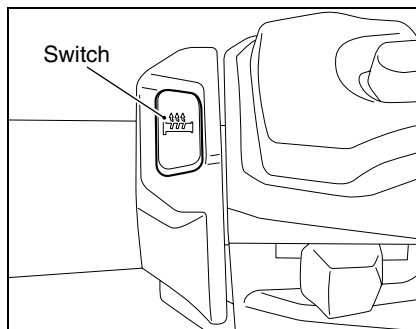

The grip heater temperature can be adjusted in three steps by pushing the switch. Pushing the switch changes temperature as follows:

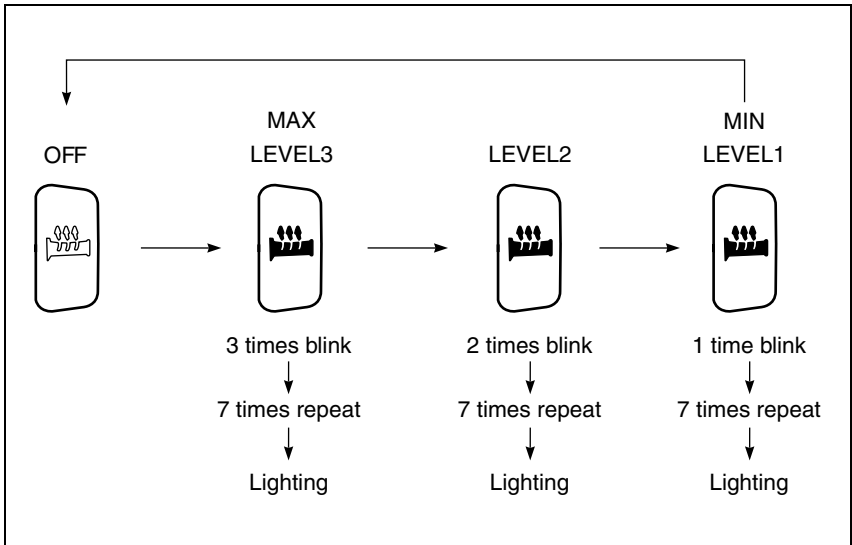

⚠ CAUTION

Improperly using the grip heater can be hazardous. Rider can suffer burns even if the heating temperature is fairly low when the rider is wearing no gloves and leaves the heater on for long periods. Damaged grip can suffer burns or get an electrical shock.

- **Be sure to wear gloves to avoid burns.**
- **Replace the damaged grips to avoid burns or electrical shock.**

NOTE:

- *The grip heater has a built-in automatic switch to avoid unnecessary battery power consumption. The automatic switch turns off grip heater when the engine speed becomes lower at engine idling speed. When the engine speed increases, the automatic switch turns on grip heater.*
- *Pushing the switch will not turn on the grip heater when the engine speed is low. Increase the engine speed and push the switch again to turn on the grip heater.*



When the grip heater does not operate normally, check the following items, and consult your SUZUKI Dealer from whom you bought the product.

- Grip heater does not operate. Or it can not be adjusted.
 1. Has the engine started?
 2. Is the grip heater switch set on the position between LEVEL1 ⇔ LEVEL3?

- Grip heater temperature is too low or too high.
 1. Have you adjusted the grip heater switch to be set between LEVEL1 ⇔ LEVEL3?
 2. When the temperature is too high, set the switch on LEVEL1 or OFF, or wear a thick pair of gloves.

- Whole surface of the grip heater is not warmed.
 1. This is no failure.

In order that the fingertips may be warmed, the heat distribution is made to concentrate mostly to the position where the fingertips come to contact.

- Grip heater switch indicator blinking every 2 seconds.
 1. Too low battery voltage.

Recharge the battery fully.

JEU DE POIGNÉES CHAUFFANTES

Description :

N° de pièce : 57100-2884*

Modèles : DL650AL7/XAL7

Durée d'installation : 2,0 heure

Contenu

Réf.	Description	Qté
①	Poignée chauffante (G)	1
②	Poignée chauffante (D)	1
③	Câble des poignées chauffantes	1
④	Contrôleur des poignées chauffantes	1
⑤	Support du contrôleur	1
⑥	Attache	10
⑦	Instructions d'installation	1

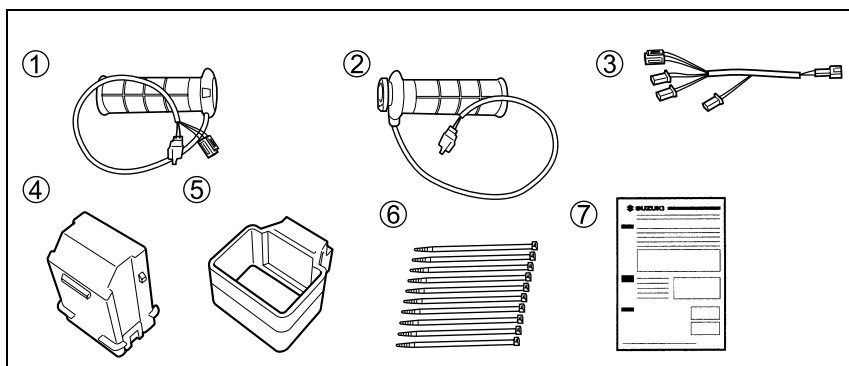

**Outils
nécessaires**

Réf.	Description
(1)	⊕ Tournevis
(2)	⊖ Tournevis
(3)	Clé ouverte (10 mm)
(4)	Clé en T (10 mm, 12 mm)
(5)	Pincés coupantes
(6)	Douille à six pans (3 mm, 4 mm, 5 mm)
(7)	Extension
(8)	Clé dynamométrique

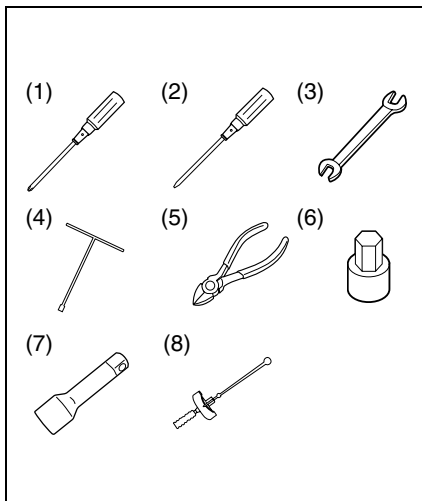
**Pièces
fournies
par le
client**

Réf.	Description
(1)	SUZUKI Super Grease "A" ou équivalent [Graisse recommandée 99000- 25011]
(2)	Colle pour poignée
(3)	Dégraissant [Disponible dans le commerce]

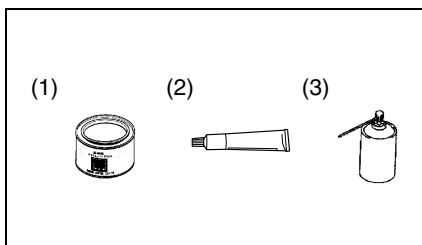

Important**▲AVERTISSEMENT / ▲ ATTENTION / AVIS / NOTE**

Lire attentivement ce manuel et se conformer soigneusement aux instructions données. Pour souligner des informations spéciales, on utilise le symbole ▲ et les mots **AVERTISSEMENT**, **ATTENTION**, **AVIS** et **NOTE**. Lire avec soin les messages précédés par ces mots:

▲AVERTISSEMENT

Indique un danger potentiel pouvant résulter en blessures graves ou mortelles.

▲ATTENTION

Indique un danger potentiel pouvant résulter en blessures légères ou modérées.

AVIS

Indique un danger potentiel pouvant résulter en détérioration du véhicule ou des équipements.

NOTE: Signale des informations spéciales pour faciliter l'entretien ou clarifier des instructions importantes.

Précautions à l'installation

1. Vérifier que le kit inclut toutes les pièces énumérées en première page.
2. Vérifier que les pièces du kit ne sont pas rayées ou détériorées d'une manière quelconque.
3. Garer le véhicule sur une surface plane.
4. Enlever la clé de contact du contacteur et la ranger dans un endroit sûr.
5. Débrancher le câble négatif (-) de la batterie.
6. Protéger des rayures toutes les pièces déposées ou à installer en les plaçant sur un chiffon plutôt qu'à même le sol.
7. Éviter d'endommager le véhicule pendant l'installation de l'accessoire.

Installation Dépose de pièces du véhicule

1. Déposer le boîtier de filtre à air.
(Voir le manuel d'entretien de DL650)

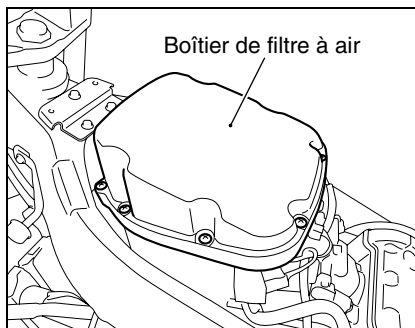

Pose de la poignée chauffante (D)

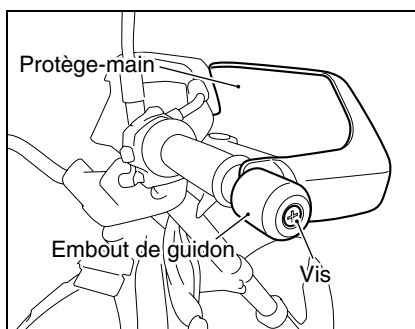
1. Déposer le protège-main.
(le cas échéant)
(Voir le manuel d'entretien de DL650)
2. Desserrer de plusieurs tours la vis de l'embout à l'aide d'un tournevis cruciforme \oplus et extraire l'embout du guidon.

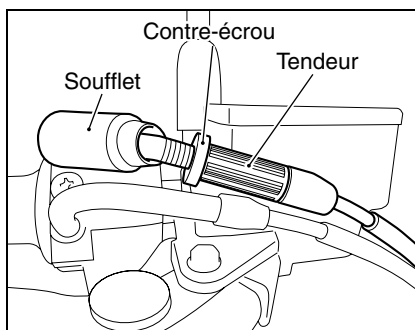

NOTE : Desserrer la vis juste assez pour pouvoir déposer l'embout. Sinon, l'embout risque de se démonter et certains composants peuvent rester dans le guidon.

3. Faire glisser le soufflet, desserrer le contre-écrou du câble d'accélérateur et serrer complètement le tendeur. Ensuite, desserrer le câble d'accélérateur.



4. Déposer les vis du commodo.
 Déconnecter d'abord le câble d'accélérateur n°2, puis le n°1 avec précaution, et retirer la poignée droite.

NOTE : La poignée droite déposée ne sera pas réutilisée.

⚠ AVERTISSEMENT

Ne pas essayer de tirer sur les câbles d'accélérateur n°2 et n°1 avec force à l'aide de pinces ou de tout autre outil. Le câble d'accélérateur peut être plié, entraînant un mauvais retour de l'accélérateur.

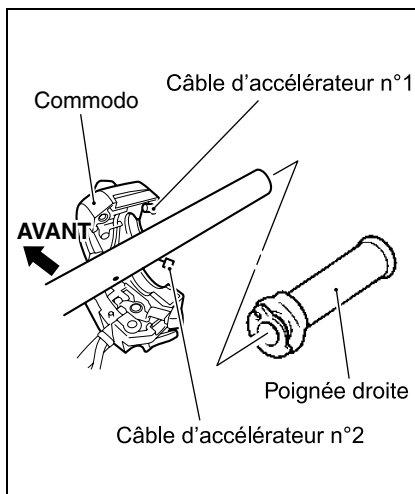

5. Appliquer une fine couche de graisse sur le guidon.
 6. Graisser l'extrémité des câbles d'accélérateur et la poulie du câble.

99000-25011 :
**SUZUKI SUPER GREASE
 "A" ou équivalent**

7. Insérer la poignée chauffante (D) ② dans le guidon. Ensuite, reposer d'abord le câble d'accélérateur n°1, puis le n°2.
 8. Placer l'ergot de la butée du commodo dans le trou du guidon et serrer les vis.

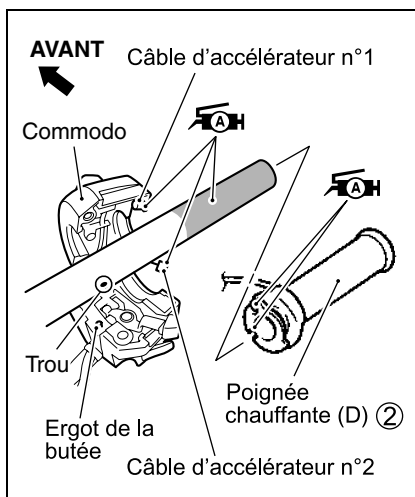

NOTE : Après avoir serré les vis du commodo, s'assurer que le commodo ne bouge pas.

9. Reposer le protège-main existant (le cas échéant) et l'embout de guidon déposé aux étapes 1 et 2.

▲AVERTISSEMENT

Vérifier le bon fonctionnement de l'ouverture et de la fermeture de l'accélérateur. Vérifier l'absence de problème au niveau du fonctionnement de l'accélérateur.

10. Régler le jeu du câble :

- 1) Desserrer le contre-écrou.
- 2) Tourner le tendeur de sorte que la poignée des gaz ait un jeu de 2,0 – 4,0 mm.
- 3) Serrer le contre-écrou.
- 4) Reposer le soufflet.

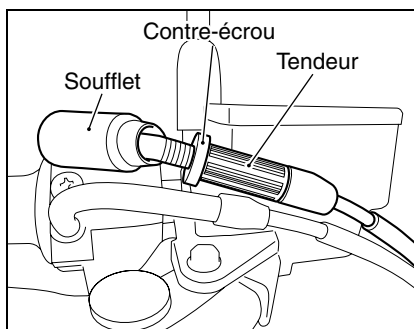

11. Passer le câble des poignées chauffantes entre le commodo et le support de maître-cylindre de frein avant. Aligner l'adhésif blanc du câble des poignées chauffantes avec la surface de contact du support de maître-cylindre de frein avant et le fixer à l'aide d'une attache ⑥.

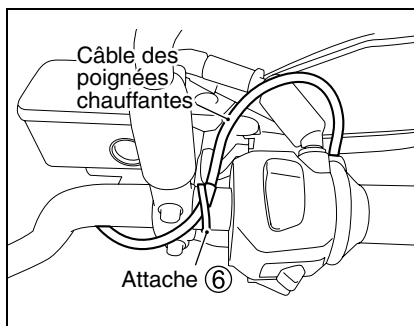

▲ATTENTION

Bien fixer le câble des poignées chauffantes à l'aide d'une attache afin qu'aucune tension ne soit appliquée au câble de la poignée des gaz lors du fonctionnement de l'accélérateur.

NOTE : Couper le bout qui dépasse de l'attache.

Pose de la poignée chauffante (G)

1. Déposer le protège-main.
(le cas échéant)
(Voir le manuel d'entretien de DL650)
2. Desserrer de plusieurs tours la vis de l'embout à l'aide d'un tournevis cruciforme \oplus et extraire l'embout du guidon.

NOTE : Desserrer la vis juste assez pour pouvoir déposer l'embout. Sinon, l'embout risque de se démonter et certains composants peuvent rester dans le guidon.

3. Ouvrir l'espace entre la poignée et le guidon à l'aide d'un tournevis plat \ominus , puis injecter du dégraissant pour retirer la poignée.

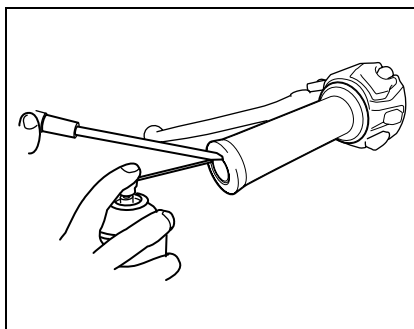
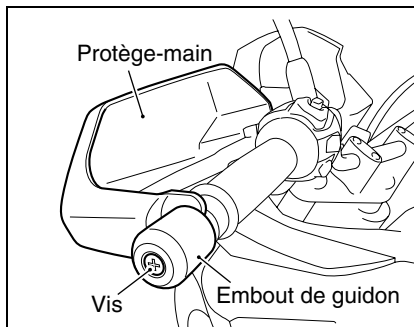

AVIS

Utiliser le tournevis plat \ominus avec précaution afin de ne pas rayer la surface du guidon.

NOTE : La poignée gauche déposée ne sera pas réutilisée.

4. Essuyer le reste d'adhésif collé au guidon à l'aide d'un dégraissant et d'un chiffon.

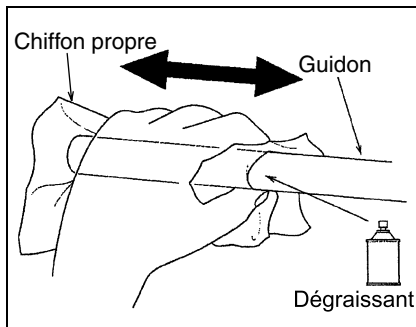

5. Appliquer de la colle uniformément et en grande quantité à l'intérieur de la poignée chauffante (G) ①.

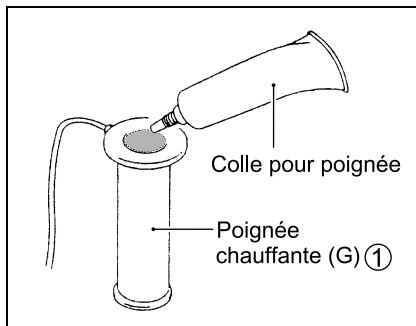

6. Appliquer de la colle sur le guidon. Pulvériser le dégraissant à l'intérieur de la poignée chauffante (G) ① et sur le guidon, puis insérer la poignée avant que la colle ne sèche. Faire glisser la poignée chauffante (G) ① sur le guidon avec le câble vers le bas.

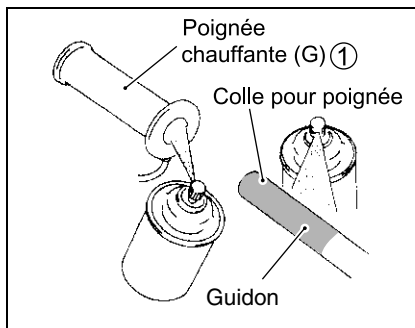

NOTE : Aligner le trait de la poignée chauffante (G) ① avec le trait du commodo gauche comme indiqué sur l'illustration.

AVIS

- Lors de l'insertion de la poignée, l'insérer d'un coup sans s'arrêter à mi-chemin.
- Lors de son insertion, ne pas frapper l'extrémité de la poignée avec un marteau ni la tourner de force, la poignée peut se casser.

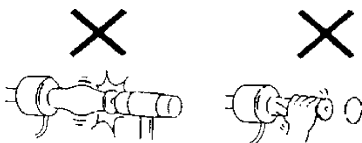

- Lorsqu'il n'est pas possible d'insérer la poignée à mi-chemin, retirer la poignée en versant du dégraissant dans l'espace entre la poignée chauffante et le guidon. À ce stade, ne pas tordre le câble de chauffage avec force à l'aide d'un tournevis ou de tout autre similaire, le câble de chauffage à l'intérieur de la poignée chauffante peut se casser.

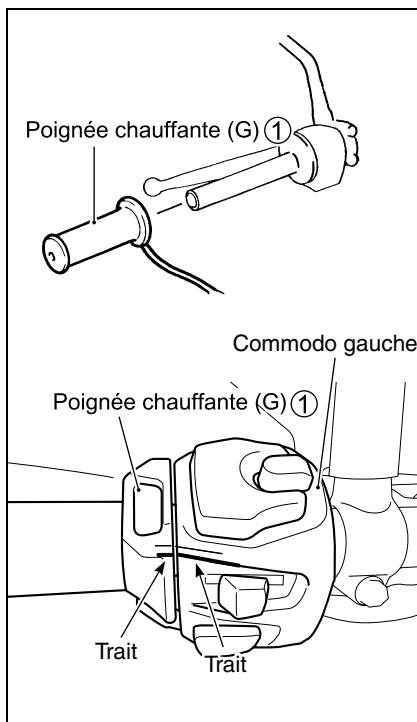

▲AVERTISSEMENT

Utiliser une colle pour poignée appropriée et faire bien sécher la pièce sur laquelle elle a été appliquée, puis vérifier la bonne adhérence.

Si la colle n'a pas complètement séché ou si une colle différente est utilisée, la poignée risque de tomber pendant la conduite.

7. Reposer le protège-main existant (le cas échéant) et l'embout de guidon déposé aux étapes 1 et 2.

Pose du contrôleur des poignées chauffantes

1. Poser le support du contrôleur ⑤ sur le contrôleur des poignées chauffantes ④.

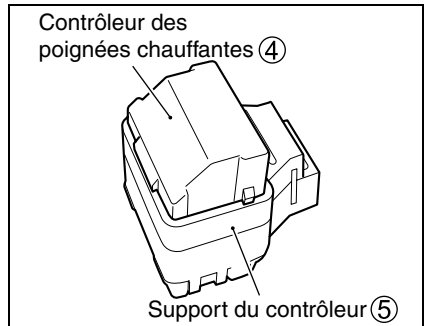

2. Fixer l'ensemble contrôleur de poignées chauffantes ④ sur le boîtier de batterie.
3. Raccorder le coupleur du câble des poignées chauffantes ③ au contrôleur des poignées chauffantes ④.

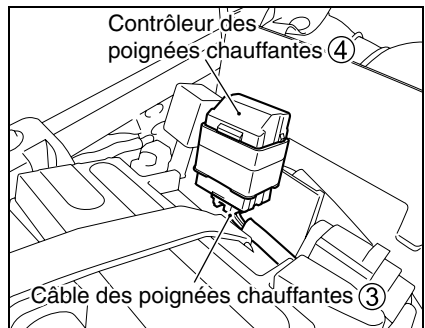

Connexion du câble des poignées chauffantes

1. Passer le câble des poignées chauffantes ③ le long du faisceau de câblage et les fixer à l'aide des attaches ⑥ comme indiqué sur l'illustration.
2. Connecter le câble des poignées chauffantes ③ au coupleur du faisceau du véhicule.

NOTE :

- *S'assurer de l'absence de tension excessive ou de relâchement excessif au niveau du câble des poignées chauffantes.*
- *Couper le bout qui dépasse des attaches.*

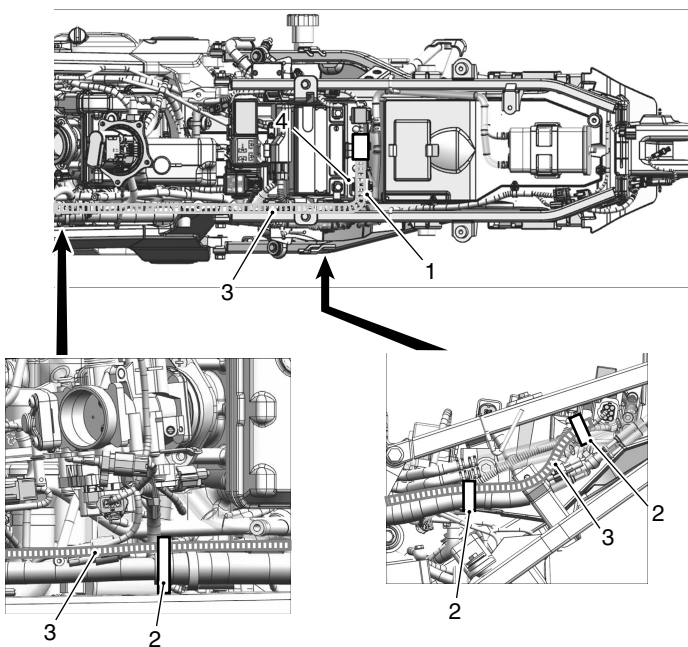

1. Passer le câble des poignées chauffantes sous le capteur TO.	
2. Attacher le câble des poignées chauffantes et le faisceau de câblage.	
3. Câble des poignées chauffantes	4. Capteur TO

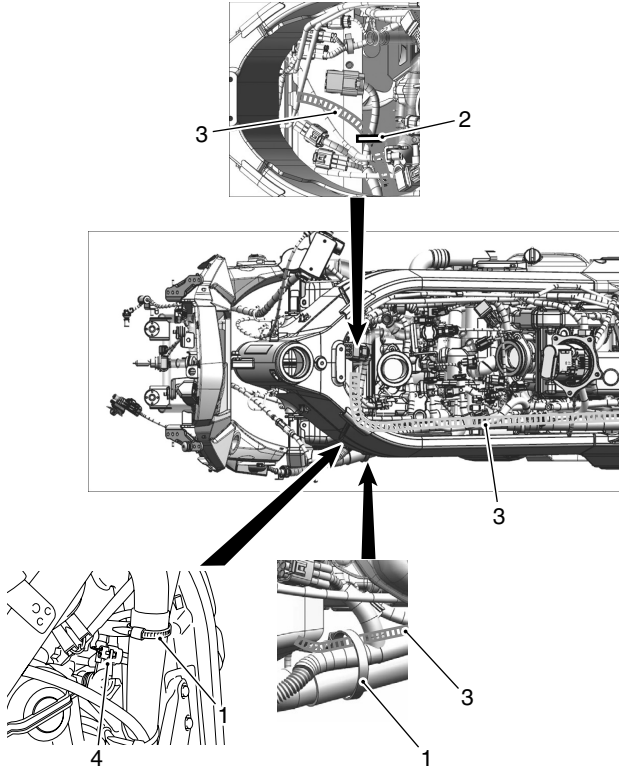

- | | |
|---|-------------------------------------|
| 1. Attacher le câble des poignées chauffantes, le faisceau de câblage et le flexible d'eau à l'aide de l'attache du véhicule. | |
| 2. Attacher le câble des poignées chauffantes et le câble du commodo de la poignée droite. | |
| 3. Câble des poignées chauffantes | 4. Coupleur du faisceau du véhicule |

3. Passer les câbles des poignées chauffantes gauche et droite et les fixer à l'aide des attaches ⑥ comme indiqué sur l'illustration.

NOTE :

- S'assurer de l'absence de tension excessive ou de relâchement excessif au niveau du câble des poignées chauffantes gauche et droite.
- Couper le bout qui dépasse des attaches.

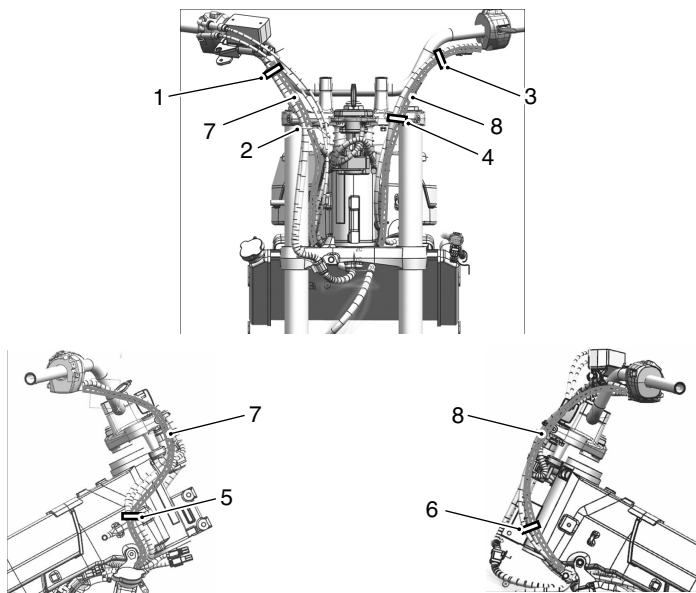

1. Couper l'attache du véhicule. Attacher le câble de la poignée chauffante droite et le câble du commodo de guidon droit au niveau du raccord du flexible de frein avant.	
2. Passer le câble de la poignée chauffante droite et le câble du commodo de guidon droit dans le guide.	
3. Couper l'attache du véhicule. Attacher le câble de la poignée chauffante gauche, le câble d'embrayage et le câble du commodo de guidon gauche. Orienter la partie de verrouillage de l'attache vers le bas.	
4. Couper l'attache du véhicule. Attacher le câble de la poignée chauffante gauche, le câble d'embrayage et le câble du commodo de guidon gauche.	
5. Attacher le câble de la poignée chauffante droite, le câble du commodo de guidon droit, le câble du contacteur d'allumage et le câble d'antenne d'antidémarrage de sorte qu'il n'y ait pas de relâchement lorsque le guidon est tourné à gauche.	
6. Couper l'attache du véhicule. Attacher le câble de la poignée chauffante gauche, le câble d'embrayage et le câble du commodo de guidon gauche. Orienter la partie de verrouillage de l'attache vers la gauche.	
7. Câble de la poignée chauffante droite	8. Câble de la poignée chauffante gauche

4. Connecter les coupleurs des poignées chauffantes gauche et droite aux coupleurs des câbles des poignées chauffantes.

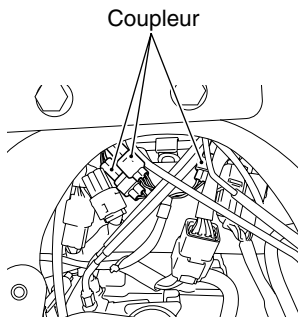
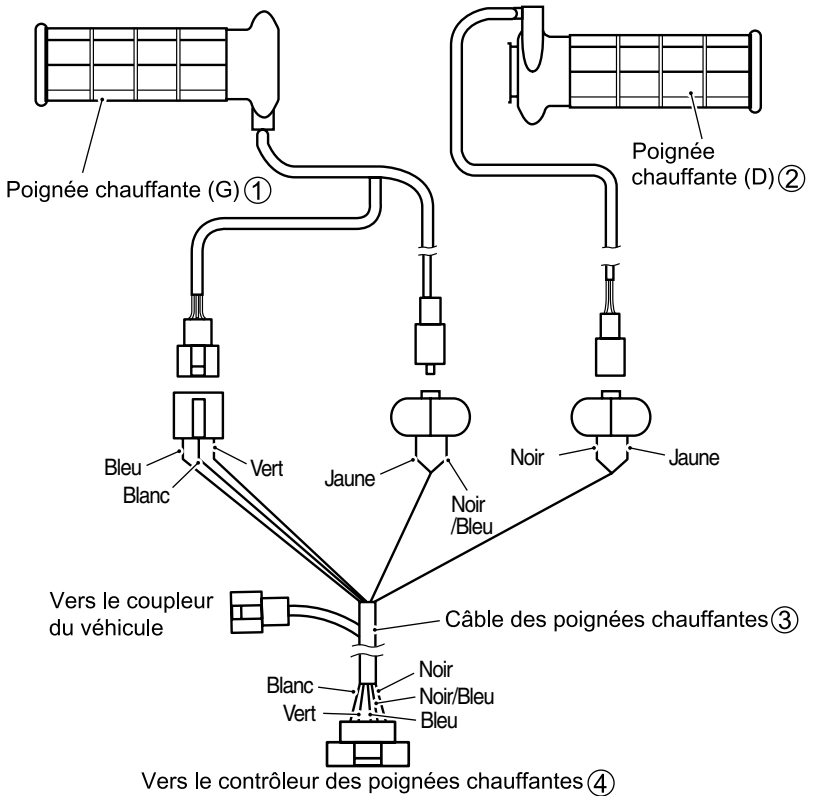

5. Reposer les pièces du véhicule dans l'ordre inverse de la dépose.

Vérification et contrôle du fonctionnement

1. Vérifier que le câble n'est pas soumis à une force excessive lorsque la poignée des gaz est complètement ouverte ou lorsque le guidon est complètement tourné vers la droite et vers la gauche.
2. Vérifier la bonne adhérence de la poignée chauffante gauche.

Après le démarrage du moteur

1. Vérifier que le régime de ralenti du moteur ne change pas lorsque le guidon est complètement tourné vers la droite et vers la gauche.
2. Vérifier si les feux d'éclairage comme le phare fonctionnent correctement.
3. Vérifier si le chauffage devient chaud en changeant la position du contacteur.

Méthode d'utilisation

- Le chauffage des poignées chauffe les poignées gauche et droite lorsque le contacteur des poignées chauffantes est activé et que le moteur tourne. Le contacteur des poignées chauffantes est désactivé lorsque le contacteur d'allumage est coupé.

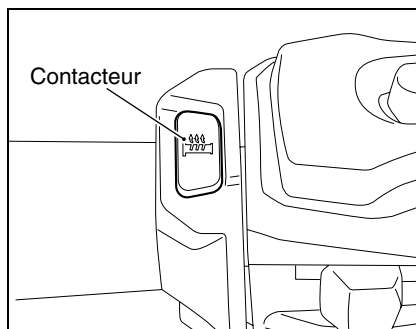

La température de chauffage des poignées est réglable sur trois positions par pression sur le contacteur. Appuyer sur le contacteur permet de changer la température comme suit :

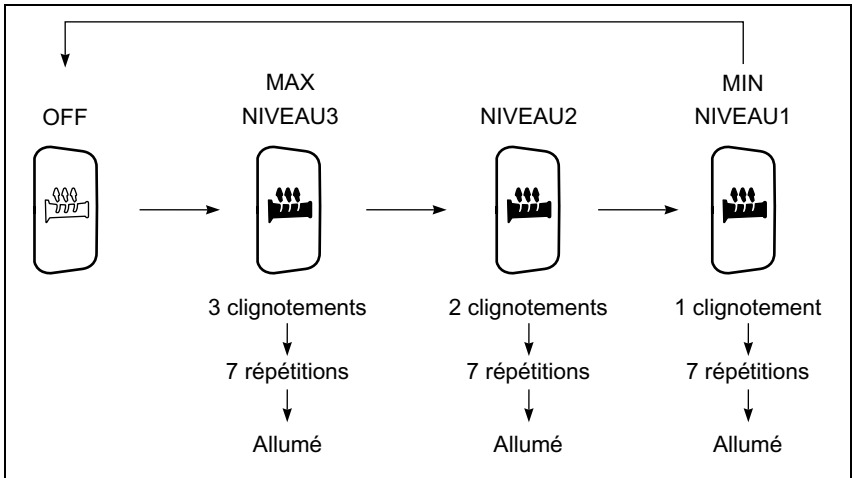

▲ATTENTION

Un usage incorrect du chauffage des poignées peut s'avérer dangereux. Il existe un risque de brûlure, même si la température de chauffage est relativement faible, si le pilote ne porte pas de gants et laisse le chauffage en service pendant de longues périodes. Une poignée endommagée peut entraîner des brûlures ou une électrocution.

- **Toujours porter des gants pour éviter les brûlures.**
- **Remplacer les poignées endommagées pour éviter les brûlures ou les électrocutions.**

NOTE :

- Les poignées chauffantes disposent d'un contacteur automatique intégré pour éviter toute consommation inutile de courant de batterie. Le contacteur automatique coupe le chauffage des poignées quand le régime du moteur est inférieur au régime de ralenti. Dès que le régime du moteur augmente, le contacteur automatique active le chauffage des poignées.
- Appuyer sur le contacteur ne permet pas d'activer le chauffage des poignées si le régime du moteur est bas. Augmenter le régime du moteur et appuyer à nouveau sur le contacteur pour activer le chauffage des poignées.

Si les poignées chauffantes ne fonctionnent pas normalement, faire les vérifications ci-après et consulter le concessionnaire SUZUKI auprès duquel le produit a été acheté.

- Les poignées chauffantes ne fonctionnent pas ou elles ne peuvent pas être réglées.
 1. Le moteur est-il démarré ?
 2. Le contacteur des poignées chauffantes est-il réglé sur une position entre NIVEAU1 ⇔ NIVEAU3 ?

- La température de chauffage des poignées est trop basse ou trop élevée.
 1. Le contacteur des poignées chauffantes est-il réglé entre NIVEAU1 ⇔ NIVEAU3 ?
 2. Lorsque la température est trop élevée, régler le contacteur sur NIVEAU1 ou OFF, ou porter des gants épais.

- Les poignées chauffantes ne sont pas chaudes sur la totalité de la surface.
 1. Il ne s'agit pas d'un dysfonctionnement.

Afin de maintenir les bouts des doigts chauds, la distribution de chaleur est faite principalement au niveau de la position de contact des bouts des doigts.

- Clignotement du voyant du contacteur des poignées chauffantes toutes les 2 secondes.
 1. Tension de batterie trop basse.

Recharger complètement la batterie.

Beschreibung: **HEIZUNGSSATZ, GRIFF**

Teile-Nr.: 57100-2884*

Anwendungen: DL650AL7/XAL7

Einbauzeit: 2,0 Stunden

Inhalt

Nr.	Beschreibung	Stck
①	Griffheizung (L)	1
②	Griffheizung (R)	1
③	Griffheizungs-zuleitungskabel	1
④	Griffheizungssteuerung	1
⑤	Steuerungshalterung	1
⑥	Kabelbinder	10
⑦	Montageanleitung	1

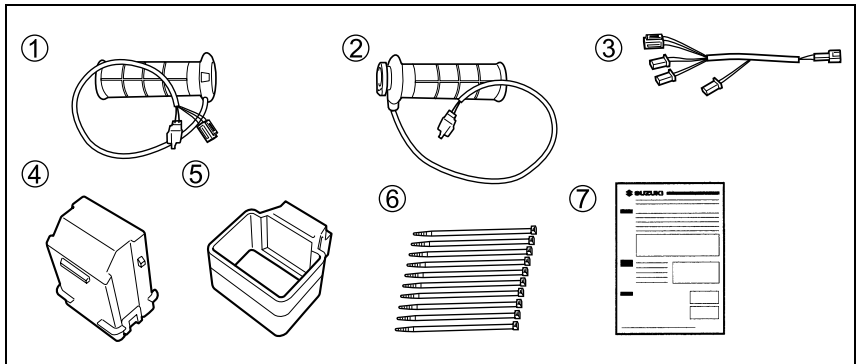

**Erforderliche
Werkzeuge**

Nr.	Beschreibung
(1)	⊕-Schraubendreher
(2)	⊖-Schraubendreher
(3)	Gabelschlüssel (10 mm)
(4)	T-Schlüssel (10 mm, 12 mm)
(5)	Seitenschneider
(6)	Außensechskant-Steckschlüssel (3 mm, 4 mm, 5 mm)
(7)	Verlängerung
(8)	Drehmomentschlüssel

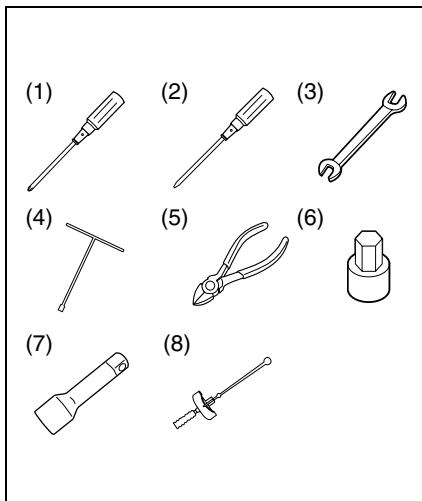
**Vom Kunden
bereitzustellende
Artikel**

Nr.	Beschreibung
(1)	SUZUKI Super Grease "A" oder gleichwertig [Empfohlen 99000-25011]
(2)	Griffkleber
(3)	Fettlöser [Im Handel erhältlich]

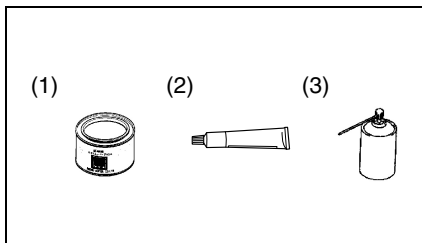

Wichtig**▲ WARNUNG / ▲ VORSICHT / HINWEIS / ANMERKUNG**

Lesen Sie bitte dieses Handbuch und befolgen Sie die darin enthaltenen Anweisungen genau. Das Symbol ▲ und die Schlüsselwörter **WARNUNG**, **VORSICHT**, **HINWEIS** sowie **ANMERKUNG** werden zur Betonung spezieller Informationen verwendet. Beachten Sie insbesondere Informationen, die durch die folgenden Schlüsselwörter gekennzeichnet sind:

▲ WARNUNG

Weist auf eine mögliche Gefahr hin, die tödlich ausgehen oder schwere Verletzungen verursachen kann.

▲ VORSICHT

Weist auf eine mögliche Gefahr hin, die leichte bis mittelschwere Verletzungen verursachen kann.

HINWEIS

Weist auf eine mögliche Gefahr hin, die zu Fahrzeug- und Ausrüstungsschäden führen kann.

ANMERKUNG: Kennzeichnet Informationen, die Wartungsarbeiten erleichtern bzw. Anweisungen verdeutlichen sollen.

**Wichtige
hinweise zur
montage**

1. Prüfen, ob der Satz alle auf der ersten Seite aufgeführten Teile enthält.
2. Jedes Teil im Satz auf Kratzer und Beschädigung überprüfen.
3. Das Fahrzeug auf ebenem Untergrund parken.
4. Den Zündschlüssel abziehen und an sicherer Stelle aufbewahren.
5. Das Minuskabel (–) von der Batterie abklemmen.
6. Abgenommene oder zu montierende Teile nicht einfach auf den Boden, sondern auf einen weichen Lappen legen, damit sie nicht verkratzt werden.
7. Darauf achten, dass die Fahrzeugkarosserie bei der Montage des Zubehörs nicht beschädigt wird.

Einbau
Ausbau von Fahrzeugteilen

1. Das Luftfiltergehäuse entfernen. (Siehe DL650-Wartungsanleitung)

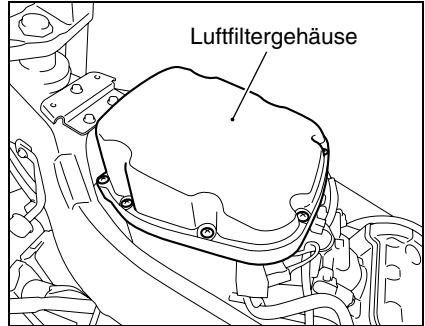

Einbau der Griffheizung (R)

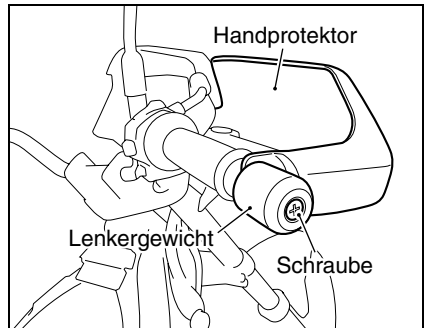
1. Handprotector entfernen. (falls eingebaut) (Siehe DL650-Wartungsanleitung)
2. Die Schraube des Gewichts mit einem \oplus -Schraubendreher um mehrere Umdrehungen lockern und die Gewichtbaugruppe vom Lenker abziehen.

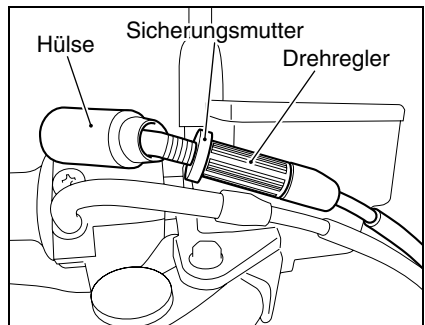

ANMERKUNG: Die Schraube nur soweit lockern, dass sich das Gewicht entfernen lässt. Andernfalls könnte das Gewicht zerlegt werden und einige Bauteile könnten im Lenker zurückbleiben.

3. Die Hülse abziehen, die Sicherungsmutter des Gaszugs lockern und den Drehregler vollständig festziehen. Dann den Gaszug lockern.



4. Die Schrauben vom Schaltergehäuse entfernen. Zuerst den Gaszug Nr. 2 und dann Nr. 1 vorsichtig abtrennen und den rechten Griff herausziehen.

ANMERKUNG: Der entfernte rechte Griff wird nicht wiederverwendet.

⚠ WARNUNG

Nicht versuchen, den Gaszug Nr. 1 und Nr. 2 gewaltsam mithilfe einer Zange oder eines sonstigen Werkzeugs auszuhebeln. Der Gaszug könnte verbogen werden und so eine inkorrekte Rückstellung der Drossel verursachen.

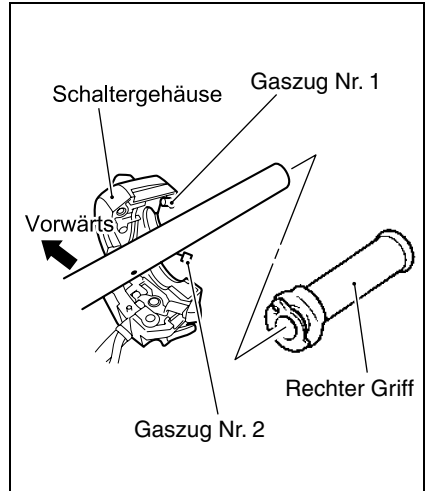

5. Öl dünn auf den Lenker auftragen.
6. Die Enden der Gaszüge und die Gaszugaufnahmen einfetten.

SAH 99000-25011:
SUZUKI SUPER GREASE
“A” oder gleichwertig

7. Die Griffheizung (R) ② in den Lenker einsetzen. Dann zuerst den Gaszug Nr. 1 und danach Nr. 2 einbauen.
8. Den Anschlagstift des Schaltergehäuses auf die Bohrung im Lenker einstellen und die Schrauben festziehen.

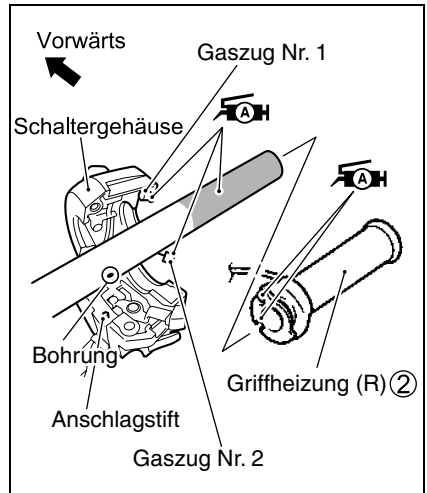

ANMERKUNG: Nach dem Festziehen der Schaltergehäuseschrauben sicherstellen, dass das Schaltergehäuse nicht klappert.

9. Den vorhandenen Handprotector (falls eingebaut) sowie das Lenkergewicht, das in Schritt 1 und 2 entfernt wurde, wieder einbauen.

▲ WARNUNG

Auf reibungsloses Öffnen und Schließen der Drossel prüfen. Auf ungehinderte Drosselbetätigung prüfen.

10. Das Gaszugspiel einstellen:
- 1) Die Sicherungsmutter lockern.
 - 2) Den Drehregler so drehen, dass der Gasgriff ein Spiel von 2,0 – 4,0 mm (0,079 – 0,157 Zoll) aufweist.
 - 3) Die Sicherungsmutter festziehen.
 - 4) Die Hülse wieder einbauen.

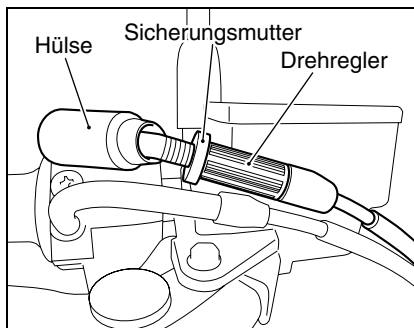

11. Das Griffheizungs-zuleitungskabel zwischen dem Schaltergehäuse und dem Hauptzylinderhalter der Vorderradbremse verlegen. Den mit weißem Band umwickelten Teil des Griffheizungs-zuleitungskabels mit der Kontaktfläche des Hauptzylinderhalters der Vorderradbremse ausrichten und mit einem Kabelbinder ⑥ fixieren.

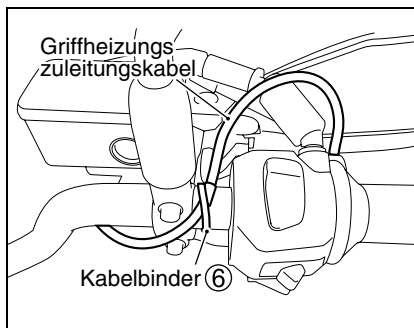

▲ VORSICHT

Das Griffheizungs-zuleitungskabel mit einem Kabelbinder so sichern, dass bei der Drosselbetätigung keine Spannung im Griffheizungs-zuleitungskabel spürbar ist.

ANMERKUNG: Das überstehende Kabelbinderende abschneiden.

Einbau der Griffheizung (L)

1. Handprotector entfernen.
(falls eingebaut)
(Siehe DL650-
Wartungsanleitung)
2. Die Schraube des Gewichts mit einem \oplus -Schraubendreher um mehrere Umdrehungen lockern und die Gewichtbaugruppe vom Lenker abziehen.

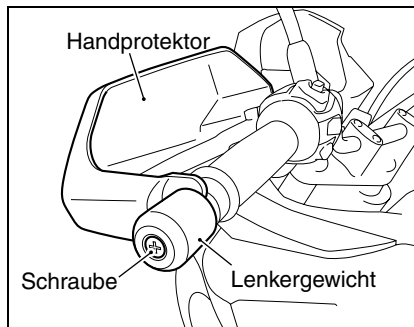

ANMERKUNG: Die Schraube nur soweit lockern, dass sich das Gewicht entfernen lässt. Andernfalls könnte das Gewicht zerlegt werden und einige Bauteile könnten im Lenker zurückbleiben.

3. Den Spalt zwischen dem Griff und dem Lenker mit einem \ominus -Schraubendreher öffnen und dann Fettlöser einsprühen, um den Griff abzuziehen.

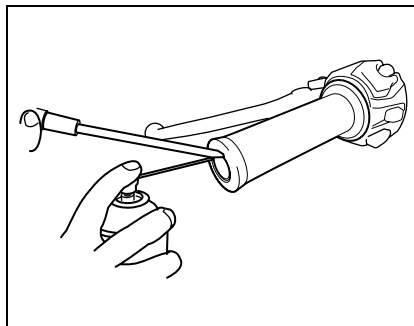

HINWEIS

Den \ominus -Schraubendreher vorsichtig verwenden, damit die Lenkeroberfläche nicht verkratzt wird.

ANMERKUNG: Der entfernte linke Griff wird nicht wiederverwendet.

4. Am Lenker verbleibende Klebstoffreste mithilfe eines Fettlösers und Lappens abwischen.

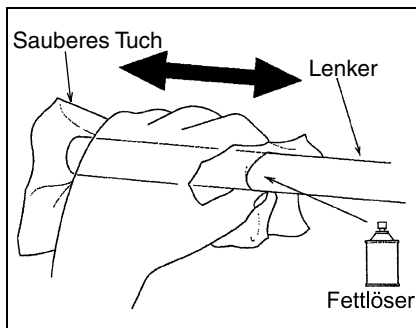

5. Reichlich Kleber gleichmäßig auf die Innenseite der Griffheizung (L) ① auftragen.

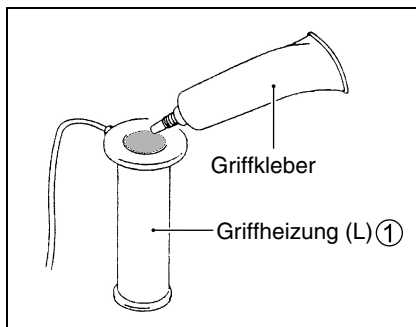

6. Tragen Sie Kleber auf den Lenker auf. Vor dem Aushärten des Klebers Fettlöser auf die Innenseite der Griffheizung (L) ① und den Lenker sprühen und dann den Griff einsetzen. Die Griffheizung (L) ① so auf den Lenker schieben, dass das Zuleitungskabel nach unten zeigt.

ANMERKUNG: Die Linie an der Griffheizung (L) ① und die Linie am linken Schalter ausrichten, wie im Bild dargestellt.

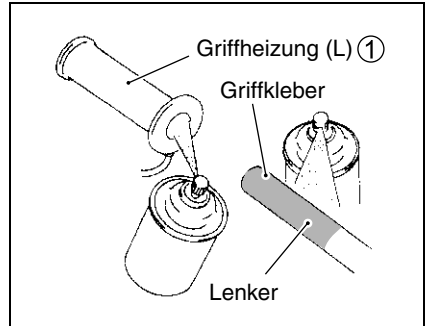

HINWEIS

- Beim Einsetzen des Griffs nicht auf halbem Weg stoppen, sondern den Griff mit einer einzigen Bewegung einsetzen.
- Beim Einsetzen der Griffheizung das Griffende nicht mit einem Hammer schlagen oder gewaltsam drehen, da die Griffheizung abgetrennt werden könnte.

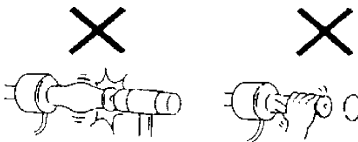

- Falls sich der Griff auf halbem Weg nicht einsetzen lässt, den Griff abziehen und dazu Fettlöser in einen Spalt zwischen der Griffheizung und dem Lenker sprühen. Dabei das Heizungskabel nicht gewaltsam mit einem Schraubendreher oder ähnlichen Werkzeug verdrehen, da das Heizungskabel in der Griffheizung abgetrennt werden könnte.

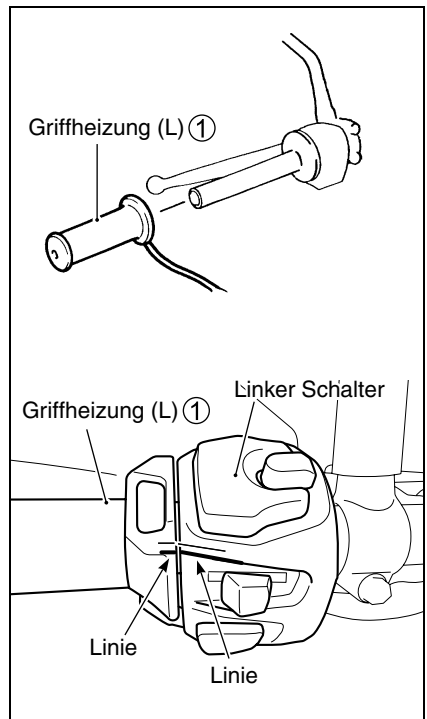

⚠ WARNUNG

Einen zweckmäßigen Griffkleber verwenden, den aufgetragenen Teil gut aushärten lassen und dann auf sichere Haftung prüfen. Bei einer unzureichenden Aushärtung oder bei Verwendung eines anderen Klebers bestünde die Gefahr, dass der Griff während der Fahrt herausgleitet.

- Den vorhandenen Handprotector (falls eingebaut) sowie das Lenkergewicht, das in Schritt 1 und 2 entfernt wurde, wieder einbauen.

Einbau der Griffheizungssteuerung

- Die Steuerungshalterung ⑤ an der Griffheizungssteuerung ④ anbauen.

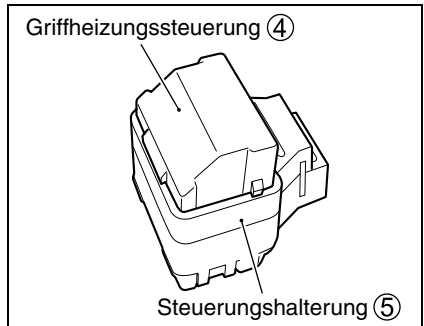

- Die Griffheizungssteuerungsbaugruppe ④ am Batteriegehäuse befestigen.
- Den Stecker des Griffheizungs-zuleitungskabels ③ an der Griffheizungssteuerung ④ anschließen.

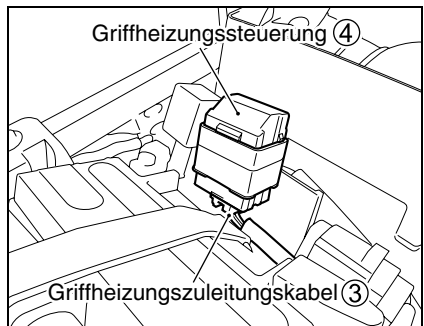

Anschließen des Griffheizungszuleitungskabels

1. Das Griffheizungszuleitungskabel ③ entlang des Kabelbaums verlegen und mit den Kabelbindern ⑥ befestigen, wie im Bild dargestellt.
2. Das Griffheizungszuleitungskabel ③ am Fahrzeugkabelbaumstecker anschließen.

ANMERKUNG:

- Sicherstellen, dass das Griffheizungszuleitungskabel nicht zu straff oder zu lose verlegt ist.
- Die überstehenden Kabelbinderenden abschneiden.

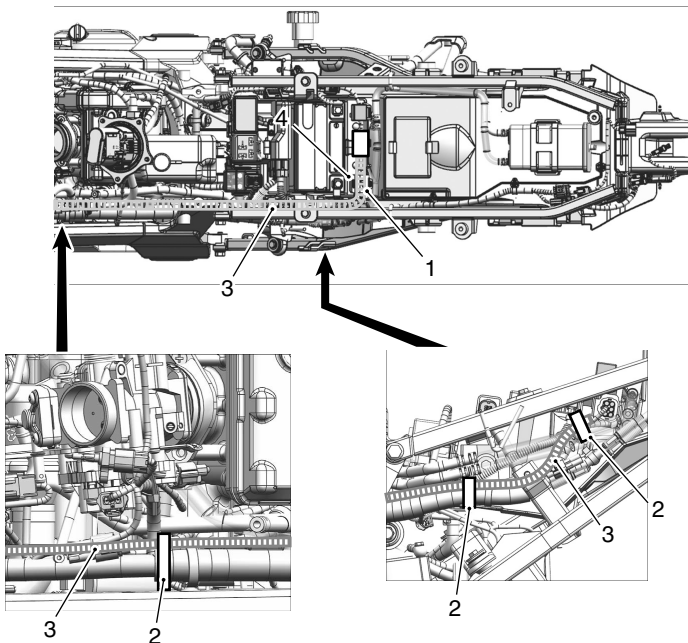

- | | |
|---|---------------|
| 1. Das Griffheizungszuleitungskabel unter dem Kippsensor verlegen. | |
| 2. Das Griffheizungszuleitungskabel und den Kabelbaum zusammenbinden. | |
| 3. Griffheizungszuleitungskabel | 4. Kippsensor |

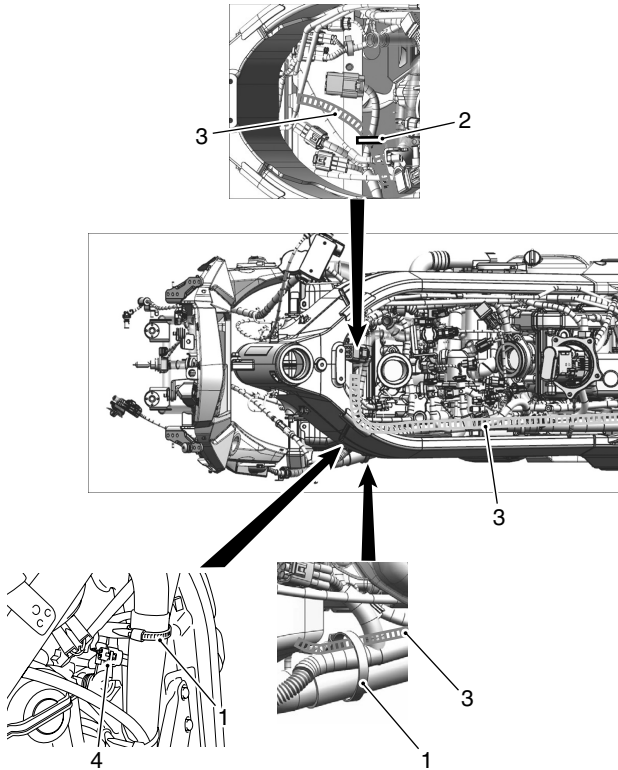

- | | |
|---|-----------------------------|
| 1. Das Griffheizungsleitungskabel, den Kabelbaum und den Wasserschlauch mithilfe des Fahrzeugkabelbinders zusammenbinden. | |
| 2. Das Griffheizungsleitungskabel und das Schalterleitungskabel des rechten Griffs zusammenbinden. | |
| 3. Griffheizungsleitungskabel | 4. Fahrzeugkabelbaumstecker |

3. Die linken und rechten Griffheizungsleitungskabel verlegen und mit den Kabelbindern ⑥ befestigen, wie im Bild dargestellt.

ANMERKUNG:

- Sicherstellen, dass das linke und rechte Griffheizungsleitungskabel nicht zu straff oder zu lose verlegt ist.
- Die überstehenden Kabelbinderenden abschneiden.

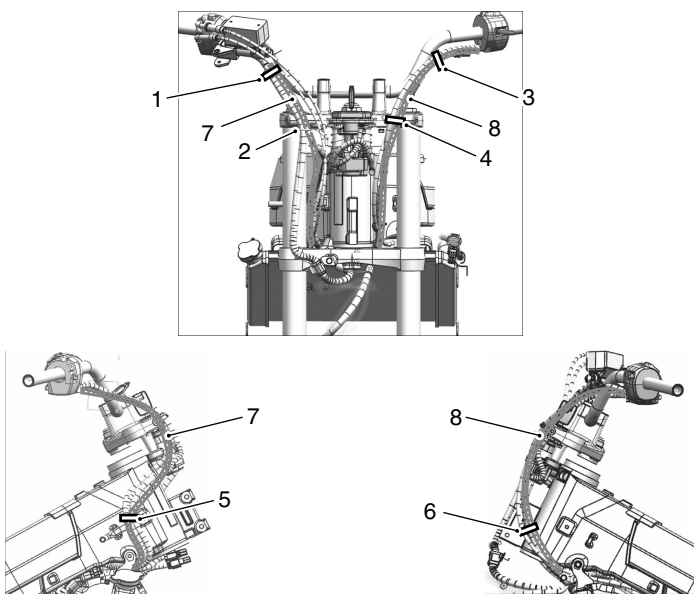

1. Den Fahrzeugkabelbinder abschneiden. Das rechte Griffheizungsleitungskabel und das Schalterzuleitungskabel des rechten Griiffs an der Vorderbremsenschlauchverbindung zusammenbinden.	
2. Das rechte Griffheizungsleitungskabel und das Schalterzuleitungskabel des rechten Griiffs durch die Führung verlegen.	
3. Den Fahrzeugkabelbinder abschneiden. Das linke Griffheizungsleitungskabel, den Kupplungszug und das Schalterzuleitungskabel des linken Griiffs zusammenbinden. Den Kabelbinderverschluss nach unten ausrichten.	
4. Den Fahrzeugkabelbinder abschneiden. Das linke Griffheizungsleitungskabel, den Kupplungszug und das Schalterzuleitungskabel des linken Griiffs zusammenbinden.	
5. Das rechte Griffheizungsleitungskabel, das rechte Lenkerschalterzuleitungskabel, das Zündschlosszuleitungskabel und das Antennenkabel der Wegfahrsperrung so zusammenbinden, dass sie beim Drehen des Lenkers nach links nicht lose werden.	
6. Den Fahrzeugkabelbinder abschneiden. Das linke Griffheizungsleitungskabel, den Kupplungszug und das Schalterzuleitungskabel des linken Griiffs zusammenbinden. Den Kabelbinderverschluss nach links ausrichten.	
7. Rechtes Griffheizungsleitungskabel	8. Linkes Griffheizungsleitungskabel

4. Schließen Sie den linken und rechten Griffheizungsstecker an den Griffheizungs-zuleitungskabelsteckern an.

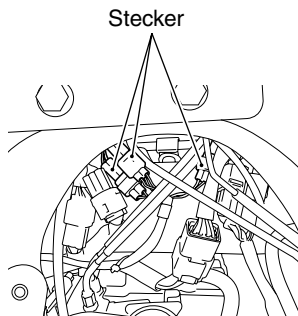
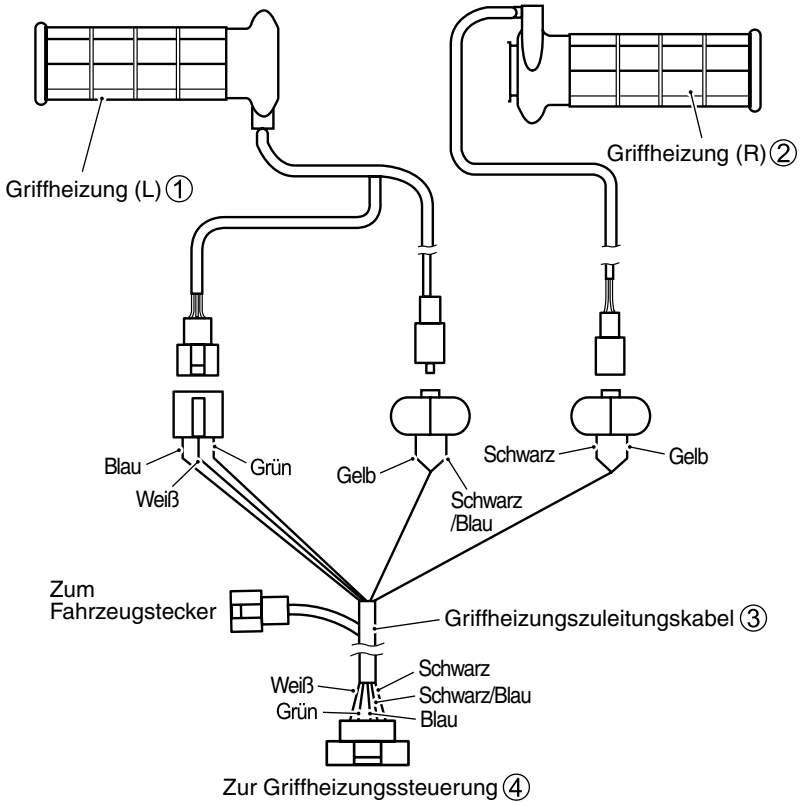

5. Die Fahrzeugteile in der umgekehrten Ausbaureihenfolge einbauen.

Funktionsprüfung und Inspektion

1. Prüfen, dass das Zuleitungskabel bei voll geöffnetem Gasgriff nicht übermäßig belastet wird oder wenn der Lenker vollständig nach links und rechts gedreht wird.
2. Die linke Griffheizung auf ihre sichere Haftung prüfen.

Nach dem Starten des Motors

1. Prüfen, dass sich die Motorleerlaufdrehzahl nicht ändert, wenn der Lenker vollständig nach rechts und links gedreht wird.
2. Prüfen, dass die Beleuchtungselemente wie zum Beispiel der Scheinwerfer ordnungsgemäß arbeiten.
3. Prüfen, dass die Heizung beim Ändern der Schalterstellung warm wird.

Handhabung

- Die Griffheizung erwärmt den linken und rechten Griff, wenn der Griffheizungszuleitungsschalter bei laufendem Motor eingeschaltet ist. Der Griffheizungsschalter wird beim Ausschalten der Zündung ausgeschaltet.

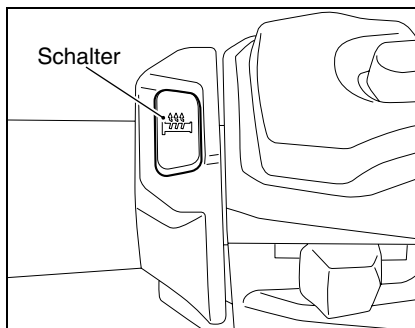

Die Griffheizungstemperatur kann durch Drücken des Schalters über drei Stufen eingestellt werden. Beim Drücken des Schalters wird die Temperatur wie folgt geändert:

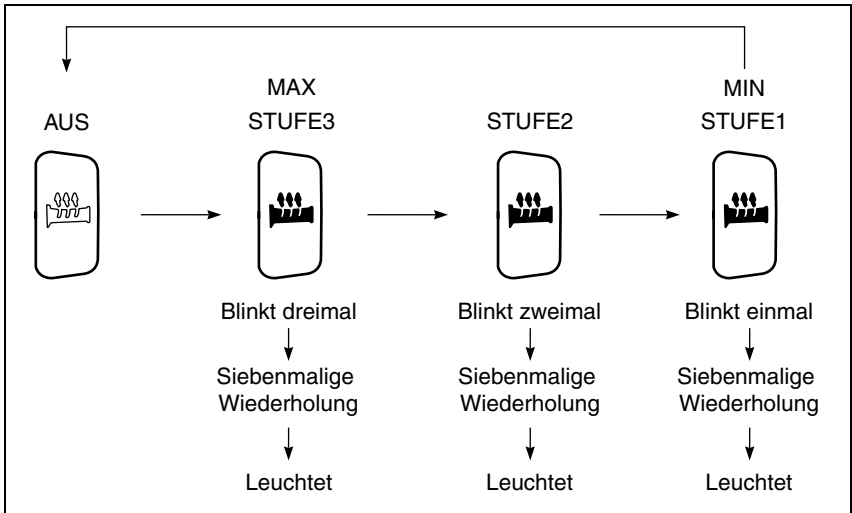

▲ VORSICHT

Der unsachgemäße Gebrauch der Griffheizung kann gefährlich sein. Der Fahrer kann auch bei relativ niedriger Heizungstemperatur Verbrennungen erleiden, wenn er keine Handschuhe trägt und die Heizung längere Zeit eingeschaltet lässt. Ein beschädigter Griff kann in Verbrennungen oder Stromschlag resultieren.

- **Stets Handschuhe tragen, um Verbrennungen zu vermeiden.**
- **Beschädigte Griffe austauschen, um Verbrennungen oder Stromschlag zu vermeiden.**

ANMERKUNG:

- Die Griffheizung ist mit einem integrierten automatischen Schalter ausgestattet, um eine unnötige Belastung der Batterie zu verhindern. Der automatische Schalter schaltet die Griffheizung aus, wenn sich die Drehzahl im Leerlauf verringert. Der automatische Schalter schaltet die Griffheizung ein, wenn sich die Drehzahl erhöht.
- Wenn der Schalter bei niedriger Motordrehzahl gedrückt wird, wird die Griffheizung nicht eingeschaltet. Zum Einschalten der Griffheizung die Motordrehzahl erhöhen und den Schalter nochmals drücken.

Die folgenden Punkte prüfen und den Rat des SUZUKI-Händlers einholen, bei dem das Produkt erworben wurde, wenn die Griffheizung nicht ordnungsgemäß arbeitet.

- Griffheizung arbeitet nicht. Oder sie lässt sich nicht einstellen.
 1. Wurde der Motor gestartet?
 2. Befindet sich der Griffheizungsschalter in einer Stellung zwischen STUFE1 ↔ STUFE3?

- Griffheizungstemperatur ist zu niedrig oder zu hoch.
 1. Wurde der Griffheizungsschalter auf eine Stellung zwischen STUFE1 ↔ STUFE3 gestellt?
 2. Den Schalter auf STUFE1 oder AUS stellen oder dicke Handschuhe anlegen, wenn die Temperatur zu hoch ist.

- Es wird nicht die gesamte Oberfläche der Griffheizung erwärmt.
 1. Dies ist keine Funktionsstörung.

Zum Wärmen der Fingerspitzen wird die Wärmeverteilung auf den Bereich konzentriert, der vorwiegend mit den Fingerspitzen in Kontakt kommt.

- Die Griffheizungsschalterleuchte blinkt alle 2 Sekunden.
 1. Batteriespannung zu niedrig.

Die Batterie vollständig nachladen.

**SET RISCALDATORE,
MANOPOLA**

Descrizione:

Codice articolo: 57100-2884*

Applicazioni: DL650AL7/XAL7

Tempo di installazione: 2,0.ore

Contenuto

Rif.	Descrizione	Q.ta
①	Riscaldatore manopola (S)	1
②	Riscaldatore manopola (D)	1
③	Filo conduttore riscaldatore manopola	1
④	Controller riscaldatore manopola	1
⑤	Staffa controller	1
⑥	Morsetto	10
⑦	Istruzioni di installazione	1

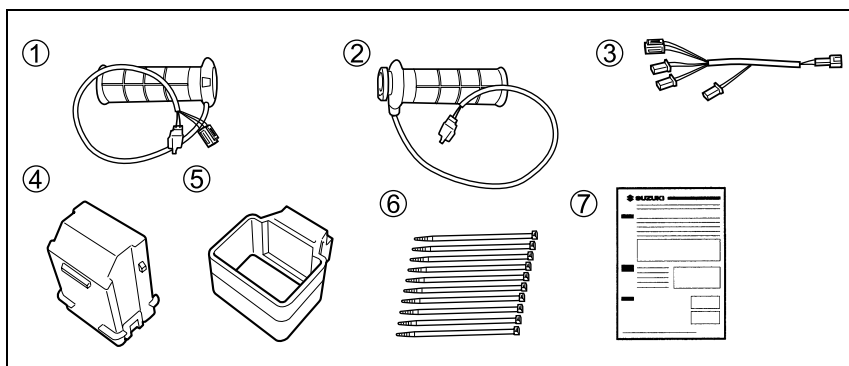

**Attrezzi
richiesti**

Rif.	Descrizione
(1)	Cacciavite ⊕
(2)	Cacciavite ⊖
(3)	Chiave a bocca (10 mm)
(4)	Chiave a T (10 mm, 12 mm)
(5)	Pinze da taglio
(6)	Chiave esagonale (3 mm, 4 mm, 5 mm)
(7)	Estensione
(8)	Chiave dinamometrica

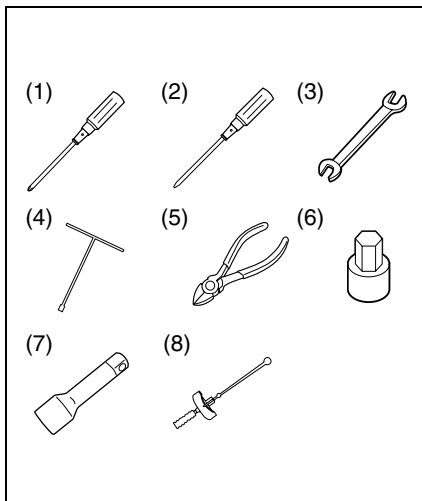
**Articoli
forniti dal
Cliente**

Rif.	Descrizione
(1)	SUZUKI Super Grease "A" o un equivalente [consigliato 99000-25011]
(2)	Cemento per manopola
(3)	Agente sgrassante [disponibile nei negozi]

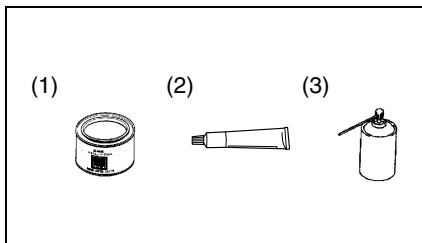

Importante ▲ATTENZIONE / ▲AVVERTENZA / AVVISO / NOTA

Leggere questo manuale e seguire con attenzione le sue istruzioni. Il simbolo ▲ e le parole **ATTENZIONE**, **AVVERTENZA**, **AVVISO** e **NOTA** enfatizzano la presenza di importanti informazioni. Fare attenzione particolare ai messaggi evidenziati da queste parole:

▲ATTENZIONE

Indica un pericolo che può provocare la morte o ferimenti gravi.

▲AVVERTENZA

Indica un pericolo che può provocare ferimenti lievi o moderati.

AVVISO

Indica un pericolo che può provocare danni al veicolo o altre attrezzature.

NOTA: Indica informazioni speciali per rendere più facile la manutenzione oppure per chiarire le istruzioni date.

**Precauzioni
per
l'installazione**

1. Controllare che il kit contenga tutte le parti elencate nella prima pagina.
2. Controllare che nessuna parte del kit abbia graffi o danni.
3. Parcheggiare il veicolo in un punto in piano.
4. Rimuovere la chiave di accensione dall'interruttore e conservarla in un luogo sicuro.
5. Scollegare il cavo negativo (-) dalla batteria.
6. Proteggere ogni elemento tolto o da installare da graffi mettendolo su di un panno soffice steso a terra.
7. Fare attenzione a non danneggiare la scocca del veicolo durante l'installazione dell'accessorio.

Installazione Rimozione delle parti del veicolo

1. Rimuovere il coperchio della scatola del filtro dell'aria.
(Consultare il manuale di manutenzione DL650)

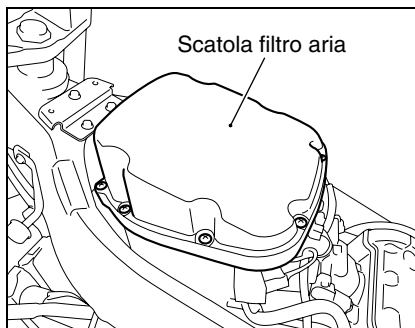

Installazione del riscaldatore delle manopole (D)

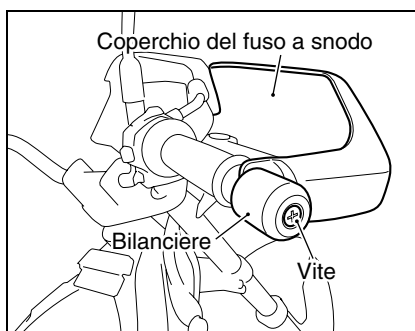
1. Rimuovere il coperchio del fuso a snodo. (se presente)
(consultare il manuale di manutenzione DL650)
2. Allentare la vite del bilanciante con un cacciavite a \oplus per diverse rotazioni ed estrarre l'assieme del bilanciante dai manubri.

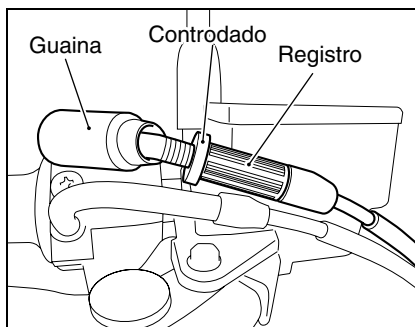

NOTA: Allentare la vite solo quanto basta per rimuovere il bilanciante. Altrimenti, questo potrebbe smontarsi e alcuni componenti potrebbero rimanere nel manubrio.

3. Far scivolare la guaina, allentare il controdado del cavo dell'acceleratore e serrare completamente il registro. Quindi, allentare il cavo dell'acceleratore.



4. Rimuovere le viti dal gruppo interruttori. Prima scollegare il cavo dell'acceleratore n.2, poi il n.1 con cautela ed estrarre la manopola destra.

NOTA: La manopola destra rimossa non verrà riutilizzata.

⚠ ATTENZIONE

Non provare a rimuovere il cavo dell'acceleratore n.1 e n.2 con la forza usando pinze o altri utensili. Il cavo dell'acceleratore potrebbe piegarsi, provocando un ritorno errato dell'acceleratore.

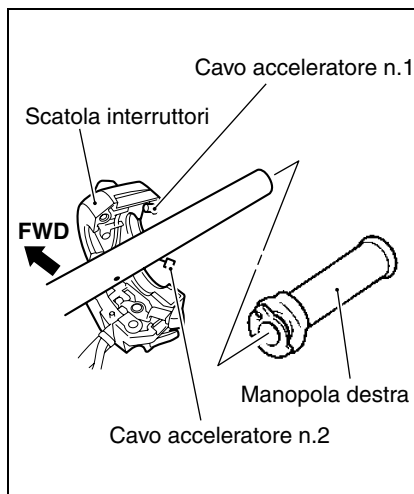

5. Applicare uno strato sottile di grasso al manubrio.
6. Applicare grasso all'estremità dei cavi dell'acceleratore ed alla puleggia dei cavi.

 99000-25011:
SUZUKI SUPER GREASE "A" o un equivalente

7. Inserire il riscaldatore delle manopole (D) ② nel manubrio. Quindi, installare prima il cavo dell'acceleratore n.1, poi il n.2.
8. Posizionare la spina di arresto della scatola interruttori sul foro nel manubrio e serrare le viti.

NOTA: Dopo aver serrato le viti della scatola interruttori, controllare per assicurarsi che la scatola interruttori non produca un rumore di sferragliamento.

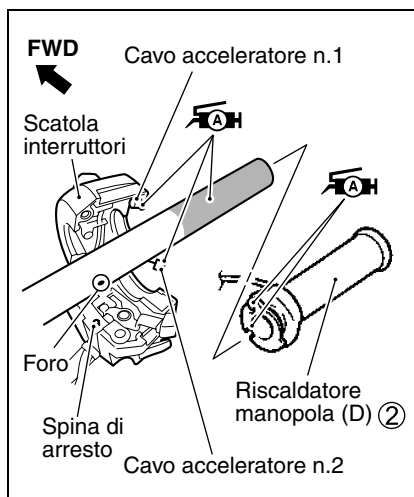

9. Reinstallare il coperchio esistente del fuso a snodo (se presente) e il bilanciante del manubrio rimosso nel passaggio 1 e 2.

⚠ATTENZIONE

Verificare la fluidità delle operazioni di apertura e chiusura dell'acceleratore. Controllare se sono presenti blocchi nel funzionamento dell'acceleratore.

10. Regolare il gioco del cavo:

- 1) Allentare il controdado.
- 2) Girare il registro in modo che la manopola dell'acceleratore abbia un gioco di 2,0 - 4,0 mm (0,079 - 0,157 in).
- 3) Stringere il controdado.
- 4) Reinstallare la guaina.

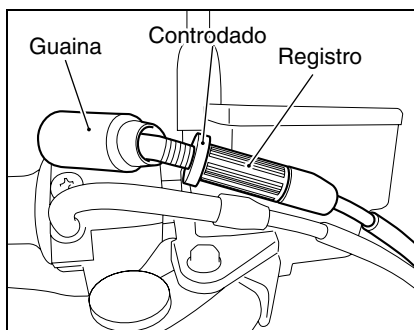

11. Far scorrere il filo conduttore del riscaldatore delle manopole tra la scatola interruttori e il supporto della pompa del freno anteriore. Allineare la parte con nastro bianco del filo conduttore del riscaldatore delle manopole alla superficie di contatto della pompa del freno anteriore e fissarla con un morsetto ⑥.

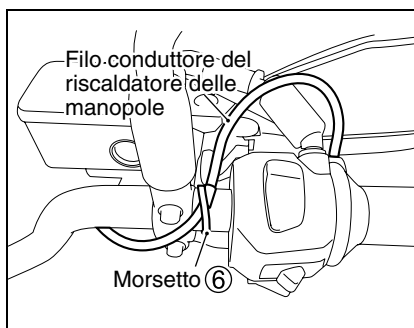

⚠AVVERTENZA

Fissare in modo sicuro il filo conduttore del riscaldatore delle manopole utilizzando un morsetto, in modo che quando si utilizza l'acceleratore non si percepisca tensione nel filo conduttore della manopola dell'acceleratore.

NOTA: Tagliare la parte in eccesso del morsetto.

Installazione del riscaldatore delle manopole (S)

1. Rimuovere il coperchio del fuso a snodo. (se presente)
(consultare il manuale di manutenzione DL650)
2. Allentare la vite del bilanciante con un cacciavite a ⊕ per diverse rotazioni ed estrarre l'assieme del bilanciante dai manubri.

NOTA: Allentare la vite solo quanto basta per rimuovere il bilanciante. Altrimenti, questo potrebbe smontarsi e alcuni componenti potrebbero rimanere nel manubrio.

3. Aprire lo spazio tra manopola e manubrio con un cacciavite a ⊖, quindi iniettare agente sgrassante per estrarre la manopola.

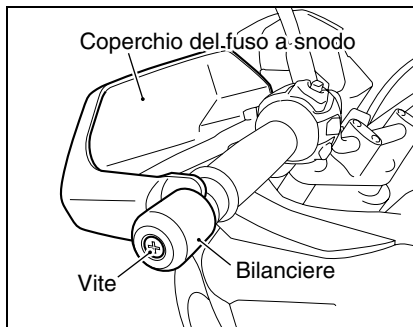

AVVISO
Utilizzare il cacciavite a ⊖ con cautela per non graffiare la superficie del manubrio.

NOTA: La manopola sinistra rimossa non verrà riutilizzata.

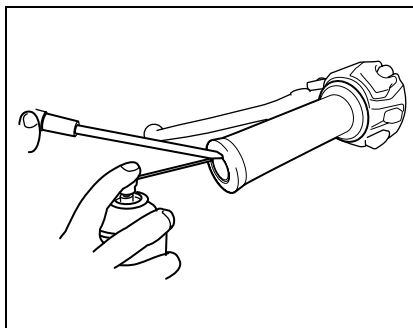

4. Rimuovere il resto dell'adesivo incollato al manubrio utilizzando un agente sgrassante e un panno di scarto.

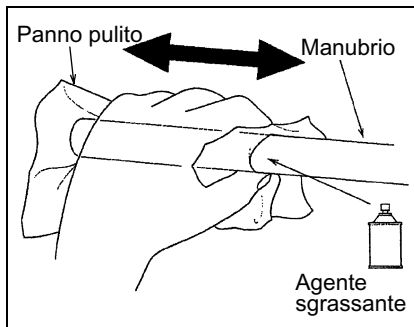

5. Applicare cemento in modo uniforme e abbondante all'interno del riscaldatore delle manopole (S) ①.

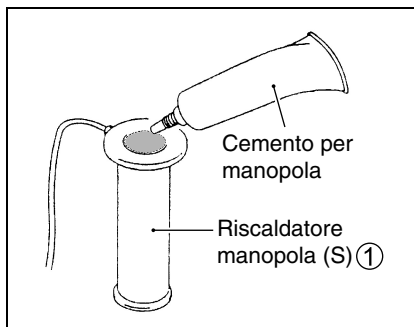

6. Applicare il cemento sui manubri. Prima che il cemento sia seccato, spruzzare detergente sgrassante all'interno del riscaldatore delle manopole (S) ① e sui manubri, quindi inserire la manopola. Far scivolare il riscaldatore delle manopole (S) ① sul manubrio con il filo conduttore rivolto verso il basso.

NOTA: Allineare la linea del riscaldatore delle manopole (S) ① e la linea dell'interruttore sinistro, come indicato nell'illustrazione.

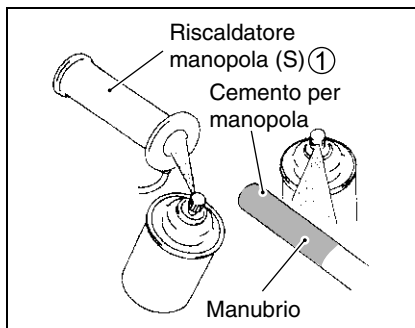

AVVISO

- Quando la manopola è inserita, non fermarsi a metà, ma inserirla in un unico movimento.
- Quando viene inserita, non colpire l'estremità della manopola con un martello e non ruotarla con la forza, poiché si potrebbe tagliare il riscaldatore delle manopole.

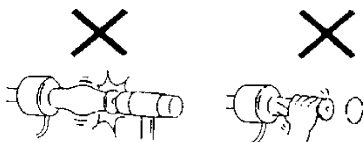

- Quando non è possibile inserire la manopola a metà, estrarla versando agente sgrassante in uno spazio tra il riscaldatore delle manopole e il manubrio. A questo punto, non ruotare con la forza il filo del riscaldatore con un cacciavite o utensile simile, poiché si potrebbe tagliare il filo del riscaldatore all'interno del riscaldatore delle manopole.

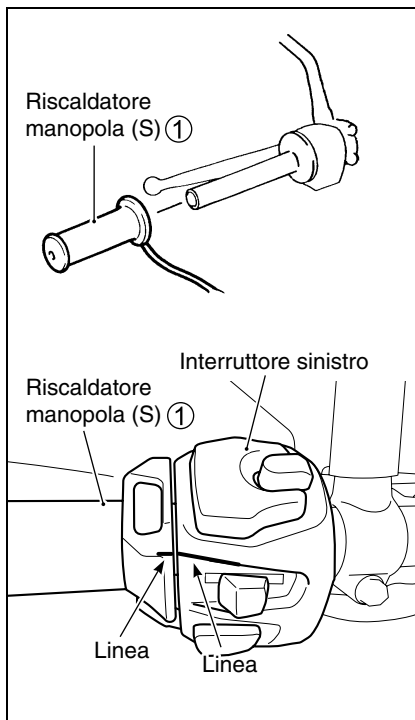

▲ATTENZIONE

Utilizzare un cemento appropriato per la manopola e lasciar asciugare la parte applicata, quindi verificare che abbia aderito in modo sicuro. Se il cemento non si è completamente asciugato o si è utilizzato un cemento diverso, c'è il rischio che la manopola si sfilii.

7. Reinstallare il coperchio esistente del fuso a snodo (se presente) e il bilanciere del manubrio rimosso nel passaggio 1 e 2.

Installazione del controller del riscaldatore delle manopole

1. Installare la staffa del controller ⑤ sul controller del riscaldatore delle manopole ④.
2. Fissare l'assieme del controller del riscaldatore delle manopole ④ sulla scatola della batteria.
3. Collegare l'accoppiatore del filo conduttore del riscaldatore delle manopole ③ al controller del riscaldatore delle manopole ④.

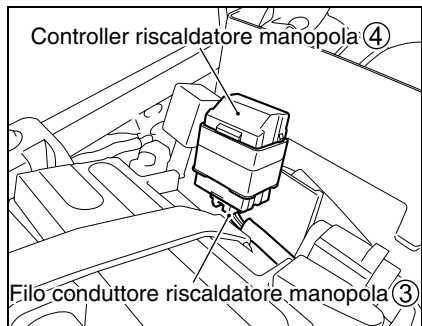
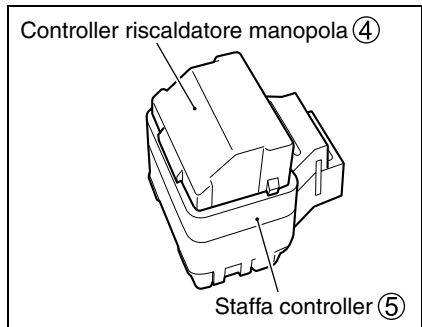

Collegamento del filo conduttore del riscaldatore delle manopole

1. Fare passare il filo conduttore del riscaldatore delle manopole ③ lungo il cablaggio e fissarli utilizzando i morsetti ⑥, come indicato nell'illustrazione.
2. Collegare il filo conduttore del riscaldatore delle manopole ③ all'accoppiamento del cablaggio del veicolo.

NOTA:

- Assicurarsi che non sia presente una tensione eccessiva né un allentamento notevole nel filo conduttore del riscaldatore delle manopole.
- Tagliare la parte in eccesso dei morsetti.

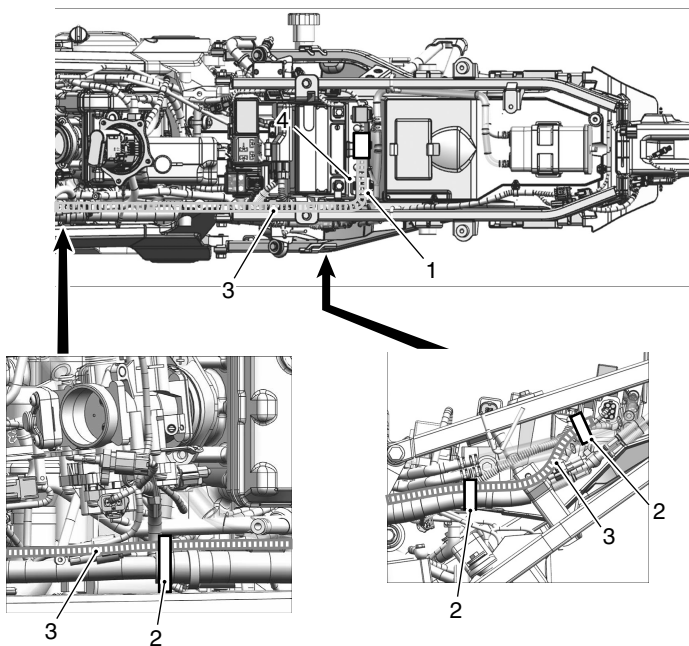

- | | |
|---|---------------|
| 1. Passare il filo del riscaldatore delle manopole sotto il sensore TO. | |
| 2. Fissare il filo conduttore del riscaldatore delle manopole e il cablaggio. | |
| 3. Filo conduttore del riscaldatore delle manopole | 4. Sensore TO |

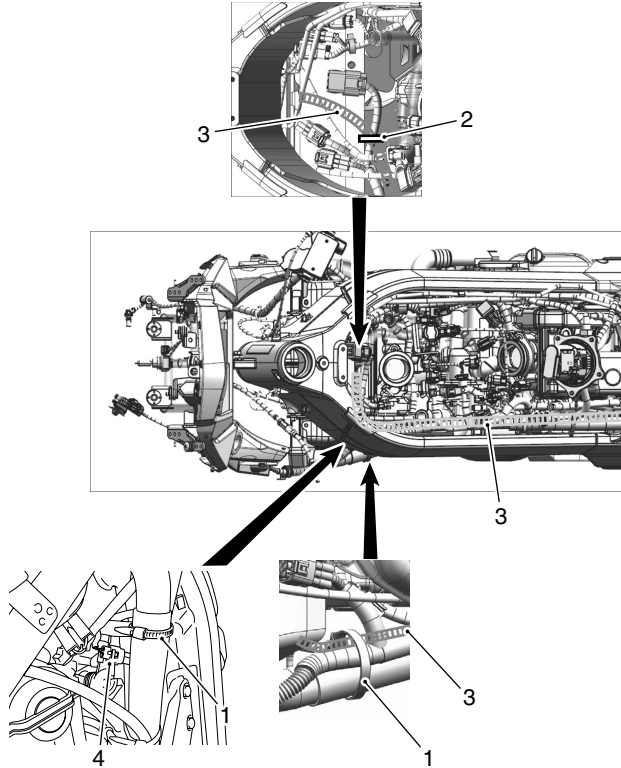

1. Bloccare il filo conduttore del riscaldatore delle manopole, il cablaggio e il tubo dell'acqua utilizzando il morsetto del veicolo.	
2. Fissare il filo conduttore del riscaldatore delle manopole e il filo conduttore dell'interruttore del manubrio destro.	
3. Filo conduttore del riscaldatore delle manopole	4. Accoppiatore cablaggio del veicolo

3. Far passare il filo conduttore del riscaldatore delle manopole sinistra e destra e fissarli utilizzando i morsetti ⑥, come indicato nell'illustrazione.

NOTA:

- Assicurarsi che non sia presente una tensione eccessiva né un allentamento notevole nel filo conduttore del riscaldatore della manopola sinistra e destra.
- Tagliare la parte in eccesso dei morsetti.

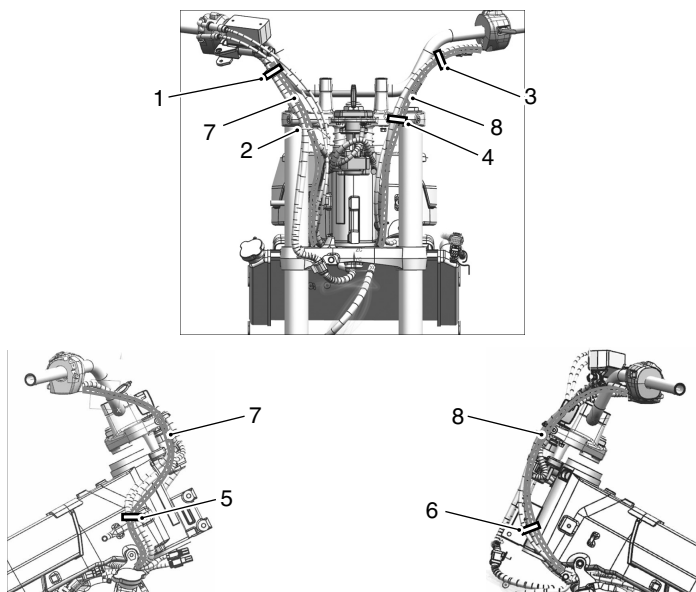

1. Tagliare la parte in eccesso del morsetto del veicolo. Fissare il filo conduttore del riscaldatore della manopola destra e il filo conduttore dell'interruttore del manubrio destro all'unione dei tubi del freno anteriore.	
2. Far passare il filo conduttore del riscaldatore della manopola destra e il filo conduttore dell'interruttore del manubrio destro attraverso la guida.	
3. Tagliare la parte in eccesso del morsetto del veicolo. Fissare il filo conduttore del riscaldatore della manopola sinistra, il cavo della frizione e il filo conduttore dell'interruttore del manubrio sinistro. Rivolgere la parte bloccata del morsetto verso il basso.	
4. Tagliare la parte in eccesso del morsetto del veicolo. Fissare il filo conduttore del riscaldatore della manopola sinistra, il cavo della frizione e il filo conduttore dell'interruttore del manubrio sinistro.	
5. Fissare il filo conduttore del riscaldatore delle manopole, quello dell'interruttore del manubrio destro, quello dell'interruttore di accensione e quello dell'antenna dell'immobilizzatore in modo che non si allentino girando il manubrio verso sinistra.	
6. Tagliare la parte in eccesso del morsetto del veicolo. Fissare il filo conduttore del riscaldatore della manopola sinistra, il cavo della frizione e il filo conduttore dell'interruttore del manubrio sinistro. Rivolgere la parte bloccata del morsetto verso sinistra.	
7. Filo conduttore riscaldatore della manopola destra	8. Filo conduttore riscaldatore della manopola sinistra

4. Collegare gli accoppiatori del riscaldatore delle manopole sinistra e destra agli accoppiatori del filo conduttore del riscaldatore delle manopole.

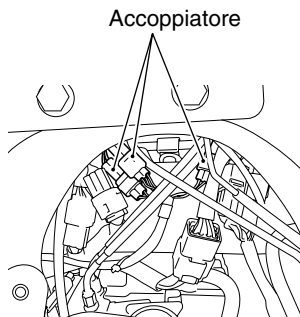
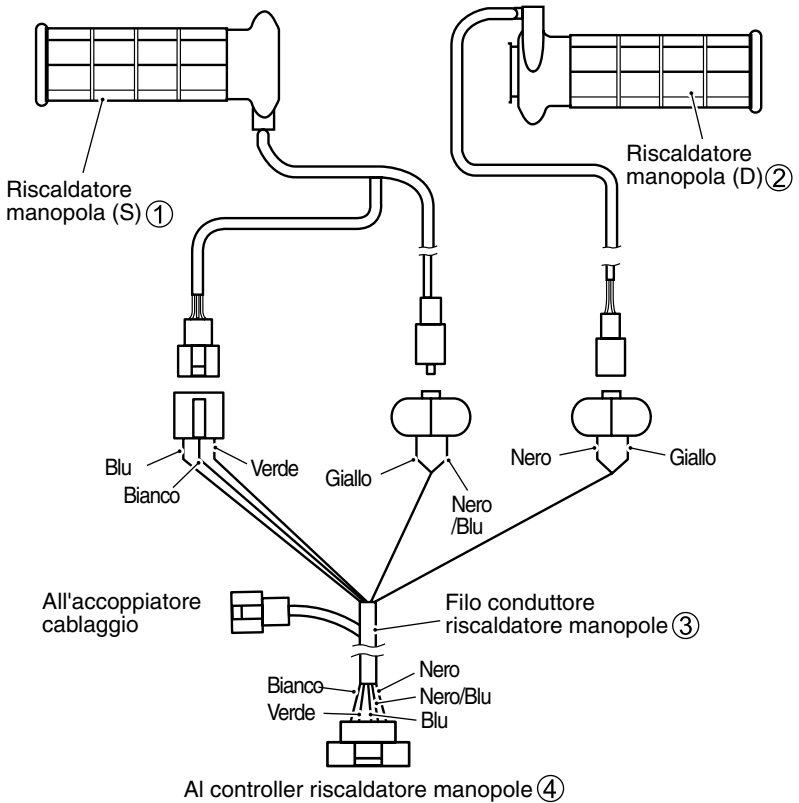

5. Installare le parti del veicolo nell'ordine inverso a quello di rimozione.

Controllo e ispezione del funzionamento

1. Controllare che il filo conduttore non sia sottoposto a forze non previste quando la manopola dell'acceleratore è completamente aperta o quando il manubrio viene ruotato completamente a destra e a sinistra.
2. Controllare che il riscaldatore della manopola sinistra abbia aderito completamente.

Dopo l'avvio del motore

1. Controllare che la velocità al minimo del motore non cambi quando il manubrio viene ruotato completamente a destra e a sinistra.
2. Controllare se i dispositivi di illuminazione come il fanale anteriore funzionano correttamente.
3. Controllare se il riscaldatore si scalda cambiando la posizione dell'interruttore.

Metodo di gestione

- Il riscaldatore delle manopole riscalda la manopola sinistra e destra quando l'interruttore del riscaldatore delle manopole viene acceso con il motore in funzione. L'interruttore del riscaldatore delle manopole si spegne allo spegnimento del motore.

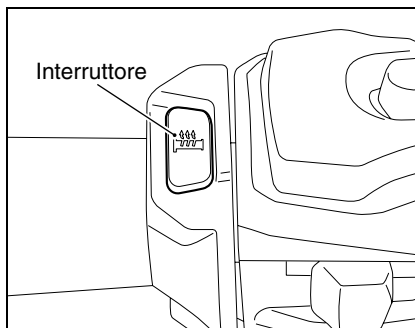

È possibile regolare la temperatura del riscaldatore delle manopole in tre passaggi premendo l'interruttore. Premendo l'interruttore è possibile variare la temperatura come indicato di seguito:

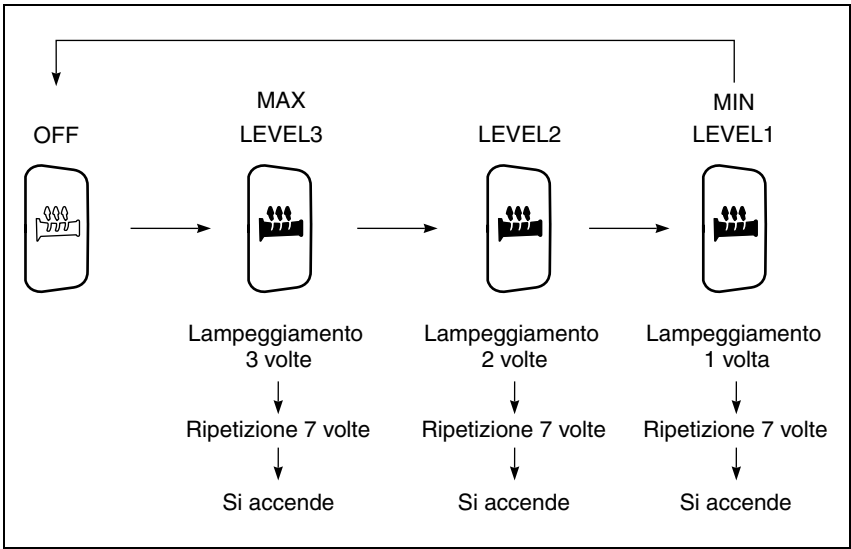

⚠AVVERTENZA

L'utilizzo inappropriato del riscaldatore delle manopole può essere pericoloso. Il pilota può subire ustioni anche se la temperatura di riscaldamento è piuttosto bassa, se non indossa guanti e lascia il riscaldatore acceso per periodi prolungati. Una manopola danneggiata può provocare ustioni o shock elettrico.

- Assicurarsi di indossare guanti per evitare ustioni.
- Sostituire eventuali manopole danneggiate per evitare ustioni o shock elettrico.

NOTA:

- Il riscaldatore delle manopole dispone di un interruttore automatico integrato per evitare un consumo non necessario della batteria. Questo disattiva il riscaldatore delle manopole quando la velocità del motore si riduce con il motore minimo. Quando la velocità del motore aumenta, l'interruttore automatico riaccende il riscaldatore delle manopole.
- La pressione dell'interruttore non accende il riscaldatore delle manopole quando la velocità del motore è ridotta. Aumentare la velocità del motore e premere nuovamente l'interruttore per accendere il riscaldatore delle manopole.

Quando il riscaldatore delle manopole non funziona correttamente, controllare i seguenti elementi e consultare il proprio rivenditore SUZUKI presso cui è stato acquistato il prodotto.

- Il riscaldatore delle manopole non funziona. Oppure non è possibile regolarlo.
 1. Il motore è in moto?
 2. Il riscaldatore delle manopole è impostato sulla posizione tra LEVEL1 ↔ LEVEL3?

- La temperatura del riscaldatore delle manopole è troppo bassa o troppo alta.
 1. L'interruttore del riscaldatore delle manopole è stato regolato per l'impostazione tra LEVEL1 ↔ LEVEL3?
 2. Quando la temperatura è troppo elevata, impostare l'interruttore sul LEVEL1 o OFF, o indossare un paio di guanti spessi.

- L'intera superficie del riscaldatore delle manopole non è riscaldata.
 1. Questo non è un guasto.

Per poter riscaldare la punta delle dita, la distribuzione del calore si concentra prevalentemente nella posizione con cui la punta delle dita viene a contatto.

- L'indicatore dell'interruttore del riscaldatore delle manopole lampeggia ogni 2 secondi.
 1. Tensione della batteria troppo bassa.

Ricaricare completamente la batteria.

JUEGO DE PUÑOS CALEFACTABLES

Descripción:

CALEFACTABLES

Número de pieza: 57100-2884*

Aplicaciones: DL650AL7/XAL7

Tiempo de instalación: 2,0 horas

Contenido

Ref.	Descripción	Cant.
①	Puño calefactable (izquierdo, L)	1
②	Puño calefactable (derecho, R)	1
③	Cable conductor del puño calefactable	1
④	Controlador del puño calefactable	1
⑤	Soporte del controlador	1
⑥	Abrazadera	10
⑦	Instrucciones de instalación	1

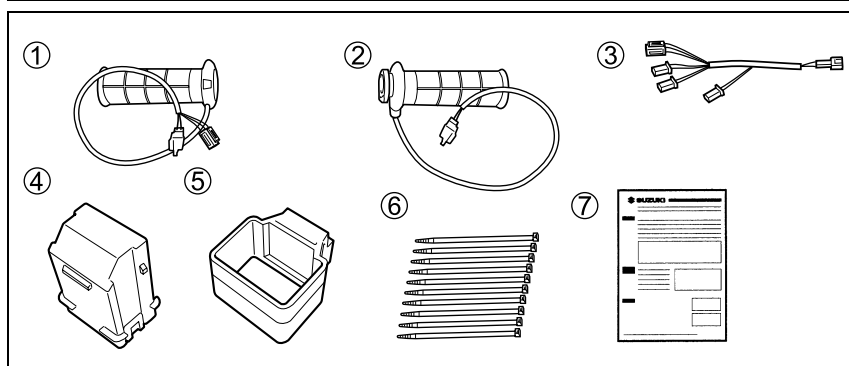

**Herramientas
necesarias**

Ref.	Descripción
(1)	Destornillador ⊕
(2)	Destornillador ⊖
(3)	Llave fija (10 mm)
(4)	Llave en T (10 mm, 12 mm)
(5)	Alicates de corte
(6)	Cabeza de trinquete hexagonal (3 mm, 4 mm, 5 mm)
(7)	Extensión
(8)	Llave dinamométrica

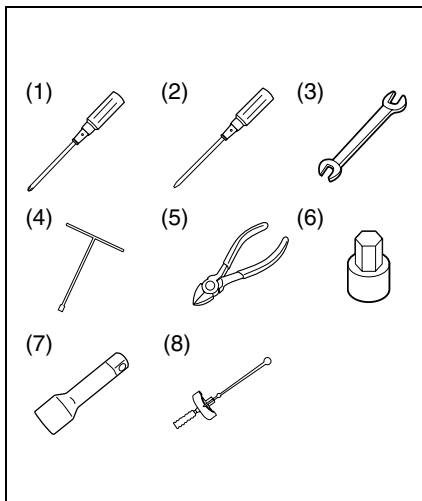
**Elementos
proporcionados por
el cliente**

Ref.	Descripción
(1)	Supergrasa SUZUKI "A" o equivalente [Se recomienda 99000-25011]
(2)	Cemento de puño
(3)	Agente desengrasante [Disponible en tiendas]

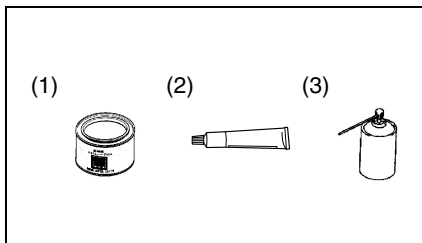

Importante ▲ **ADVERTENCIA** / ▲ **ATENCIÓN** / **AVISO** / **NOTA**

Lea este manual y siga sus instrucciones cuidadosamente. Para realzar la información especial, el símbolo ▲ y las palabras **ADVERTENCIA**, **ATENCIÓN**, **AVISO** y **NOTA** tienen un significado especial. Ponga mucha atención a los mensajes resaltados por estas palabras:

▲ADVERTENCIA

Indica un posible peligro que podría causar la muerte o lesiones graves.

▲ATENCIÓN

Indica un posible peligro que podría causar lesiones menores o moderadas.

AVISO

Indica un posible peligro que podría causar daños en el vehículo o el equipo.

NOTA: Indica información especial para que el mantenimiento resulte más fácil o las instrucciones más claras.

**Precauciones
para la
instalación**

1. Compruebe que el juego incluya todas las piezas enumeradas en la primera página.
2. Compruebe cada pieza del juego para asegurarse de que no esté rayada ni dañada.
3. Estacione el vehículo en un terreno nivelado.
4. Retire la llave de contacto y guárdela en un lugar seguro.
5. Desconecte el cable negativo (–) de la batería.
6. Proteja cada pieza que haya quitado o que vaya a instalar para que no se raye colocándola primero sobre un paño blando antes de ponerla en el suelo.
7. Tenga cuidado para no causar ningún daño a la carrocería del vehículo durante la instalación de un accesorio.

Instalación Extracción de piezas del vehículo

1. Extraiga la caja del filtro de aire.
(Consulte el manual de servicio de DL650)

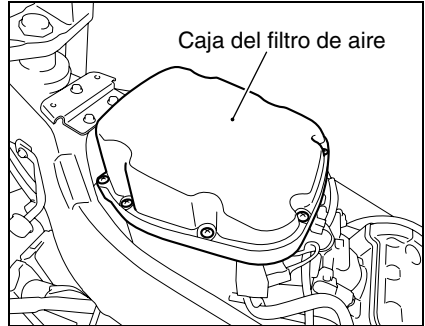

Instalación del puño calefactable (Derecho, R)

1. Extraiga el protector de manos.
(Si está equipado)
(Consulte el manual de servicio de DL650)
2. Afloje varias vueltas el tornillo del contrapeso con un destornillador \oplus y tire del conjunto del contrapeso para extraerlo de los manillares.

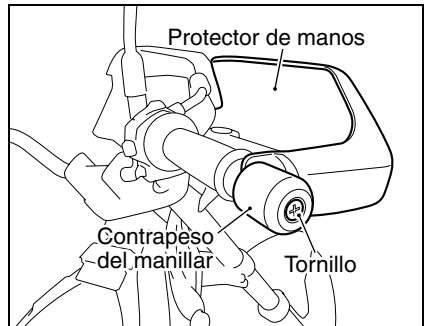

NOTA: Afloje el tornillo solo lo suficiente para extraer el contrapeso. De lo contrario, el contrapeso se puede desmontar y algunos componentes pueden quedar en el manillar.

3. Deslice la envoltura, afloje la contratuerca del cable del acelerador y apriete completamente el regulador. A continuación, afloje el cable del acelerador.

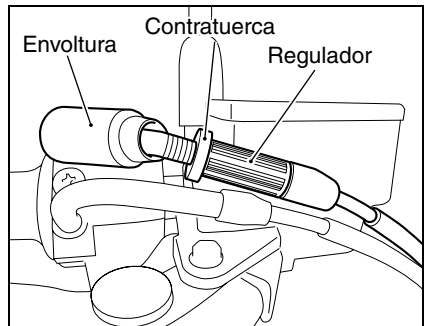

4. Quite los tornillos de la caja del interruptor. Primero desconecte con cuidado el cable de acelerador número 2 y después el cable de acelerador número 1, y luego retire el puño del lado derecho.

NOTA: El puño del lado derecho que se ha quitado no se volverá a utilizar.

▲ADVERTENCIA

No intente extraer a la fuerza los cables de acelerador número 1 y número 2 usando alicates u otras herramientas. El cable del acelerador se puede doblar, lo que provocaría un retorno incorrecto del acelerador.

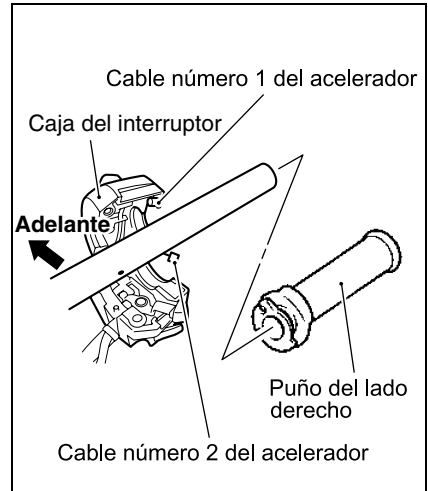

5. Aplique una fina capa de grasa al manillar.
6. Aplique grasa al extremo de los cables del acelerador y a la polea de cables.

99000-25011:
**SUPERGRASA "A"
SUZUKI o equivalente**

7. Inserte el puño calefactable (Derecho, R) ② en el manillar. A continuación, instale el cable de acelerador número 1 primero y después el número 2.
8. Ponga la clavija de tope de la caja del interruptor en el orificio del manillar y apriete los tornillos.

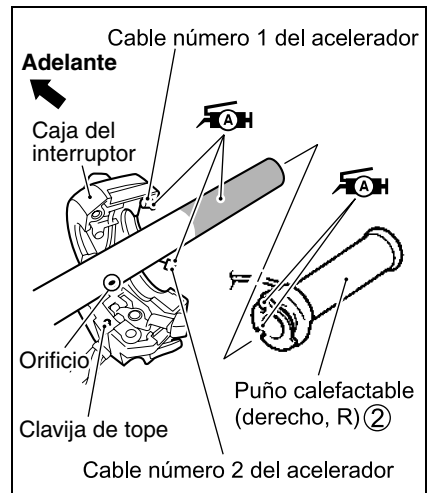

NOTA: Después de apretar los tornillos de la caja del interruptor, asegúrese de que la caja del interruptor no quede floja.

9. Vuelva a instalar el protector de manos (si está equipado) y el contrapeso del manillar que se extrajeron en el paso 1 y el 2.

▲ADVERTENCIA

Compruebe que las operaciones de apertura y cierre del acelerador se realicen sin ningún problema. Compruebe si hay algún agarrotamiento durante el accionamiento del acelerador.

10. Ajuste el juego del cable:

- 1) Afloje la contratuerca.
- 2) Gire el regulador de forma que el puño del acelerador tenga 2,0 – 4,0 mm (0,079 – 0,157 pulg.) de juego.
- 3) Apriete la contratuerca.
- 4) Vuelva a instalar la envoltura.

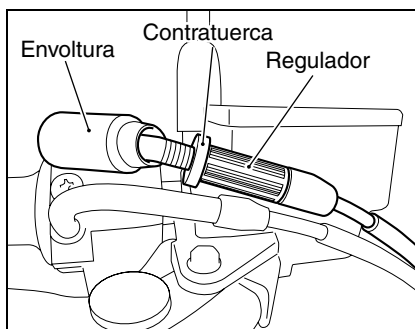

11. Haga pasar el cable conductor del puño calefactable entre la caja del interruptor y el soporte del cilindro maestro del freno delantero. Alinee la parte de cinta blanca del cable conductor del puño calefactable con la superficie de contacto del soporte del cilindro maestro del freno delantero y fíjelo con una abrazadera ⑥.

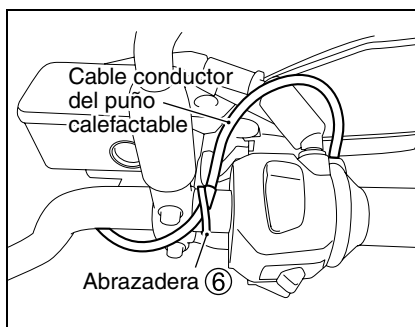

▲ATENCIÓN

Fije firmemente el cable conductor del puño calefactable usando una abrazadera para que no se sienta tensión en el cable conductor del puño del acelerador cuando se accione el acelerador.

NOTA: Corte el exceso de abrazadera.

Instalación del puño calefactable (Izquierdo, L)

1. Extraiga el protector de manos.
(Si está equipado)
(Consulte el manual de servicio de DL650)
2. Afloje varias vueltas el tornillo del contrapeso con un destornillador \oplus y tire del conjunto del contrapeso para extraerlo de los manillares.

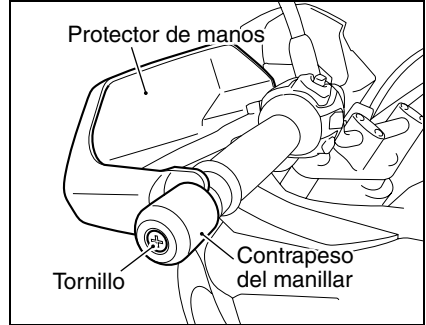

NOTA: Afloje el tornillo solo lo suficiente para extraer el contrapeso. De lo contrario, el contrapeso se puede desmontar y algunos componentes pueden quedar en el manillar.

3. Abra la separación entre el puño y el manillar con un destornillador \ominus y luego inyecte agente desengrasante para sacar el puño.

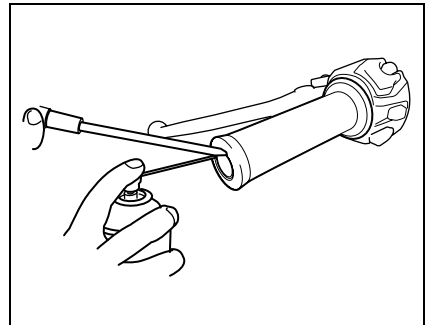

AVISO

Utilice el destornillador \ominus con cuidado para no arañar la superficie del manillar.

NOTA: El puño del lado izquierdo que se ha quitado no se volverá a utilizar.

4. Limpie los restos de adhesivo adheridos al manillar mediante un agente desengrasante y un paño desechable.

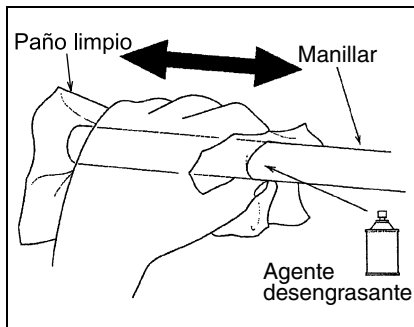

5. Aplique cemento de forma uniforme y abundante en el interior del puño calefactable (Izquierdo, L) ①.

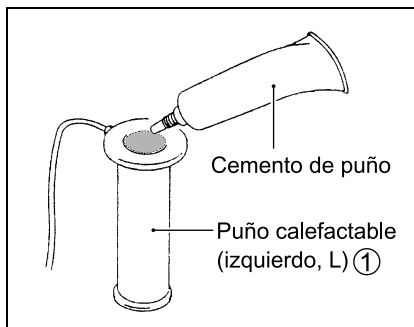

6. Aplique cemento a los manillares. Antes de que se seque el cemento, rocíe el detergente desengrasante en el interior del Puño calefactable (Izquierdo, L) ① y en los manillares y, a continuación, inserte el puño. Inserte el Puño calefactable (Izquierdo, L) ① en el manillar con el cable conductor orientado hacia abajo.

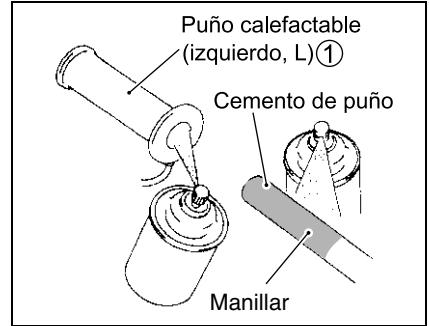

NOTA: *Alinee la línea del puño calefactable (L) ① y la línea del interruptor izquierdo tal y como se muestra en la ilustración.*

AVISO

- Cuando inserte el puño, no se detenga a la mitad, insértelo de un solo golpe.
- Cuando lo inserte, no golpee el extremo del puño con un martillo ni lo retuerza a la fuerza, el puño calefactable se puede romper.

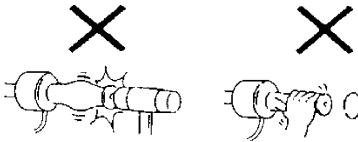

- Cuando el puño no se pueda insertar estando hasta la mitad, extraiga el puño vertiendo el agente desengrasante en una separación entre el puño calefactable y el manillar. En ese momento, no retuerza a la fuerza el cable del calentador con un destornillar o una herramienta similar, el cable del calentador dentro del puño calefactable se puede romper.

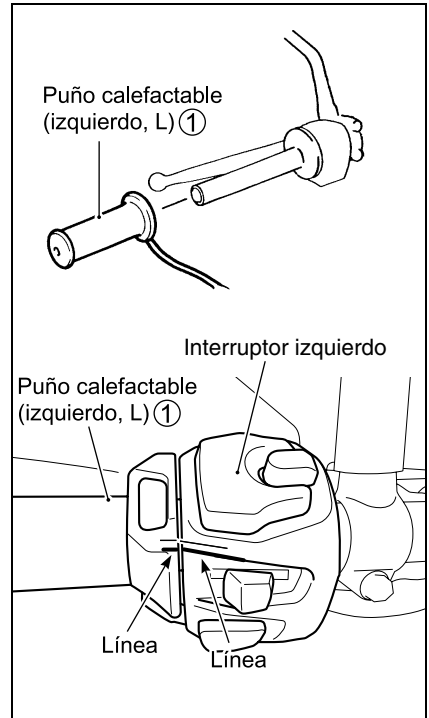

⚠ ADVERTENCIA

Utilice un cemento para puño adecuado, seque bien la parte donde lo haya aplicado y, a continuación, compruebe si se ha adherido firmemente.

Si no se ha secado completamente o si se utiliza un cemento diferente, existe el riesgo de que el puño pueda desprenderse durante la conducción.

7. Vuelva a instalar el protector de manos (si está equipado) y el contrapeso del manillar que se extrajo en el paso 1 y el 2.

Instalación del controlador del puño calefactable

1. Instale el soporte del controlador ⑤ en el controlador del puño calefactable ④.

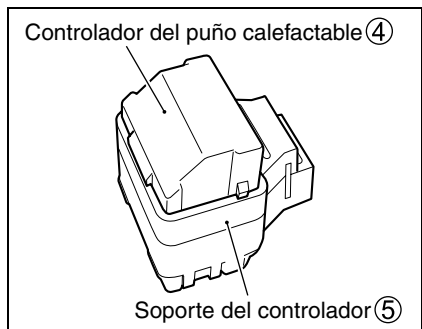

2. Fije el conjunto del controlador del puño calefactable ④ en la caja de la batería.
3. Conecte el conector del cable conductor del puño calefactable ③ en el controlador del puño calefactable ④.

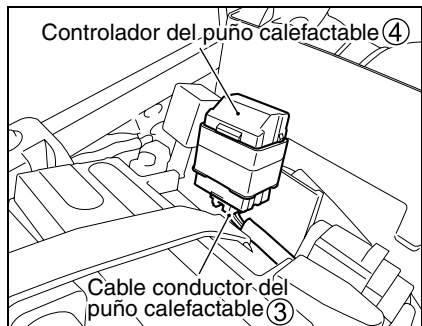

Conexión del cable conductor del puño calefactable

1. Haga pasar el cable conductor del puño calefactable ③ a lo largo del mazo de cables y fíjelo usando las abrazaderas ⑥ tal y como se muestra en la ilustración.
2. Conecte el cable conductor de puño calefactable ③ al conector del mazo de cables del vehículo.

NOTA:

- *Asegúrese de que no haya un exceso de tensión ni una holgura destacable en el cable conductor del puño calefactable.*
- *Corte el exceso de abrazaderas.*

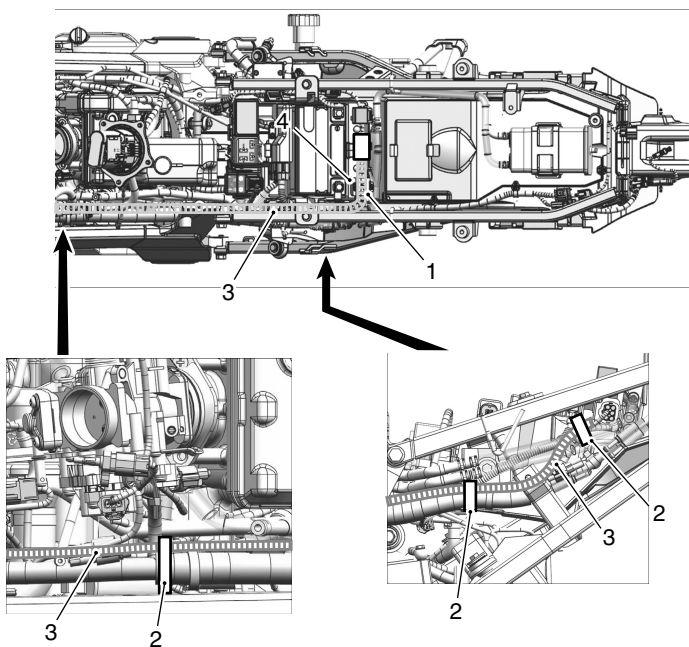

1. Haga pasar el cable conductor del puño calefactable por debajo del sensor TO.
--

2. Sujete con una abrazadera el cable conductor del puño calefactable y el mazo de cables.
--

3. Cable conductor del puño calefactable
--

4. Sensor TO

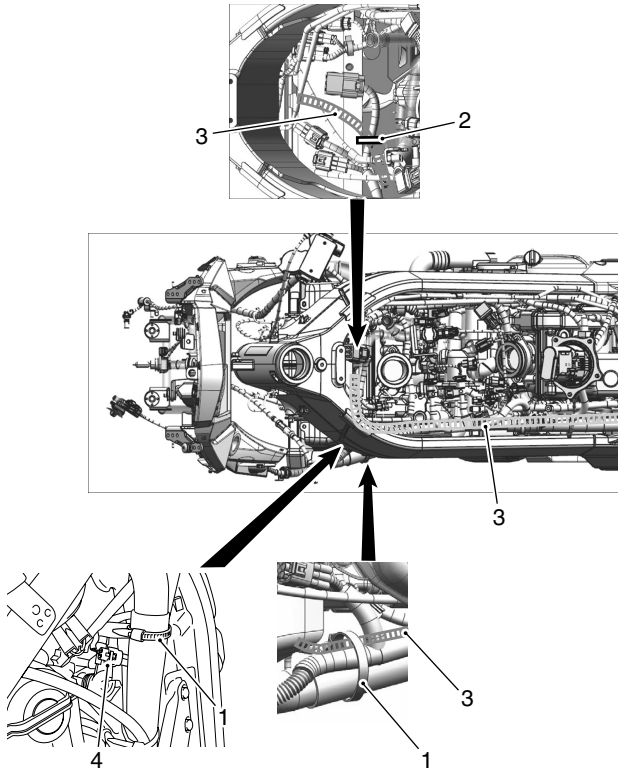

1. Sujete con una abrazadera el cable conductor del puño calefactable, el mazo de cables y la manguera de agua usando la abrazadera del vehículo.	
2. Sujete con una abrazadera el cable conductor del puño calefactable y el cable conductor del interruptor del manillar derecho.	
3. Cable conductor del puño calefactable	4. Conector del mazo de cables del vehículo

3. Haga pasar los cables conductores de los puños calefactables izquierdo y derecho y fíjelos con las abrazaderas ⑥ tal y como se muestra en la ilustración.

NOTA:

- Asegúrese de que no haya un exceso de tensión ni una holgura destacable en el cable conductor de los puños calefactables izquierdo y derecho.
- Corte el exceso de abrazaderas.

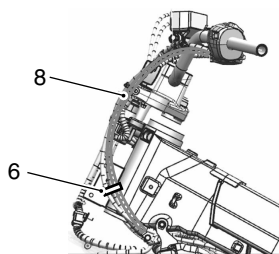
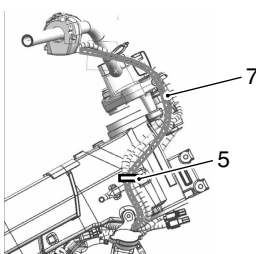
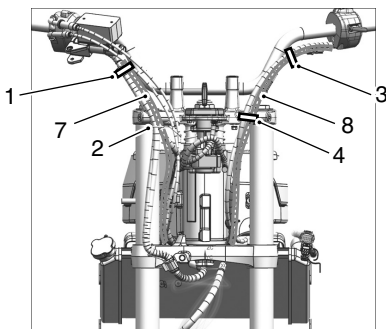

1. Corte la abrazadera del vehículo. Sujete con una abrazadera el cable conductor del puño calefactable derecho y el cable conductor del interruptor del manillar derecho en la unión del tubo de freno delantero.	
2. Haga pasar el cable conductor del puño calefactable derecho y el cable conductor del interruptor del manillar derecho a través de la guía.	
3. Corte la abrazadera del vehículo. Sujete con una abrazadera el cable conductor del puño calefactable izquierdo, el cable del embrague y el cable conductor del interruptor del manillar izquierdo. Haga que la parte de bloqueo de la abrazadera esté orientada hacia abajo.	
4. Corte la abrazadera del vehículo. Sujete con una abrazadera el cable conductor del puño calefactable izquierdo, el cable del embrague y el cable conductor del interruptor del manillar izquierdo.	
5. Sujete con una abrazadera el cable conductor del puño calefactable derecho, el cable conductor del interruptor del manillar derecho, el cable conductor del interruptor de encendido y el cable conductor de la antena del inmovilizador de forma que no queden flojos cuando gire el manillar a la izquierda.	
6. Corte la abrazadera del vehículo. Sujete con una abrazadera el cable conductor del puño calefactable izquierdo, el cable del embrague y el cable conductor del interruptor del manillar izquierdo. Haga que la parte de bloqueo de la abrazadera esté orientada hacia la izquierda.	
7. Cable conductor del puño calefactable derecho	8. Cable conductor del puño calefactable izquierdo

4. Conecte los conectores de los puños calefactables izquierdo y derecho a los conectores del cable conductor de puños calefactables.

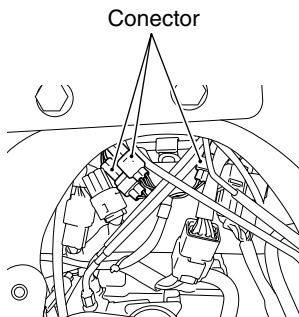
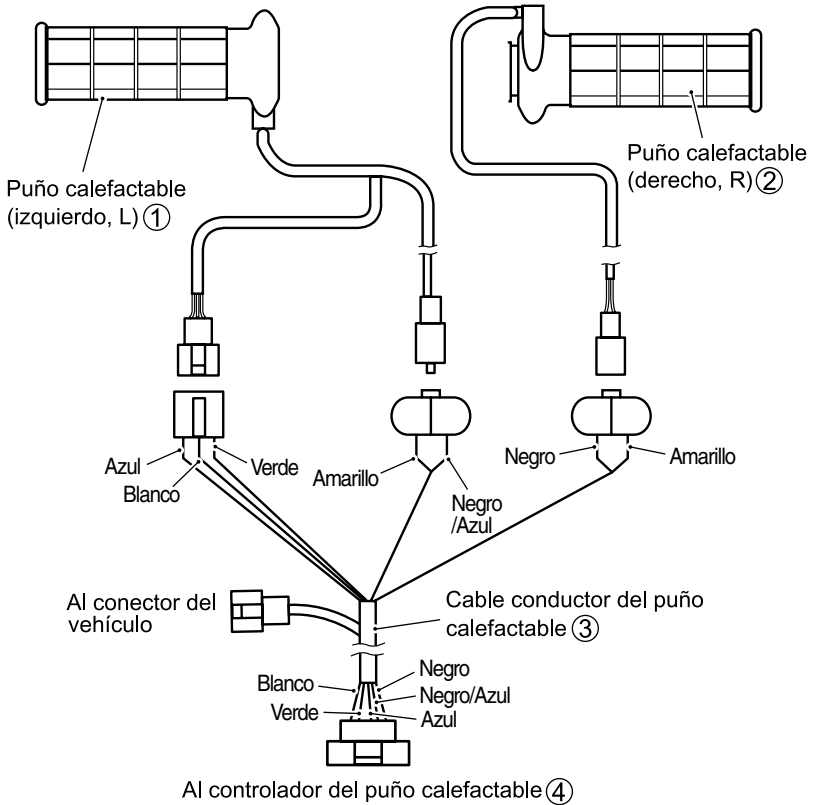

5. Instale las piezas del vehículo en orden inverso de extracción.

Comprobación e inspección del funcionamiento

1. Compruebe que el cable conductor no esté sometido a una fuerza indebida cuando el puño del acelerador esté totalmente abierto o cuando el manillar se gire completamente hacia la derecha y hacia la izquierda.
2. Compruebe si el puño calefactable izquierdo está firmemente adherido.

Después de arrancar el motor

1. Compruebe que la velocidad de ralentí del motor no cambie cuando gire el manillar completamente hacia la derecha y hacia la izquierda.
2. Compruebe si los dispositivos de iluminación, tales como los faros, funcionan correctamente.
3. Compruebe si el puño calefactable se calienta al cambiar la posición del interruptor.

Método de manejo

- Los puños calefactables derecho e izquierdo se calientan cuando se activa el interruptor de puño calefactable con el motor en funcionamiento. El interruptor de puño calefactable se apagará cuando se apague el interruptor de encendido.

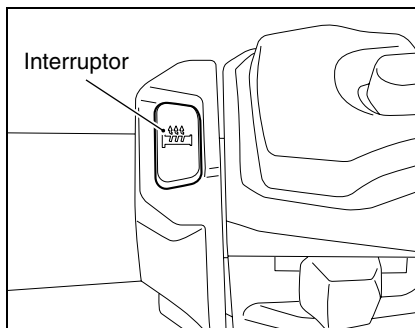

La temperatura del puño calefactable se puede ajustar en tres pasos pulsando el interruptor. Al pulsar el interruptor la temperatura cambia de la siguiente manera:

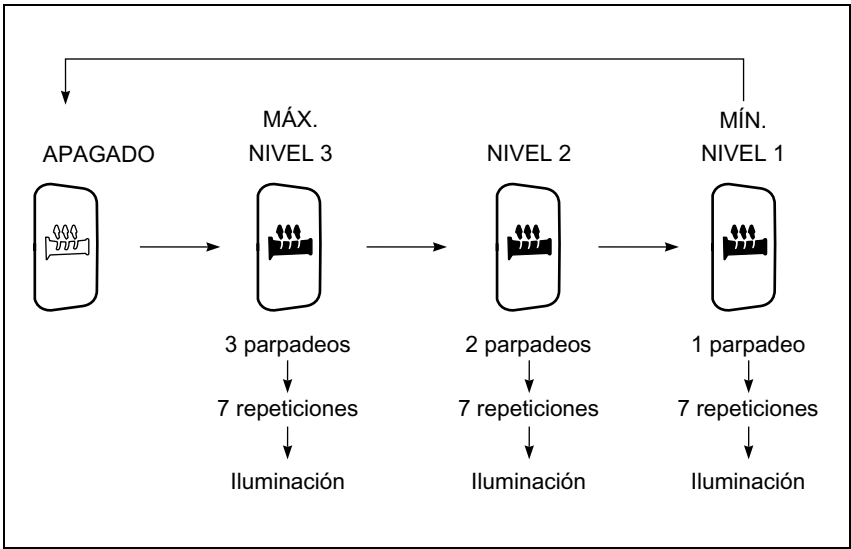

⚠️ ATENCIÓN

Un uso incorrecto de los puños calefactables puede ser peligroso. El conductor puede sufrir quemaduras aunque la temperatura de calentamiento sea más bien baja si no lleva puestos guantes y deja al puño calefactable encendido durante largos períodos. Un puño dañado puede provocar quemaduras o una descarga eléctrica.

- **Asegúrese de utilizar guantes para evitar quemaduras.**
- **Sustituya los puños dañados para evitar quemaduras o una descarga eléctrica.**

NOTA:

- Los puños calefactables tienen un interruptor automático integrado para evitar un consumo de batería innecesario. El interruptor automático apaga los puños calefactables cuando la velocidad del motor se reduce a menos de la velocidad de ralentí. Cuando la velocidad del motor aumenta, el interruptor automático enciende los puños calefactables.
- Al pulsar el interruptor no se encenderán los puños calefactables cuando la velocidad del motor sea baja. Aumente la velocidad del motor y vuelva a pulsar el interruptor de nuevo para encender los puños calefactables.

Si los puños calefactables no funcionan con normalidad, compruebe los elementos siguientes y consulte con el concesionario SUZUKI en el que compró el producto.

- Los puños calefactables no funcionan. O bien no se pueden ajustar.
 1. ¿Se ha puesto en marcha el motor?
 2. ¿El interruptor de los puños calefactables está en la posición entre NIVEL 1 ↔ NIVEL 3?

- La temperatura de los puños calefactables es demasiado baja o demasiado alta.
 1. ¿Ha ajustado el interruptor de los puños calefactables entre NIVEL 1 ↔ NIVEL 3?
 2. Cuando la temperatura sea demasiado alta, ajuste el interruptor en NIVEL 1 o APAGADO, o bien utilice un par de guantes gruesos.

- No se calienta toda la superficie de los puños calefactables.
 1. No se trata de un fallo.

Para que se calienten las puntas de los dedos, la distribución del calor se concentra principalmente en la posición en la que las puntas de los dedos entran en contacto con los puños.

- El indicador del interruptor de los puños calefactables parpadea cada 2 segundos.
 1. Tensión de la batería demasiado baja.

Recargue la batería completamente.

DL650A/XA

グリップヒータ

取付 / 取扱説明書

スズキ純正用品をお買いあげいただきありがとうございます。

本書は用品の取付け方法及び取扱の方法を説明しています。取付けの前に必ずお読みいただき、正しく取り付けてください。取付後、本書を必ずお客様に渡してください。

構成部品（同梱）

取付時間：DL650A/XA : 2.0H

左側グリップヒータ

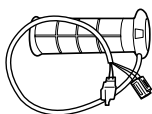

右側グリップヒータ

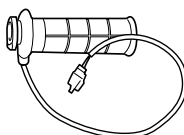

グリップヒータ
リードワイヤ

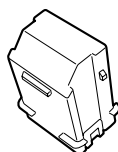

グリップヒータ
コントローラ

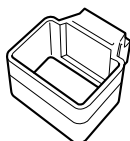

コントローラ
ブラケット



クランプ



取付 / 取扱説明書
(本書)

本書の中で使用されている記号 **▲ 警告**, **▲ 注意**, **注記**, **Ⓗ** のところは、とくにしっかりお読みください。

▲ 警告	取扱いを誤った場合、死亡または重大な傷害を生じる可能性がある危害の程度を示しています。
▲ 注意	取扱いを誤った場合、傷害を負う可能性がある危害の程度を示しています。
注記	取扱いを誤った場合、物的損害の発生する危害の程度を示しています。
Ⓗ	お車のために守っていただきたいこと、知っておくと便利なことを示しています。

⚠ 警告

- お客様ご自身で取付ける場合は、ご自身の知識・技量の範囲で行ってください。難しいことはスズキ販売店にご相談ください。
- 平坦な足場のしっかりした場所で、サイドスタンドを立ててください。
- エンジン回転中および停止後しばらくの間は、マフラ、エンジンなどが熱くなっています。このとき触れるとやけどを負うおそれがあります。
- 取付けを行うときは火気を近づけないでください。

🔧 トリプ

- ・取付けはエンジンを停止し、キーを抜いた状態で行ってください。
- ・バッテリー ⊖ 端子をバッテリーから外してください。
- ・適切な工具を使用してください。
- ・本書に記載の取付位置以外の場所、または取付方法以外の方法で取付けた場合は、取付作業者の責任となります。
- ・適用機種以外には使用しないでください。適用機種以外に取付けられたものについては取付作業者の責任となります。

必要工具

⊕ ドライバ



⊖ ドライバ



スパナ
(10mm)



T レンチ
(10mm, 12mm)



ニッパ



ヘキサゴンソケット
(3mm, 4mm, 5mm)



エクステンション



トルクレンチ



必要部品 (別途用意ください)

スズキスーパーグリス A
(推奨品 : 99000-25011)



ボンド



脱脂洗剤



車両部品の取外し

1. エアクリーナボックスを取り外します。
(DL650 サービスマニュアルを参照してください。)

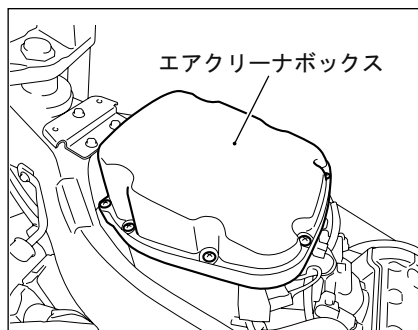

右側グリップヒータの取付け

1. ナックルカバーを取り外します。
(装着車の場合)
(DL650 サービスマニュアルを参照してください。)
2. スクリュを緩めてハンドルバーバランスを取り外します。

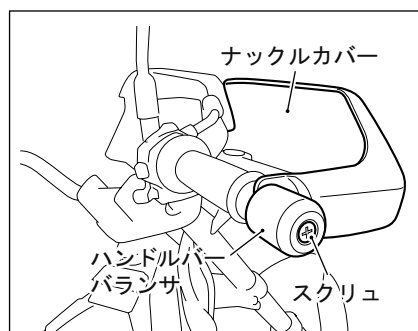

⚠️ 注意

スクリュは緩めすぎないようにしてください。ハンドルバーバランスが分解し、ハンドルバーの中に脱落することがあります。

3. ブーツをずらし、スロットルケーブルのロックナットを緩めて、アジャスタを一杯まで締め込み、スロットルケーブルを緩めます。

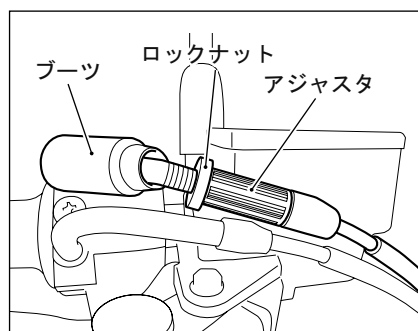

4. スイッチボックスのスクリュを外し、最初にスロットルケーブルNo. 2, 次にNo. 1の順で取り外し, 右側グリップを抜きます。

🔧 70パイ

右側グリップは再使用しません。

⚠ 警告

スロットルケーブルNo. 1およびNo. 2は, プライヤ等で無理に外さないでください。ケーブルが折れ曲がり, スロットルの戻り不良の原因となります。

5. ハンドルバーに薄くグリスを塗布します。
6. スロットルケーブルおよびケーブルプーリーにグリスを塗布します。

スズキスーパーグリス A

7. 右側グリップヒータをハンドルバーに差し込み, 最初にスロットルケーブルNo. 1, 次にNo. 2の順で取り付けます。
8. スイッチボックスのストッパとハンドルバーの位置決め穴をはめ合わせ, スクリュを締め付けます。

🔧 70パイ

締め付け後, スイッチボックスにがたがないか確認してください。

9. 手順 1. 2. で取り外した, ナックルカバー(装着車の場合), ハンドルバーバランスを取り付けます。

⚠ 警告

スロットルの開閉操作に引っ掛かり等がないか確認してください。

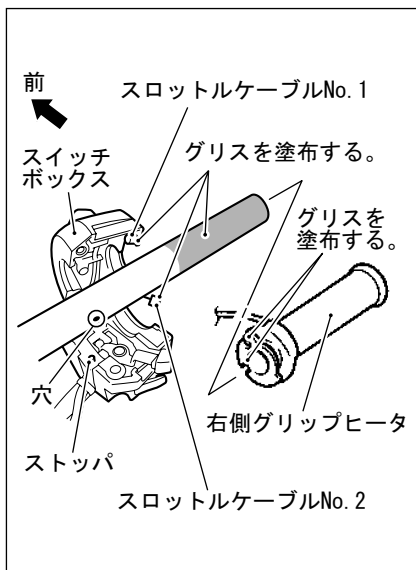
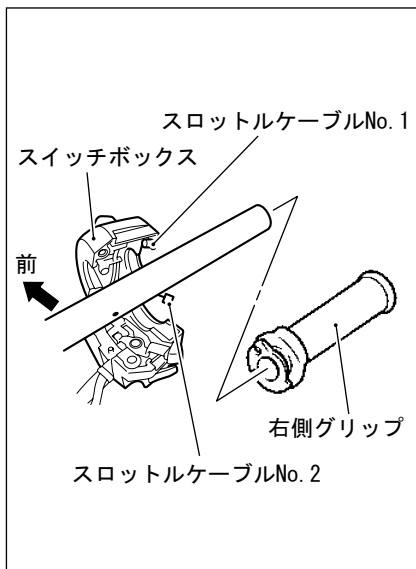

10. 次の手順でスロットルケーブルの調整をします。

- 1) ロックナットを緩め、スロットルグリップの外周で遊び量が2.0～4.0mmの範囲内にアジャスタを回して調整します。
- 2) ロックナットを締め付けます。
- 3) ブーツを取り付けます。

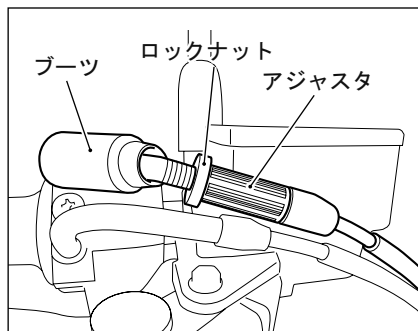

11. グリップヒーターリードワイヤを、スイッチボックスとフロントブレーキマスタシリンダホルダの間に通します。グリップヒーターリードワイヤの白テープ部を、フロントブレーキマスタシリンダホルダの合わせ面に合わせて、クランプで固定します。

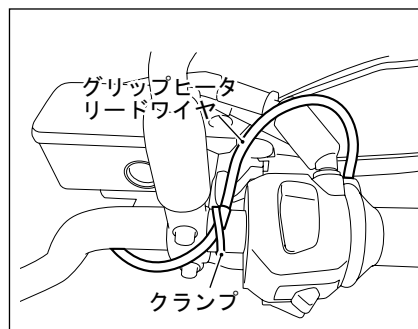

▲ 注意

スロットル開閉操作時に、スロットルグリップリードワイヤに張りが無いようにグリップヒーターリードワイヤをクランプで固定してください。

🔪 アドバイス

クランプの余り部分はニッパで切断してください。

左側グリップヒータの取付け

1. ナックルカバーを取り外します。
(装着車の場合)
(DL650 サービスマニュアルを参照してください。)
2. スクリュを緩めてハンドルバーバランスを取り外します。

⚠️ アドバイス

スクリュは緩めすぎないようにしてください。ハンドルバーバランスが分解し、ハンドルバーの中に脱落することがあります。

3. グリップとハンドルバーの間に ⊖ ドライバを入れて隙間をもうけ、その隙間に脱脂洗浄剤を注入し、接着剤を分離させて、左側グリップを取り外します。

注記

ハンドルバーの表面に傷がつかないように慎重に ⊖ ドライバを使用してください。

⚠️ アドバイス

左側グリップは再使用しません。

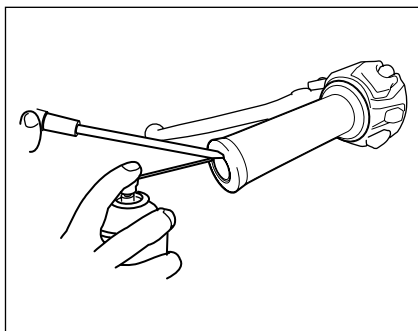
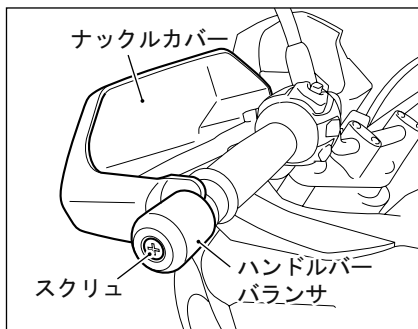

4. ハンドルバーに付着した接着剤カスを脱脂洗淨剤とウエスを使用して取り除きます。

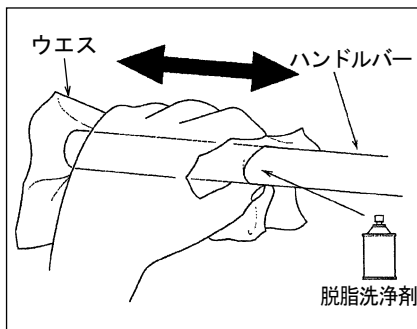

5. 左側グリップヒータ内面にボンドを均一に多めに塗布します。

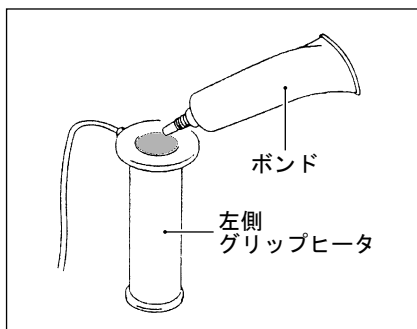

6. ハンドルバーにボンドを塗布します。ボンドが乾かないうちに左側グリップヒータ内面とハンドルバーに、脱脂洗浄剤をスプレーし、一気に左側グリップヒータをハンドルバーにはめ込みます。

取り付け

図のようにグリップヒータのラインとレフトスイッチのラインを合わせてください。

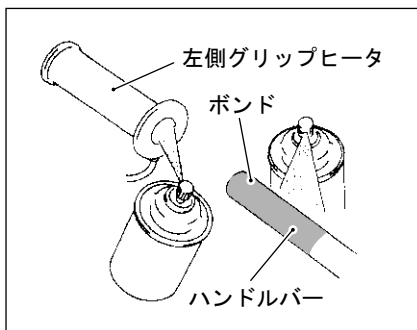

注記

- 途中で止めないで、一気にはめ込んでください。
- 挿入する際、「グリップエンドをハンマでたたく」、「グリップを強くねじる」等を行わないでください。グリップヒータが切断するおそれがあります。

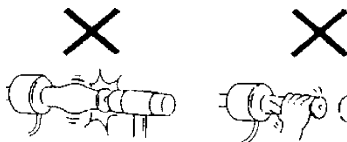

- 途中で入らなくなった場合は、グリップヒータとハンドルバーの隙間に脱脂洗浄剤を入れて取り外してください。この時、無理に配線をドライバ等でこじらないでください。グリップヒータ内で断線するおそれがあります。

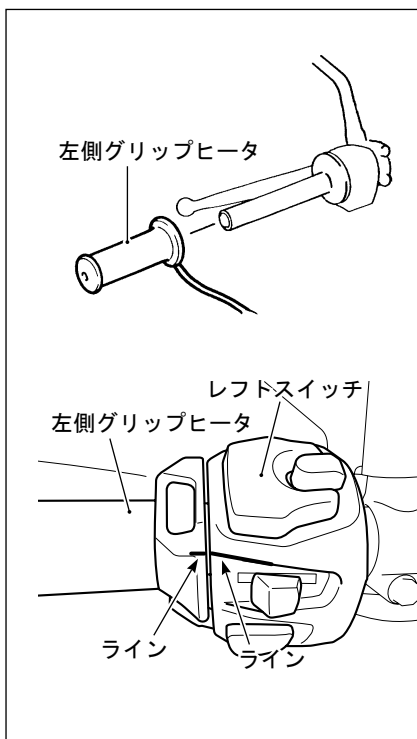

警告

適切なボンドを使用し、十分乾燥させ確実に接着したか確認してください。適切でないボンドを使用したり、乾燥が不十分な場合、走行中にグリップヒータが外れるおそれがあります。

7. 手順 1. 2. で取り外した、ナックルカバー（装着車の場合）、ハンドルバーバランスを取り付けます。

グリップヒータコントローラの取付け

1. グリップヒータコントローラにコントローラブラケットを取り付けます。

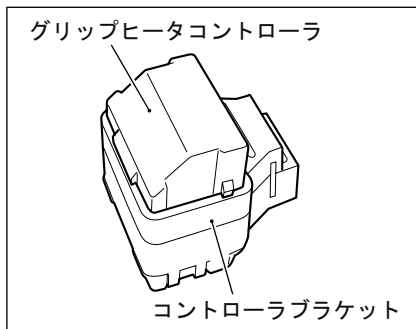

2. グリップヒータコントローラをバッテリーボックスに取り付けます。
3. グリップヒータリードワイヤのカプラをグリップヒータコントローラに接続します。

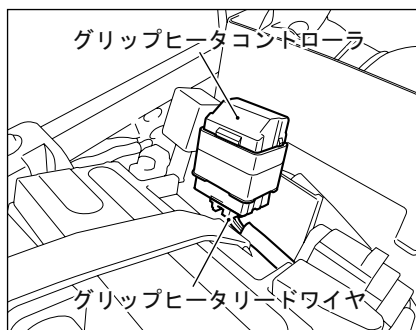

グリップヒーターリードワイヤの接続

1. グリップヒーターリードワイヤをワイヤハーネスに沿って通し、図のようにクランプで固定します。
2. グリップヒーターリードワイヤのカプラを車両ハーネスのカプラと接続します。

⚠️ 注意

- ・ グリップヒーターリードワイヤに張りや、著しいたるみが無いこと。
- ・ クランプの余り部分はニッパで切断してください。

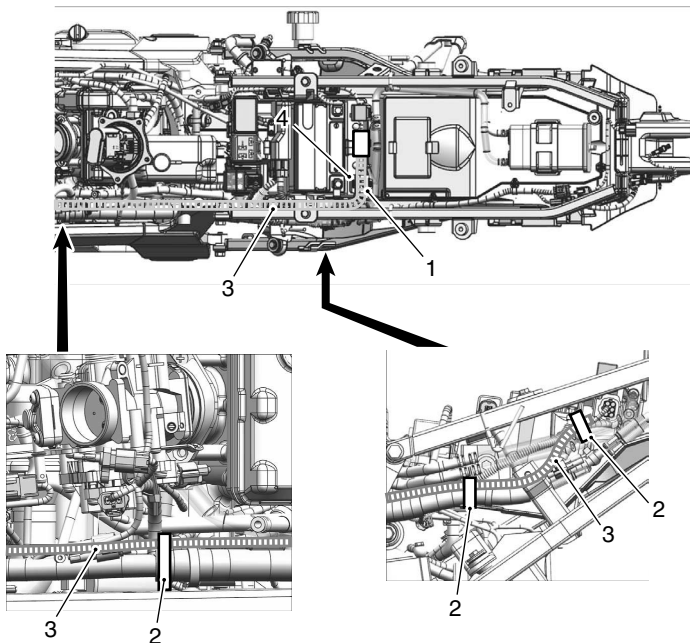

- | | |
|---|-----------------|
| 1. グリップヒーターリードワイヤはフューエルカットセンサーの下側を通します。 | |
| 2. グリップヒーターリードワイヤとワイヤハーネスをクランプで固定します。 | |
| 3. グリップヒーターリードワイヤ | 4. フューエルカットセンサー |

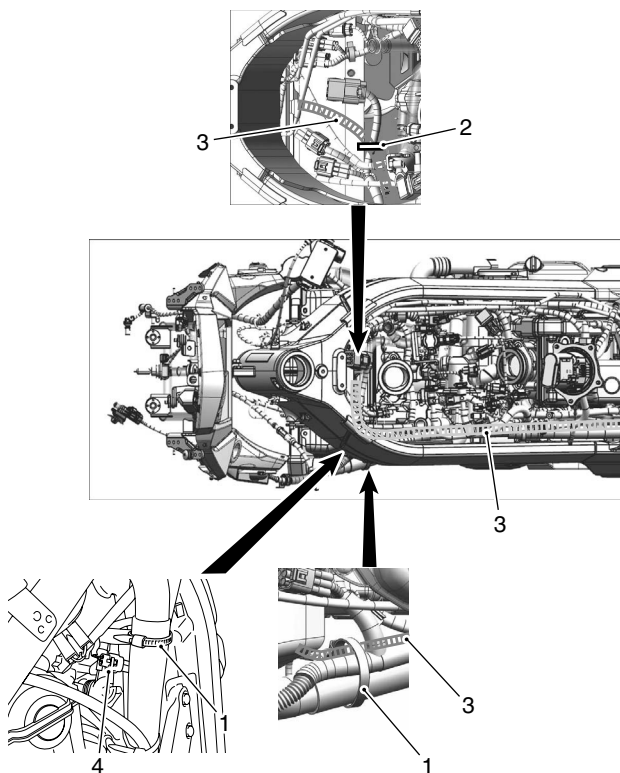

1. グリップヒーターリードワイヤ、ワイヤハーネスおよびウォーターホースを車両クランプで固定します。	
2. グリップヒーターリードワイヤと右側ハンドルバースイッチリードワイヤをクランプで固定します。	
3. グリップヒーターリードワイヤ	4. 車両ハーネスカブラ

3. 図のように左右のグリップヒーターリードワイヤを通し、クランプで固定します。

グリップヒーター

- ・ 左右のグリップヒーターリードワイヤに張りや、著しいたるみがないこと。
- ・ クランプの余り部分はニッパで切断してください。

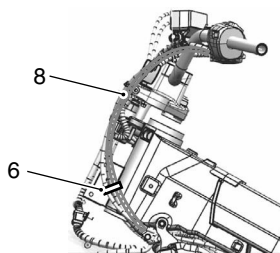
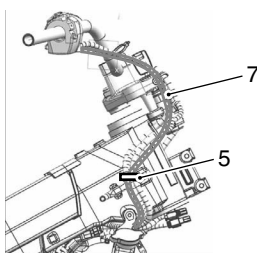
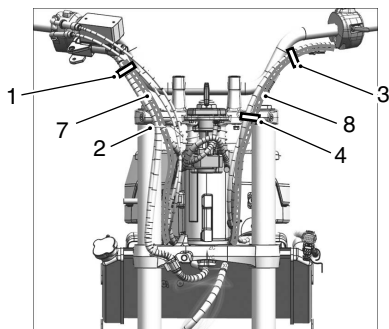

1. 車両クランプを切断します。 右側グリップヒーターリードワイヤと右側ハンドルバースイッチリードワイヤをフロントブレーキホースユニオン部にクランプで固定します。	
2. 右側グリップヒーターリードワイヤと右側ハンドルバースイッチリードワイヤをガイドに通します。	
3. 車両クランプを切断します。 左側グリップヒーターリードワイヤ、クラッチケーブルおよび左側ハンドルバースイッチリードワイヤをクランプで固定します。クランプのロック部は下向きにします。	
4. 車両クランプを切断します。 左側グリップヒーターリードワイヤ、クラッチケーブルおよび左側ハンドルバースイッチリードワイヤをクランプで固定します。	
5. ハンドルバーを左側にきった状態で緩みがないように、右側グリップヒーターリードワイヤ、右側ハンドルバースイッチリードワイヤ、イグニッションスイッチリードワイヤおよびイモビライザアンテナリードワイヤをクランプで固定します。	
6. 車両クランプを切断します。 左側グリップヒーターリードワイヤ、クラッチケーブルおよび左側ハンドルバースイッチリードワイヤをクランプで固定します。クランプのロック部は左向きにします。	
7. 右側グリップヒーターリードワイヤ	8. 左側グリップヒーターリードワイヤ

4. 左右のグリップヒータのカプラをグリップヒータリードワイヤのカプラに接続します。

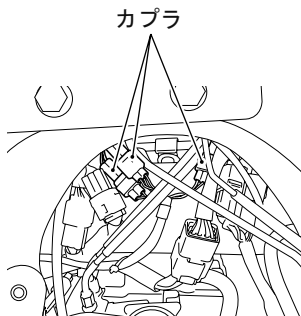
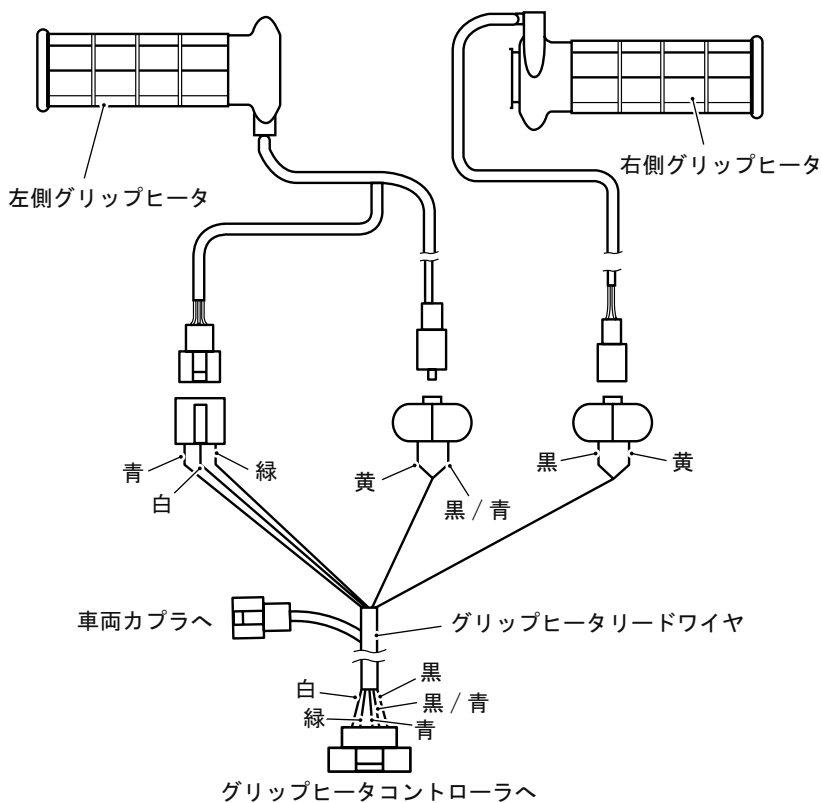

5. 車両部品を取り外した逆の手順で取り付けます。

機能確認, 点検

1. スロットルグリップを全開にしたとき及びハンドルを左右にきったときリードワイヤに無理な力がかからないか。
2. 左側グリップヒータは確実に接着しているか。

エンジンを始動して

1. ハンドルを左右に切って, アイドリングの回転変動がないか。
2. ヘッドランプ等の灯火器類は正しく作動するか。
3. スイッチを押しインジケータ表示を LEVEL3 ~ LEVEL1 にして, グリップヒータの暖かさが変化するか。

取扱いの方法

1. エンジンを始動し, スイッチを押すとグリップヒータが作動し, グリップを暖めることができます。

外気温に応じて LEVEL3 ~ LEVEL1 の間で3段階に温度調整できます。

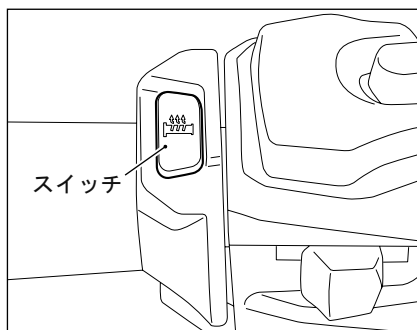

インジケータはスイッチを押すごとに次のように変化します。

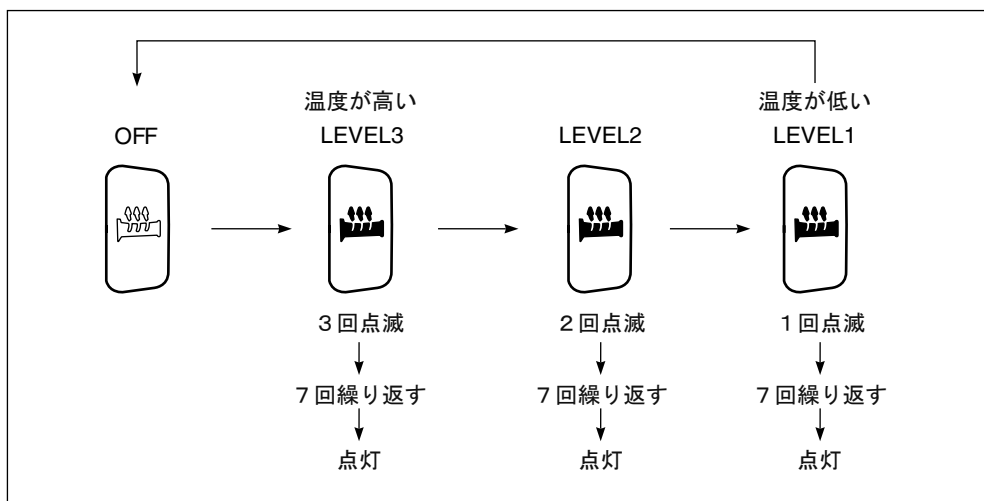

▲ 注意

- 必ず手袋を着用してください。素手ではやけどを負うおそれがあります。
- 外気温度が 20℃以上の時は使用しないでください。グリップヒータが過熱してやけどを負うおそれがあります。
- グリップの表皮が摩耗したり、損傷した場合は交換してください。感電ややけどを負うおそれがあります。

故障のトラブルシューティング

- ・ グリップヒータには、バッテリー上がり防止のために、電圧検出タイプの自動スイッチが組み込まれています。自動スイッチは、エンジンアイドリング時や徐行運転中などに、エンジン回転が下がり、バッテリー電圧が下がるとインジケータが点滅します。エンジン回転が上がり、バッテリー電圧が上がると電源が入り、インジケータはもとの表示にもどります。
- ・ 2秒間隔でインジケータが点滅するときは、バッテリー電圧が下がっています。バッテリーを充電するか、交換してください。
- ・ エンジンアイドリング時や徐行運転中などの、エンジン回転が下がっている場合、グリップヒータのスイッチを ON に入れても自動スイッチが ON にならないこともあります。

グリップヒータが正常に作動しない場合は、下記の項目の確認を行い、お買いあげのスズキ販売店にご相談ください。

- グリップヒータが作動しない。または調整ができない。
 1. エンジンは始動していますか？
 2. グリップヒータスイッチは、LEVEL3 ⇔ LEVEL1 になっていますか？
- グリップヒータ温度が低い、または高い。
 1. グリップヒータスイッチの LEVEL3 ⇔ LEVEL1 間を調整していますか？
 2. 温度が高い場合は、LEVEL1 または OFF にするか厚手の手袋にしてください。
- グリップヒータの全面が暖まらない。
 1. 異常ではありません。

指先を暖かくするために、ヒータの分布を指先に集中させてあります。

