

Description: **HEATER SET, GRIP**

Part Number: 57100-0682*

Applications: DL1050RQ/RC M0-

Installation Time: 1.6 Hours

Contents

Ref.	Description	QTY
①	Grip Heater (L)	1
②	Grip Heater (R)	1
③	Grip Heater Lead Wire	1
④	Grip Heater Controller	1
⑤	Controller Bracket	1
⑥	Clamp (3 pc is spare)	6
⑦	Clamp	2
⑧	Installation Instructions	1

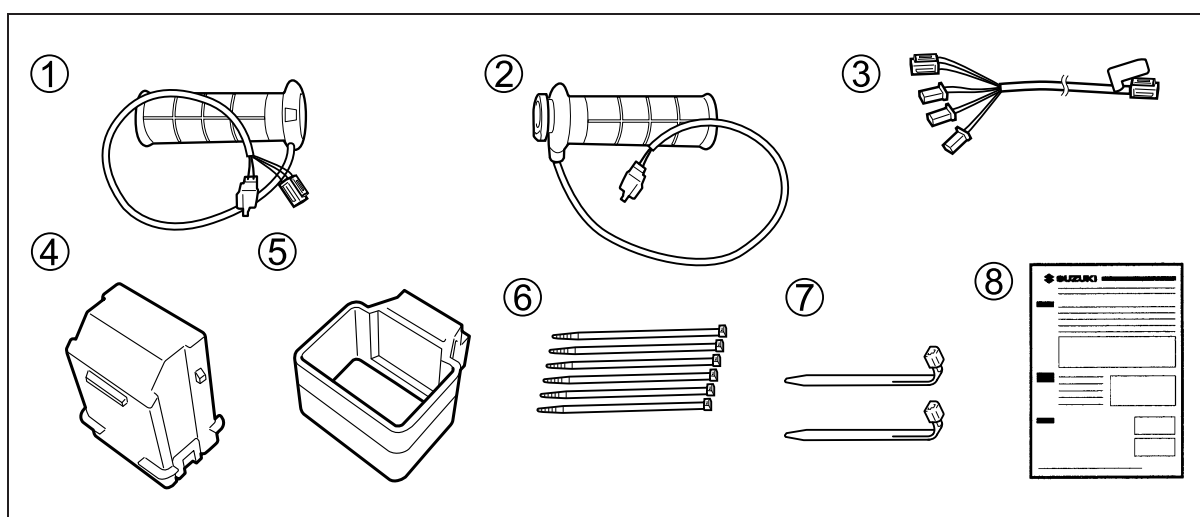

**Tools
Required**

Ref.	Description
(1)	⊕ Driver
(2)	⊖ Driver
(3)	Open end wrench (17 mm)
(4)	T wrench (10, 12 mm)
(5)	Cutting pliers
(6)	Socket (10, 12 mm)
(7)	Ratchet handle
(8)	Hexagon socket (3, 4 mm)
(9)	Extension
(10)	Torque wrench

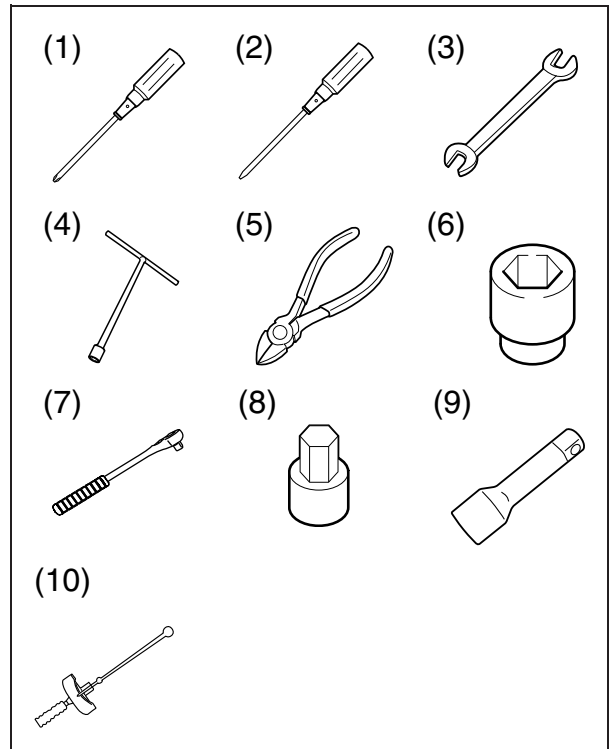
**Items Pro-
vided by
the Cus-
tomer**

Ref.	Description
(1)	SUPER GREASE (A) or equivalent [Recommended 99000-25480]
(2)	Grip cement
(3)	Degreasing Agent [Available at stores]

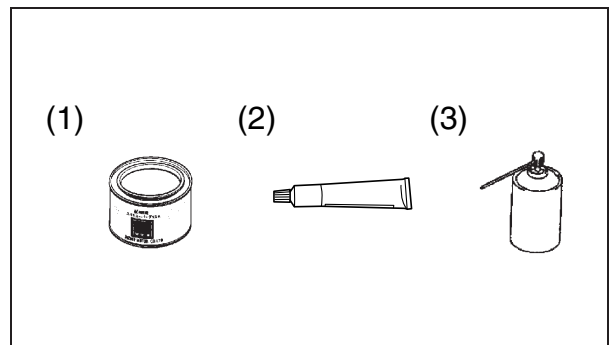
**Tightening
Torque**

Tighten bolts to the torque indicated in the right table as standard value unless otherwise explicitly specified.

The value shows conventional or "4" marked bolt tightening torque. For other bolts not listed in the table, refer to the service manual.

Diameter (mm)	Tightening Torque		
	N·m	kgf-m	lbf-ft
5	3.0	0.3	2.0
6	5.5	0.55	4.0
8	13.0	1.3	9.5
10	29.0	2.9	21.0

Important
▲ WARNING / ▲ CAUTION / NOTICE / NOTE

Please read this manual and follow its instructions carefully. To emphasize special information, the symbol ▲ and the words **WARNING**, **CAUTION**, **NOTICE** and **NOTE** have special meanings. Pay particular attention to messages highlighted by these signal words:

▲ WARNING

Indicates a potential hazard that could result in death or serious injury.

▲ CAUTION

Indicates a potential hazard that could result in minor or moderate injury.

NOTICE

Indicates a potential hazard that could result in vehicle or equipment damage.

NOTE: Indicates special information to make maintenance easier or instructions clearer.

**Precautions
for
Installation**

1. Check that the kit includes all the parts listed in the first page.
2. Check each part in the kit for scratches or any form of damage.
3. Park the vehicle on a level ground.
4. Remove the ignition key from the switch and store it in a safe place.
5. Disconnect the negative (–) cable from the battery.
6. Protect any items removed or to be installed from scratches by placing them on a soft cloth first before putting them on the ground.
7. Use care not to cause any damage to the body of the vehicle during installation of the accessory.

NOTICE

Refer to the DL1050 service manual, when removing or installing the STD part.

STD part = Part which is equipped with the vehicle as standard part.

Installation Removal of Vehicle Parts

1. Remove the pillion seat (A), front seat (B), center cover (C) and right and left side cover (D).

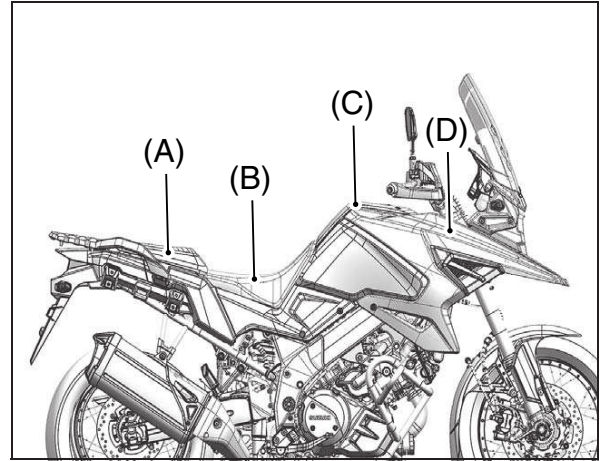

2. Remove the rear carrier (E), rear frame cover center (F) and frame cover (G).

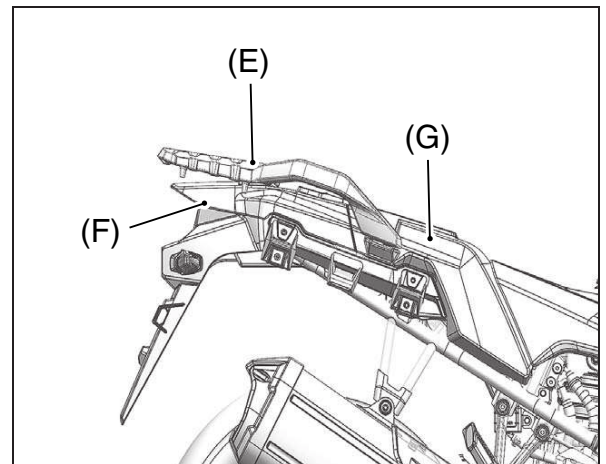
Installation of Grip Heater (R) ②

1. Remove the knuckle cover. (if equipped)
2. Loosen the screw of the handlebar balancer and remove the balancer assembly out of the handlebars.

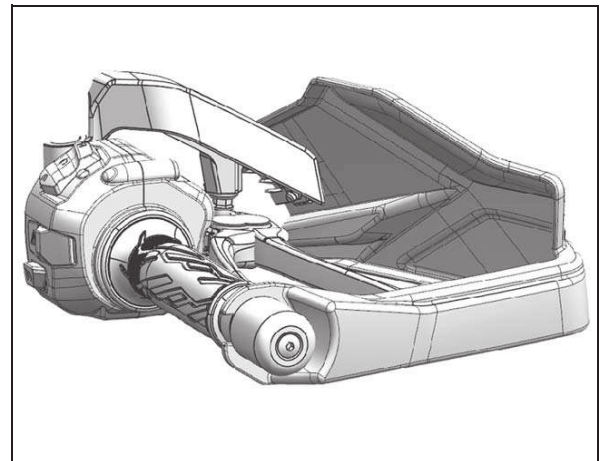

3. Remove the STD rubber clamp of right handlebar.

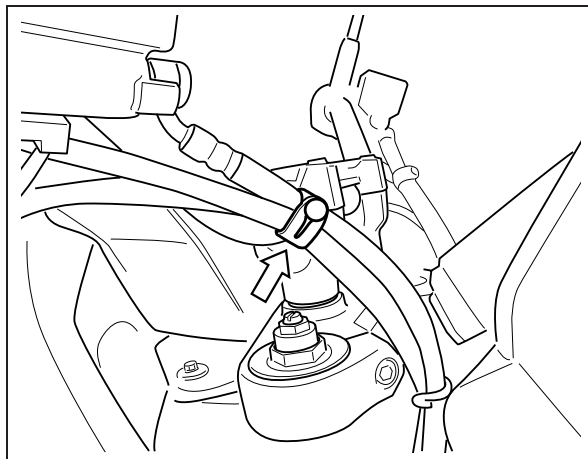

4. Remove the STD clamps in 2 points.

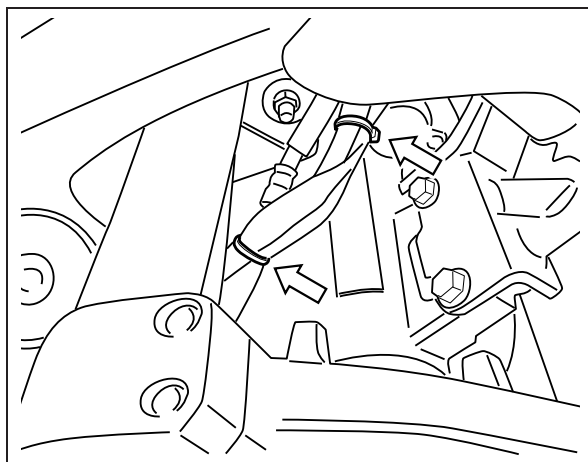

5. Remove the fasteners in 3 points to make space for the right-side cover.

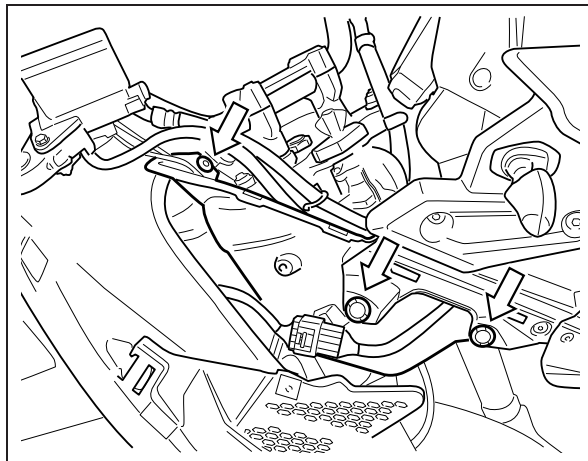

6. Remove the right switch box.

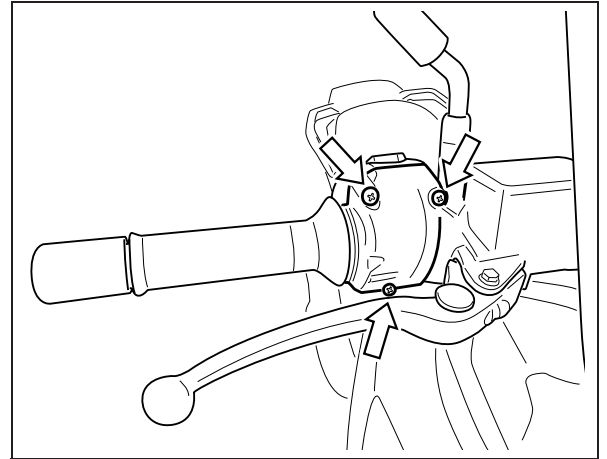

▲ WARNING

Never touch the screws in the switch holder.

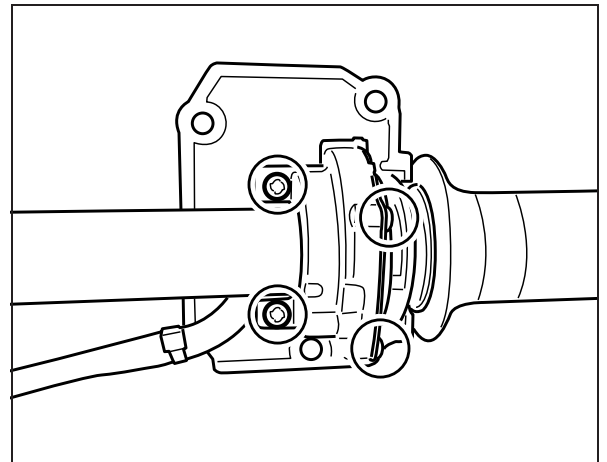

7. Make sure the handlebar is completely turned to the right and then remove the throttle grip.

▲ CAUTION

**Never pull the switch holder forcibly.
It may cause cutting the wiring.**

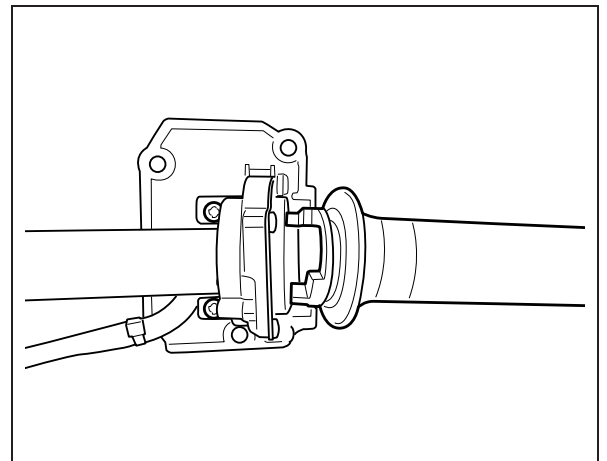

NOTE: STD throttle grip will not be reused.

8. Install the Grip Heater (R) ② with its lead wire facing upward, so that the boss is inserted into the groove.
9. Align the switch box stopper with the positioning hole in the handlebar and then tighten the screw.

NOTE: After tightening screws of the switch box, make sure that the switch box does not rattle.

10. Install the cover that was removed in step 5.
11. Reinstall the knuckle cover (if equipped) and handlebar balancer that was removed step 1 and 2.

⚠ WARNING

Open and close the throttle, and make sure if there is any catch in the throttle operation.

Installation of Grip Heater (L) ①

1. Remove the knuckle cover. (if equipped)
2. Loosen the screw of the handlebar balancer and remove the balancer assembly out of the handlebars.

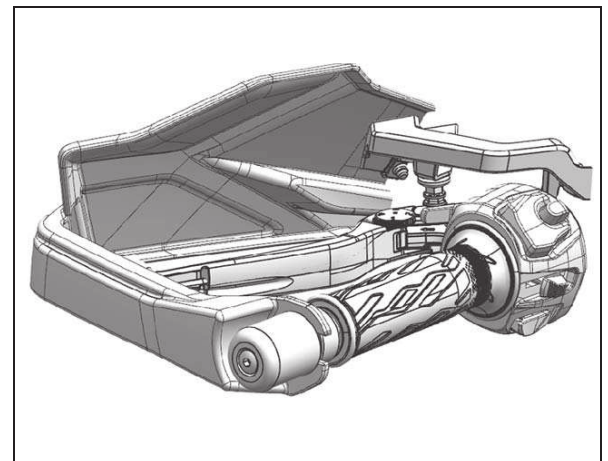
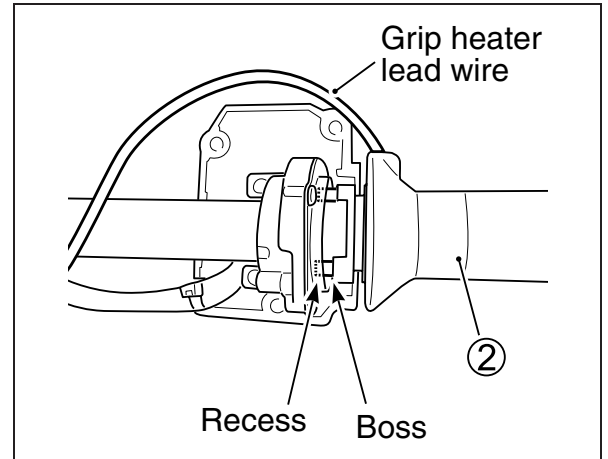

- Open the gap between the left handlebar grip and the handlebar with a \ominus driver, then inject degreasing agent to pull out the left handlebar grip.

NOTICE

Use the \ominus driver with care so as not to scratch the surface of the handlebar.

NOTE: Removed left handlebar grip will not be reused.

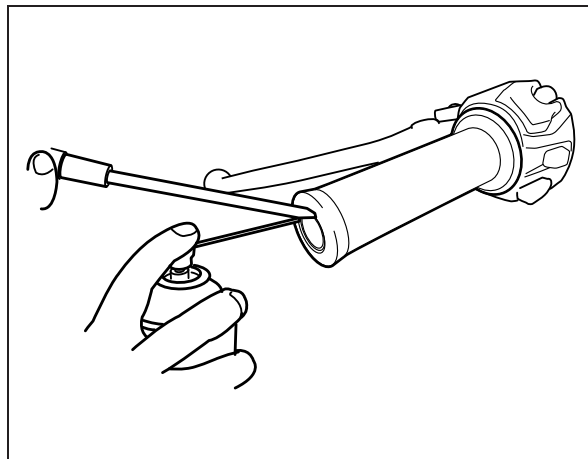

- Wipe off the rest of adhesive adhered to the handlebar by using a degreasing agent and a waste cloth.

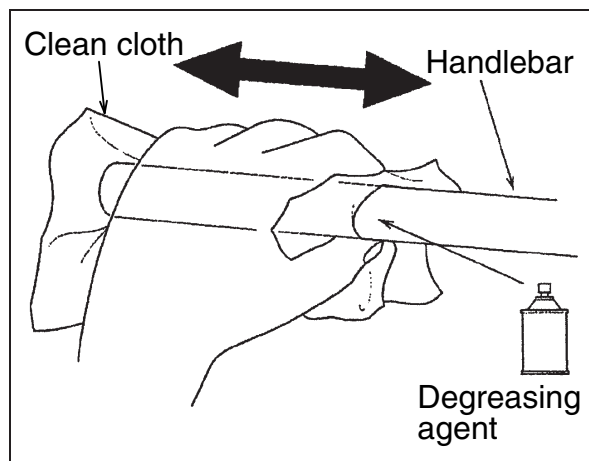

- Apply grip cement evenly and rather abundantly to the inside of the Grip Heater (L) ①.

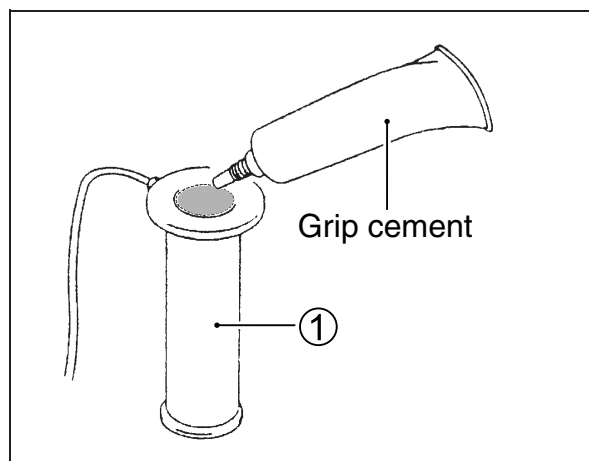

6. Apply grip cement to the handlebar surface. Insert the Grip Heater (L) ① into the handlebar at a stroke before the grip cement dries.

As shown in the illustration, align the line on the Grip Heater (L) ① with the arrow on the TC selector switch.

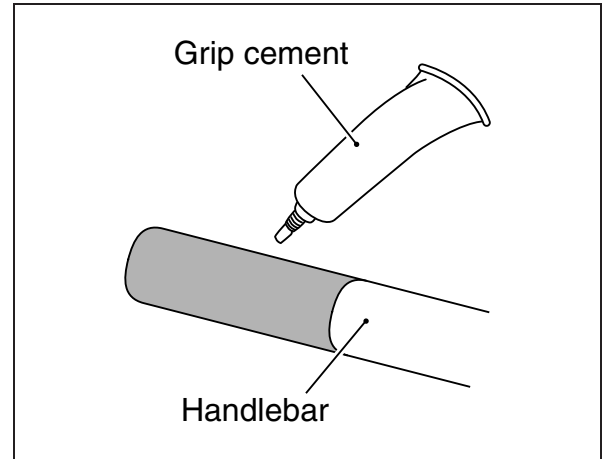

NOTICE

- When the grip is inserted, do not stop in midway but insert it at a stroke.
- When inserting it, do not hit the grip end with a hammer or twist it forcibly, the grip heater may be cut off.

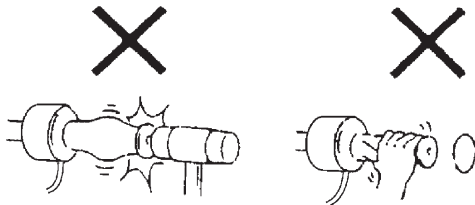

- When the grip cannot be inserted in midway, pull out the grip by pouring the degreasing agent into a gap between the grip heater and the handlebar. At this time, do not twist forcibly the heater wire with a screwdriver or such similar tool, the heater wire inside the grip heater may be cut off.

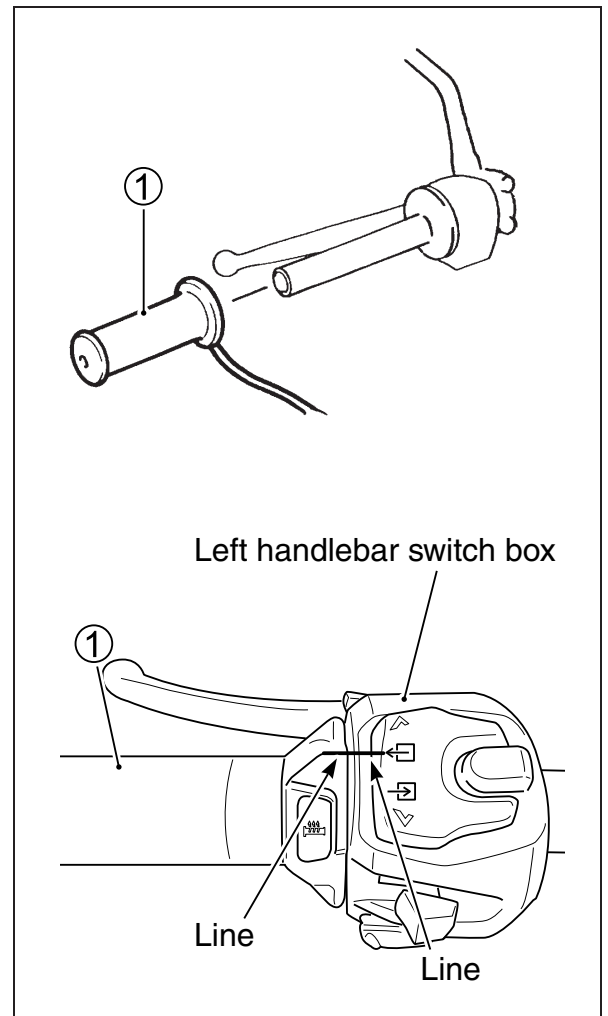

⚠ WARNING

Use an appropriate grip cement, and dry well the applied part, then check if it is securely adhered.

If it has not completely dried or if a different cement is used, there is a risk that the grip may slip off while riding. Verify that the grip is securely mounted to the handlebars before operating the vehicle.

7. Reinstall the knuckle cover (if equipped) and handlebar balancer that was removed step 1 and 2.

Installation of left and right grip heater lead wires

1. Pass the right grip heater lead wire between the right handlebar switch box and the front brake master cylinder holder. Align the white tape on the Grip Heater (R) ② lead wire between the front brake master cylinder holder bolts and secure it with the Clamp ⑥.

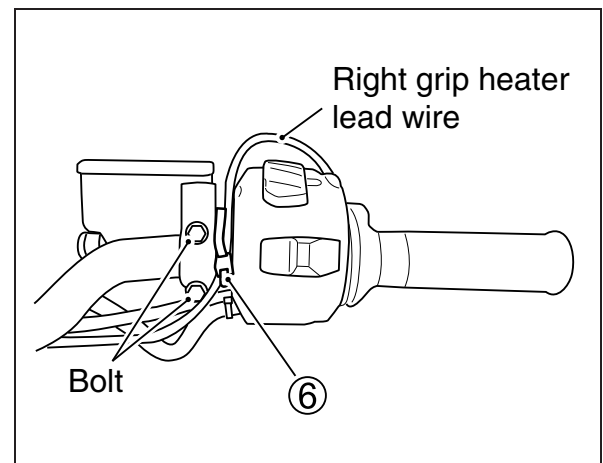

⚠ CAUTION

- Fix the Grip Heater lead wire securely by using a clamp so that no tension should be felt in the throttle grip lead wire when operating the throttle.
- Clamp the wire so that the throttle grip lead wire does not come into contact with other parts when the throttle is opened/closed.

NOTE: Cut off the excess part of the Clamp ⑥.

2. Remove the upper-right bolt from the radiator and route the Grip Heater (L) ①/(R) ② lead wires.
3. Install the upper-right bolt into the radiator.



Bolt:

10 N·m (1.0 kgf-m, 7.5 lbf-ft)

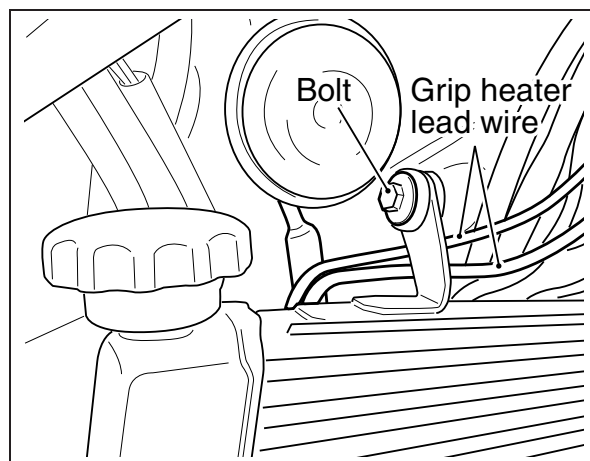

4. Pass the Grip Heater (L) ①/(R) ② lead wires along the handlebar switch lead wires and fix them using the Clamps ⑥ as shown in the illustration.

NOTE:

- *Be sure there should be no excessive tension nor remarkable slack in the left and right grip heater lead wires.*
- *Cut off the excess Clamp ⑥.*

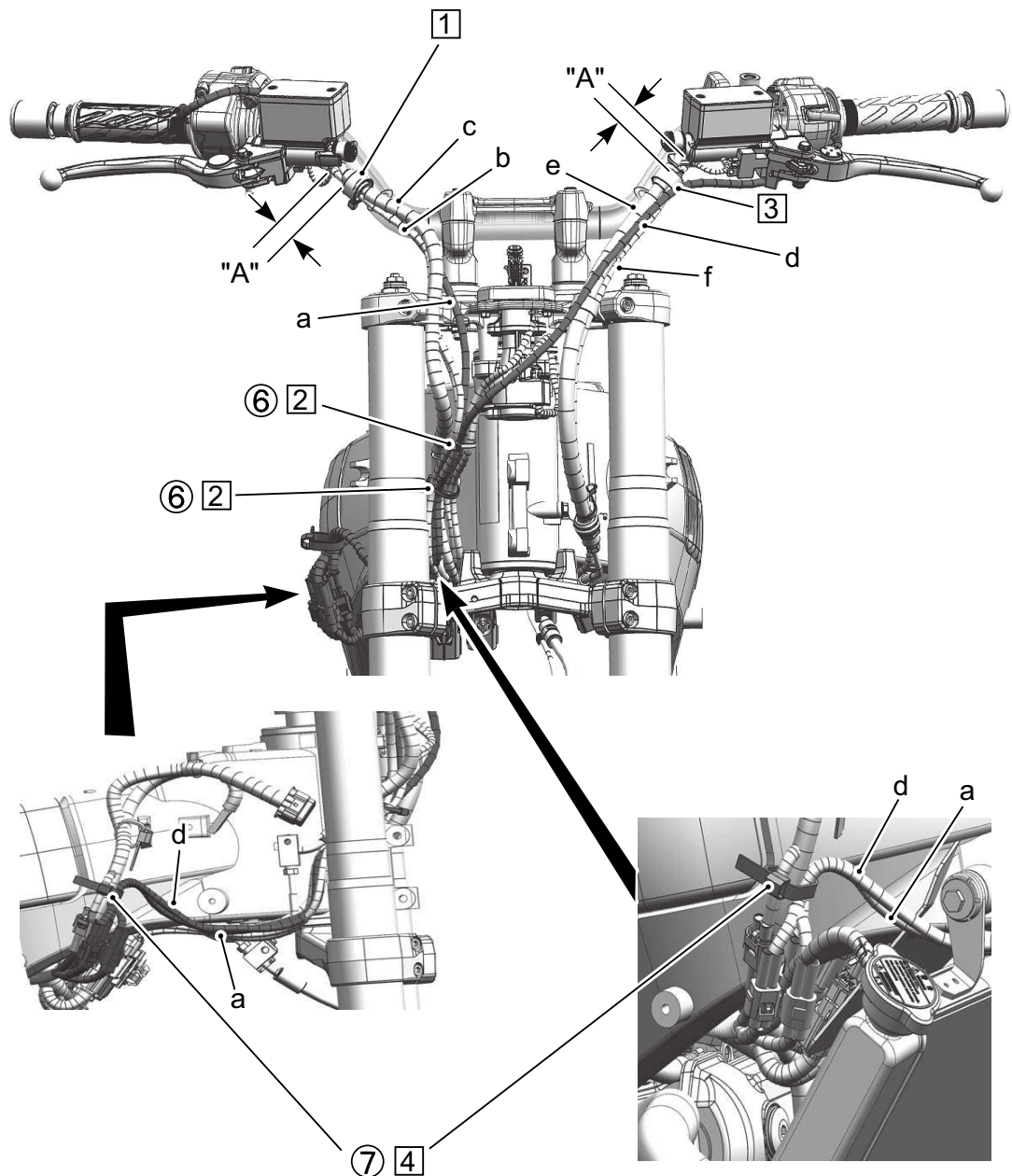

Wiring
a. Grip Heater (R) ② lead wire
b. Right handlebar switch lead wire
c. Front brake hose
d. Grip Heater (L) ① lead wire
e. Clutch hose
f. Left handlebar switch lead wire

Installation
①. Secure the Grip Heater (R) ② lead wire, the right handlebar switch lead wire, and the accelerator position sensor lead wire to the front break hose with STD clamp.
②. Secure the Grip Heater (L) ① and (R) ② lead wires, the right handlebar switch lead wire, the accelerator position sensor lead wire, the ignition switch lead wire, and the immobilizer antenna switch lead wire with the Clamp ⑥.
③. Secure the Grip Heater (L) ① lead wire, the left handlebar switch lead wire, and clutch hose with STD clamp.
④. Secure the Grip Heater (L) ① and (R) ② lead wires and main harness with the Clamp ⑦.

Clearance
“A”: 20 – 30 mm (0.8 – 1.2 in)

Installation of Grip Heater Lead Wire

1. Pass the Grip Heater Lead Wire ③ and fix them using the Clamp ⑦ and STD clamp as shown in the illustration.

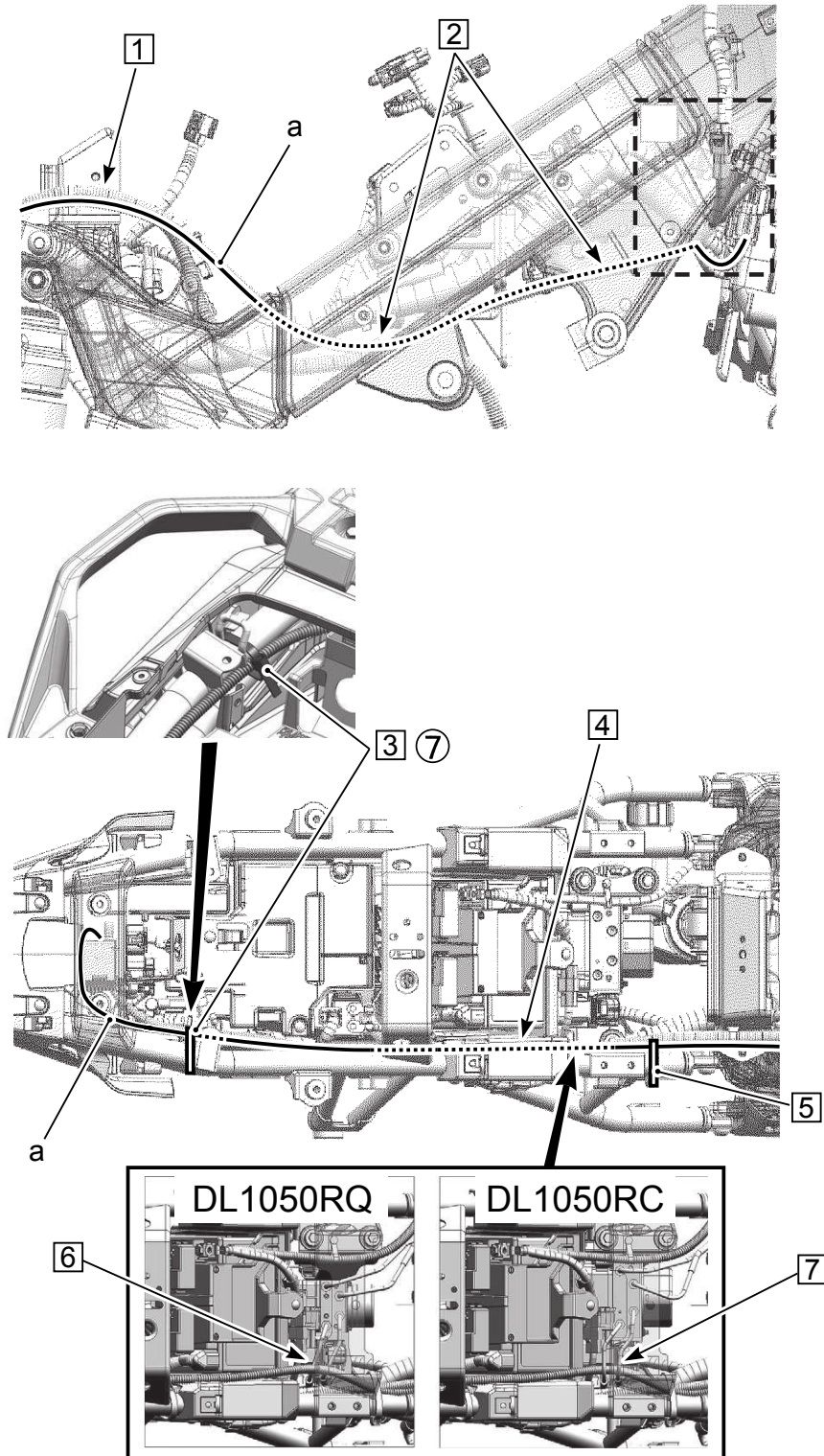

Wiring

- | |
|-----------------------------------|
| a. Grip Heater Switch ③ lead wire |
|-----------------------------------|

Installation

- | |
|--|
| ①. Route the Grip Heater Lead Wire ③ along the outside of the tank bracket. |
| ②. Route the Grip Heater Lead Wire ③ through the inside of the frame. |
| ③. Secure the Grip Heater Lead Wire ③ and frame with the Clamp ⑦. |
| ④. Route the Grip Heater Lead Wire ③ above the battery holder. |
| ⑤. Secure the Grip Heater Lead Wire ③, starter motor lead wire, and main harness with STD clamp. |
| ⑥. DL1050RQ
Route the Grip Heater Lead Wire ③ along the right side of the ABS pipe. |
| ⑦. DL1050RC
Route the Grip Heater Lead Wire ③ below the ABS pipe. |

Connection of left and right grip heater coupler

1. Connect the Grip Heater (L) ① and Grip Heater (R) ② couplers to the Grip Heater Lead Wire ③ couplers.
2. Connect the Grip Heater Lead Wire ③ to the vehicle harness coupler which is at the back of the radiator in the right side of the vehicle.

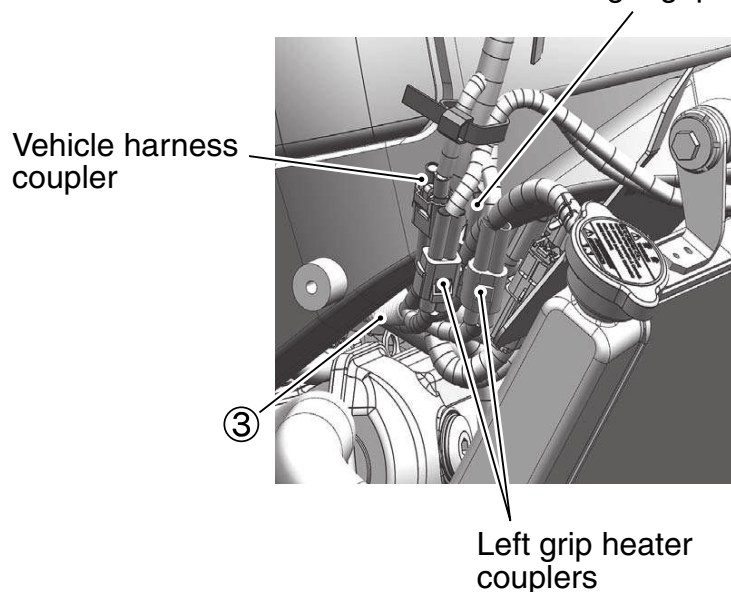
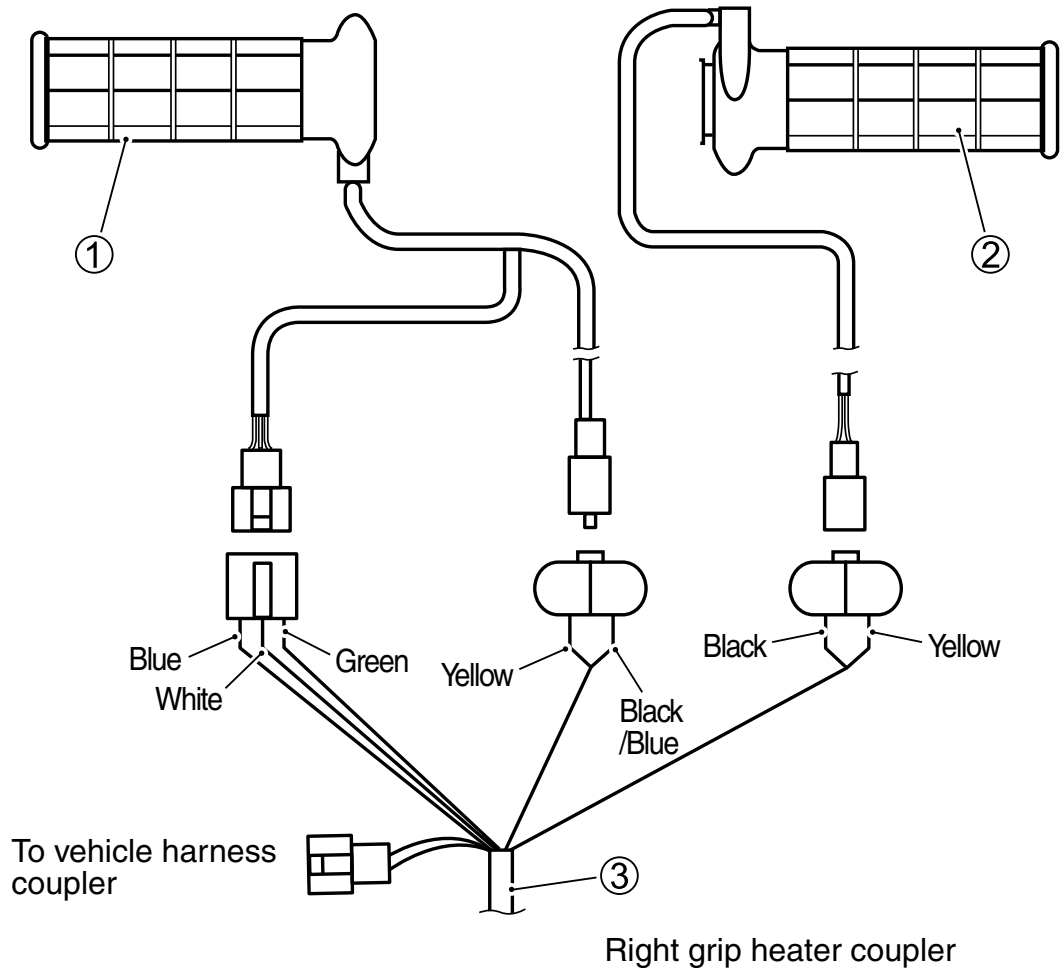

Installation of Grip Heater Controller

1. Install the Controller Bracket ⑤ to the Grip Heater Controller ④.

2. Connect the coupler of the Grip Heater Lead Wire ③ to the Grip Heater Controller ④.

3. Install the boot after making a connection.

4. Install the Grip Heater Controller ④ to the vehicle boss.

▲CAUTION

After installation, make sure that the boot is securely attached.

5. Install the vehicle parts in the reverse order of removal.

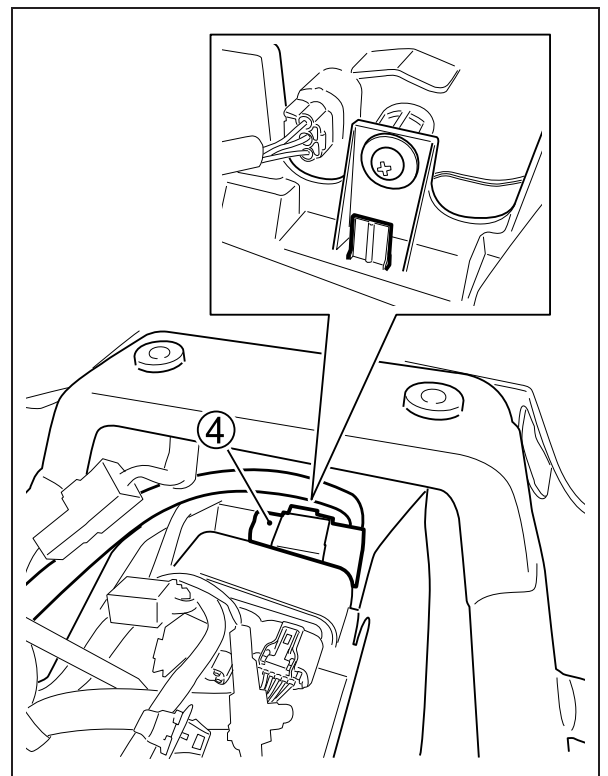
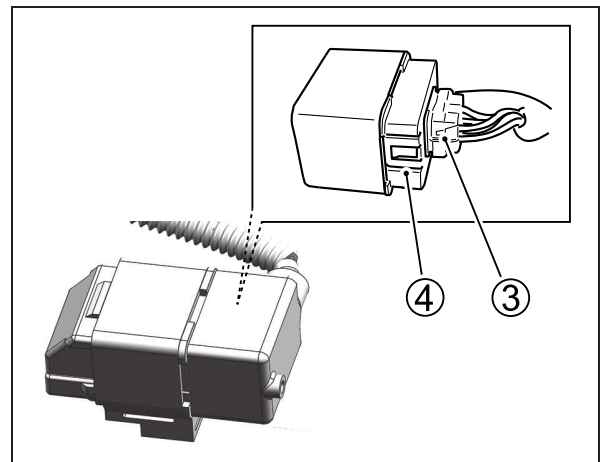
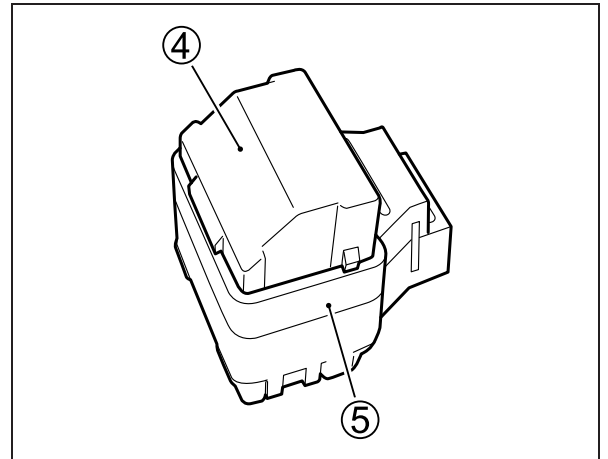

Function Checking and Inspection

1. Check if the lead wire is not under an undue force when the throttle grip is fully open, or when the handlebar is turned fully to the right and to the left.
2. Check if the left side grip heater is securely adhered.

Handling Method

Start engine, turn on the switch of the grip heater then grip heater start running and get warm.

According to the air temperature, the grip heater temperature can be adjusted in 3 levels from LEVEL3 to LEVEL 1.

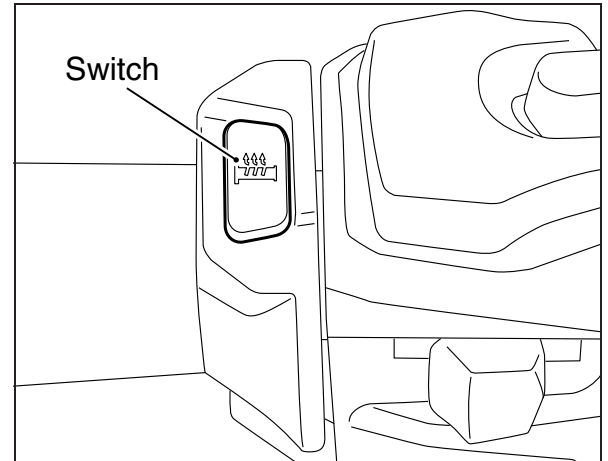

After Engine Is Started

1. Check if the lighting devices such as the headlamp operate correctly.
2. Check if the grip heater temperature changes by pushing the switch and changing the indicator from LEVEL 3 to LEVEL 1.

The grip heater temperature can be adjusted in three steps by pushing the switch. Pushing the switch changes temperature as follows:

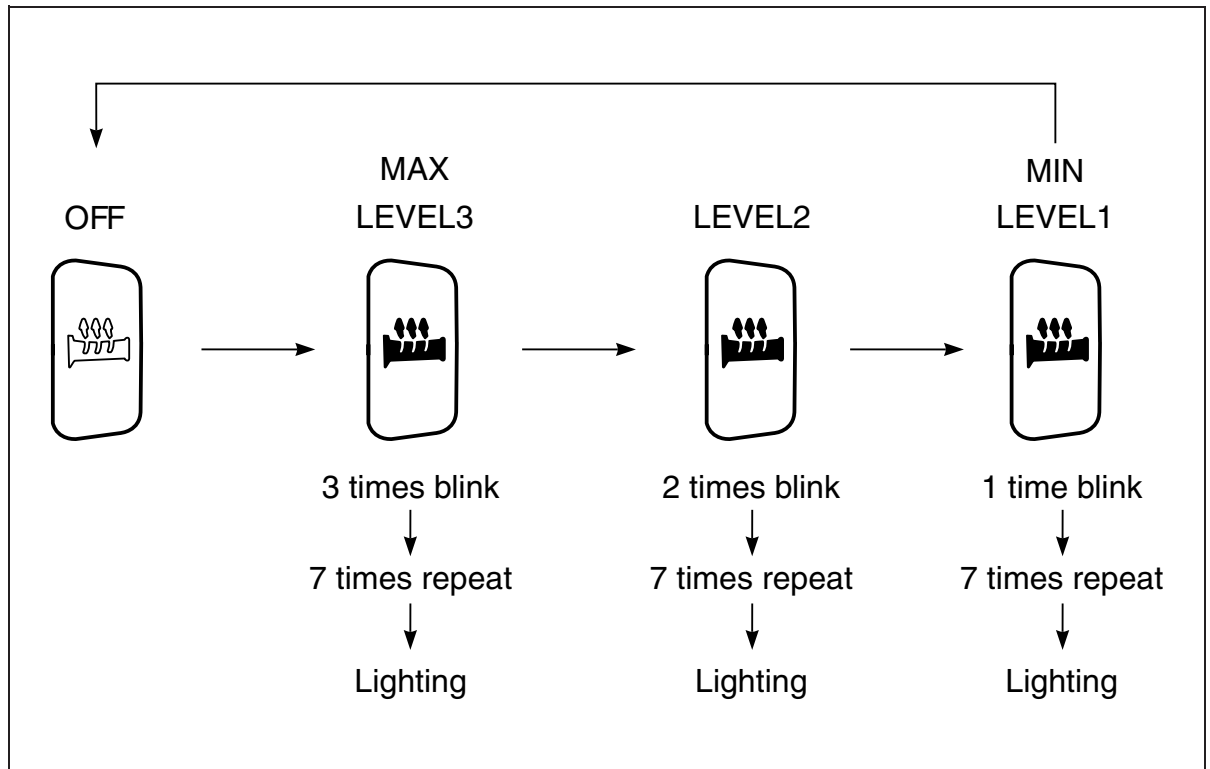

⚠ CAUTION

Do not use the grip heater, when air temperature is above 20 degrees to avoid burns due to overheating.

- **Be sure to wear gloves to avoid burns.**
- **Replace the damaged grips to avoid burns or electrical shock.**

NOTE:

- *The grip heater has a built-in automatic switch to avoid unnecessary battery power consumption. The automatic switch turns off grip heater when the engine speed becomes lower at engine idling speed. When the engine speed increases and the battery voltage increases, the automatic switch turns on grip heater and the indicator comes back.*
- *Pushing the switch will not turn on the grip heater when the engine speed is low. Increase the engine speed and push the switch again to turn on the grip heater.*

When the grip heater does not operate normally, check the following items, and consult your SUZUKI Dealer from whom you bought the product.

- Grip heater does not operate. Or it can not be adjusted.
 1. Has the engine started?
 2. Is the grip heater switch set on the position between LEVEL1 ⇔ LEVEL3?

- Grip heater temperature is too low or too high.
 1. Have you adjusted the grip heater switch to be set between LEVEL1 ⇔ LEVEL3?
 2. When the temperature is too high, set the switch on LEVEL1 or OFF, or wear a thick pair of gloves.

- The grip heater may perform/feel differently depending on the location.
 1. This is no failure.

- Grip heater switch indicator blinking.
 1. Too low battery voltage.
Recharge the battery fully or replace the battery with new one.
Even if the grip heater switch is turned off, when battery voltage becomes low, the indicator blinks.

Description: **JEU DE POIGNÉES CHAUFFANTES** Code: 57100-0682*

Modèle: DL1050RQ/RC M0-

Temps d'installation: 1,6 hr(s)

Contenu

Réf.	Description	Q.té
①	Poignée chauffante (G)	1
②	Poignée chauffante (D)	1
③	Câble des poignées chauffantes	1
④	Contrôleur des poignées chauffantes	1
⑤	Support du contrôleur	1
⑥	Attache (3 pièces de rechange)	6
⑦	Attache	2
⑧	Instructions de montage	1

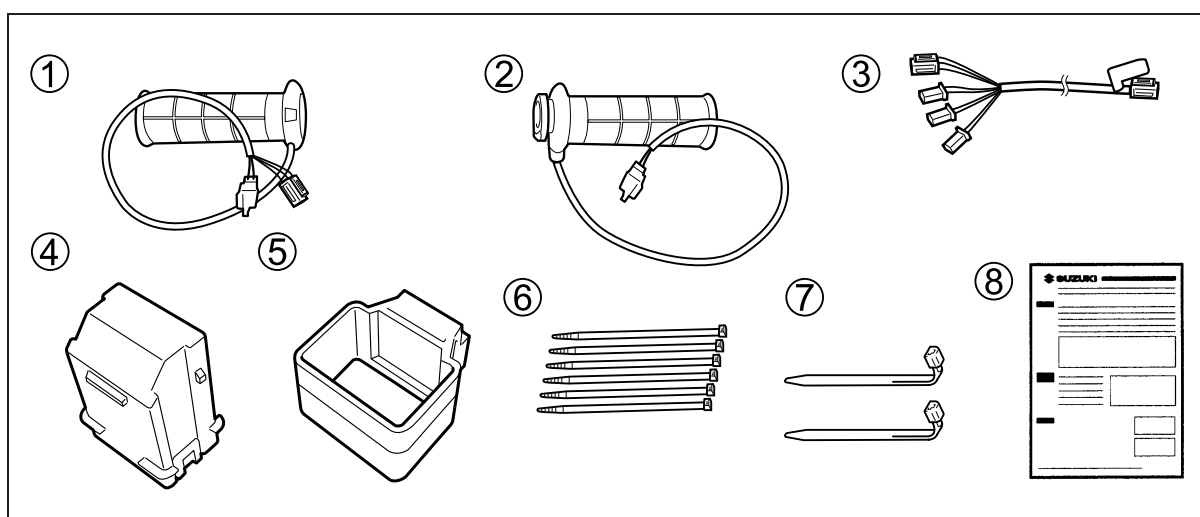

**Outils
néces-
saires**

Réf.	Description
(1)	Tournevis cruciforme
(2)	Tournevis à lame
(3)	Clé à fourche (17 mm)
(4)	Clé en T (10, 12 mm)
(5)	Pinces coupantes
(6)	Douille (10, 12 mm)
(7)	Cliquet
(8)	Douille à six pans (3, 4 mm)
(9)	Extension
(10)	Clé dynamométrique

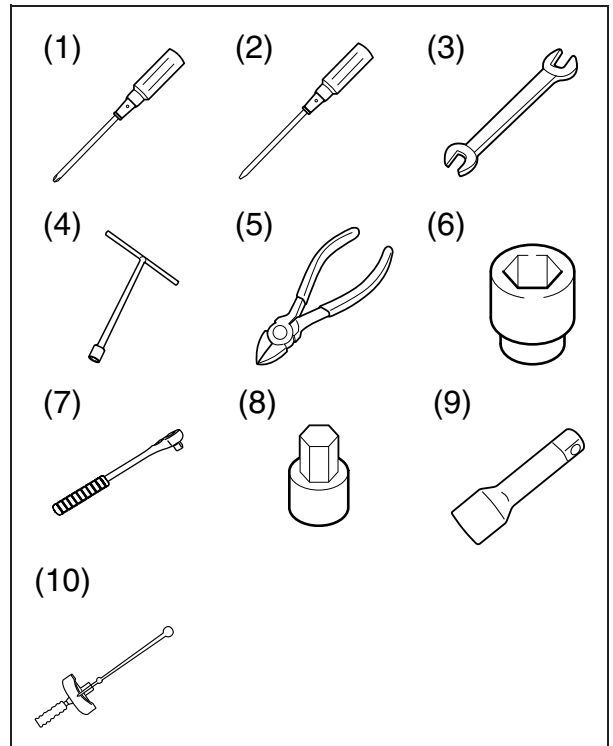
**Pièces
fournies
par le
client**

Réf.	Description
(1)	SUPER GREASE (A) ou équivalent [Graisse recommandée 99000-25480]
(2)	Colle pour poignée
(3)	Dégraissant [Disponible dans le commerce]

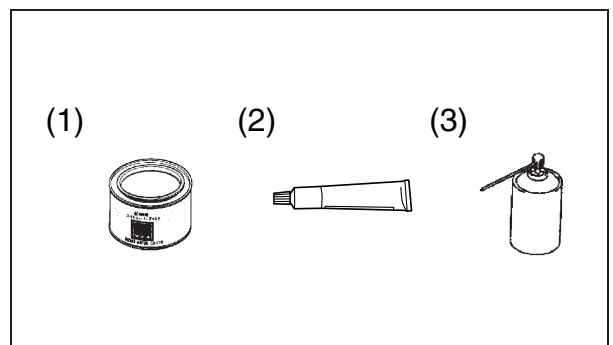
**Couple de
serrage**

Serrer les boulons au couple spécifié dans le tableau des valeurs standards ci-contre sauf spécification contraire.

Les valeurs données dans ce tableau correspondent aux couples de serrage des boulons conventionnels ou des boulons marqués "4". Pour les boulons non listés dans ce tableau, voir le manuel d'entretien.

Diamètre (mm)	Couple de serrage	
	N·m	kgf-m
5	3,0	0,3
6	5,5	0,55
8	13,0	1,3
10	29,0	2,9

Important ▲AVERTISSEMENT / ▲ ATTENTION / AVIS / NOTE

Lire attentivement ce manuel et se conformer soigneusement aux instructions données. Pour souligner des informations spéciales, on utilise le symbole ▲ et les mots **AVERTISSEMENT**, **ATTENTION**, **AVIS** et **NOTE**. Lire avec soin les messages précédés par ces mots:

▲AVERTISSEMENT

Indique un danger potentiel pouvant résulter en blessures graves ou mortelles.

▲ATTENTION

Indique un danger potentiel pouvant résulter en blessures légères ou modérées.

AVIS

Indique un danger potentiel pouvant résulter en détérioration du véhicule ou des équipements.

NOTE: Signale des informations spéciales pour faciliter l'entretien ou clarifier des instructions importantes.

**Précautions
à
l'installation**

1. Vérifier que le kit inclut toutes les pièces énumérées en première page.
2. Vérifier que les pièces du kit ne sont pas rayées ou détériorées d'une manière quelconque.
3. Garer le véhicule sur une surface plane.
4. Enlever la clé de contact du contacteur et la ranger dans un endroit sûr.
5. Débrancher le câble négatif (-) de la batterie.
6. Protéger des rayures toutes les pièces déposées ou à installer en les plaçant sur un chiffon plutôt qu'à même le sol.
7. Éviter d'endommager le véhicule pendant l'installation de l'accessoire.

AVIS

Se reporter au manuel d'entretien DL1050 lors de la dépose ou de l'installation de pièces STD.

Pièce STD = pièce qui équipe le véhicule en tant que pièce standard.

Installation Dépose de pièces du véhicule

1. Déposer la selle arrière (A), la selle avant (B), le cache central (C) et les caches latéraux droit et gauche (D).

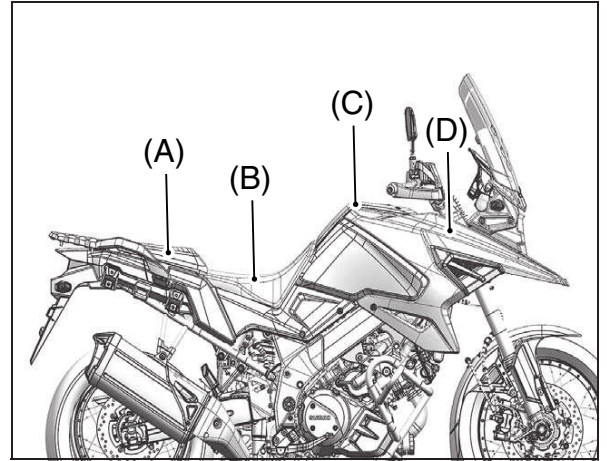

2. Déposer le porte-bagage arrière (E), le cache central du cadre arrière (F) et le cache du cadre (G).

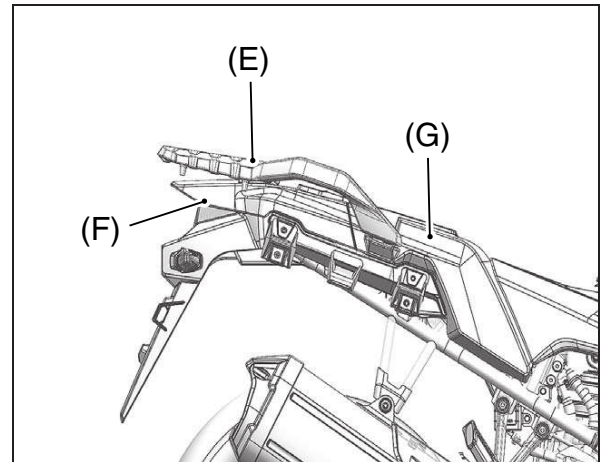
Pose de la poignée chauffante (D) ②

1. Retirer le protège-main.
(le cas échéant)
2. Desserrer la vis de l'embout de guidon et retirer l'embout du guidon.

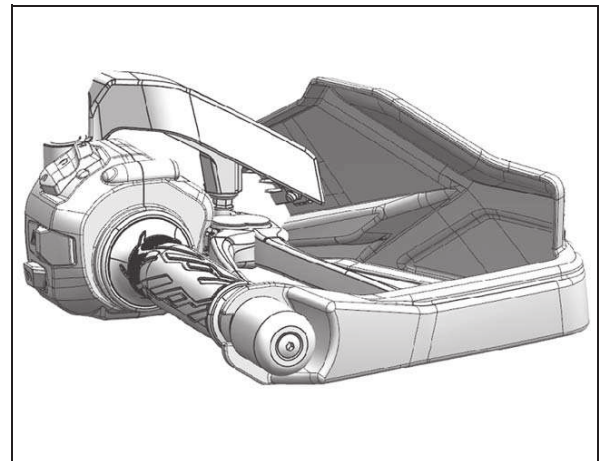

3. Déposer l'attache en caoutchouc standard du guidon droit.

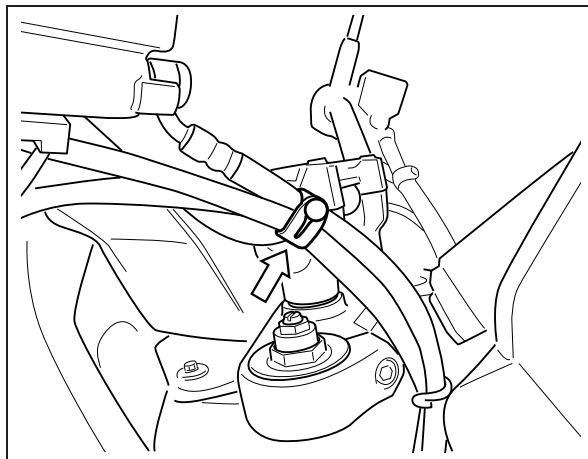

4. Déposer les attaches standard en deux points.

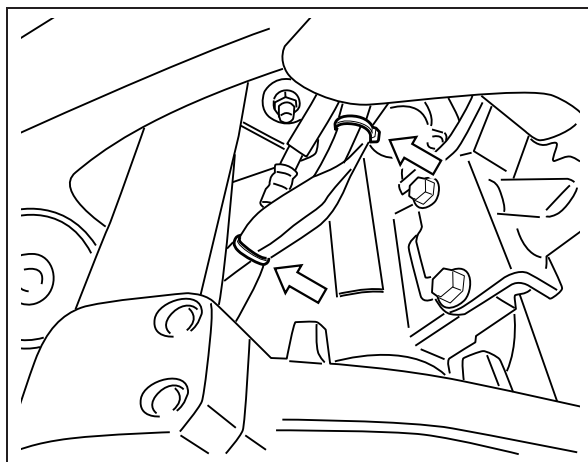

5. Déposer les fixations en trois points pour faire de la place pour le cache côté droit.

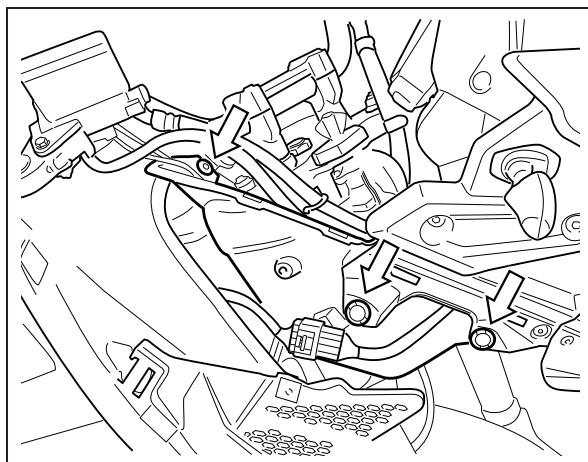

6. Déposer le commodo droit.

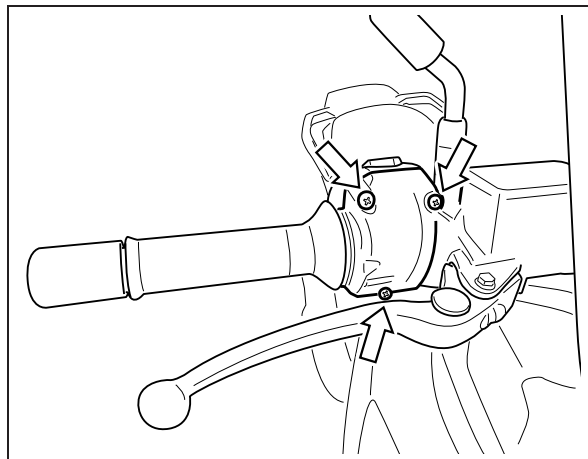

⚠ AVERTISSEMENT

Ne jamais toucher aux vis du support de commodo.

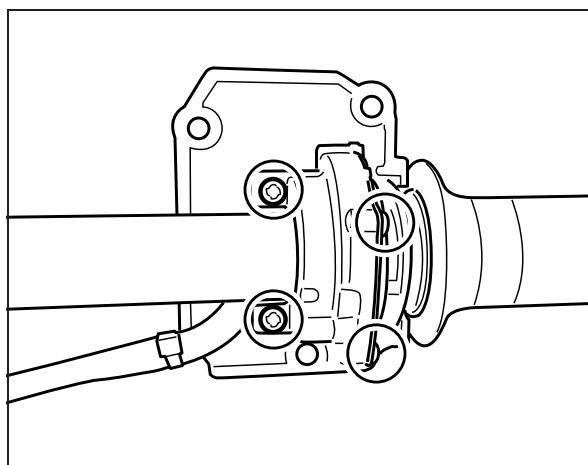

7. Veiller à ce que le guidon soit complètement tourné vers la droite, puis déposer la poignée des gaz.

⚠ ATTENTION

**Ne jamais tirer avec force sur le support de commodo.
Cela peut casser le câblage.**

NOTE: La poignée des gaz standard ne sera pas réutilisée.

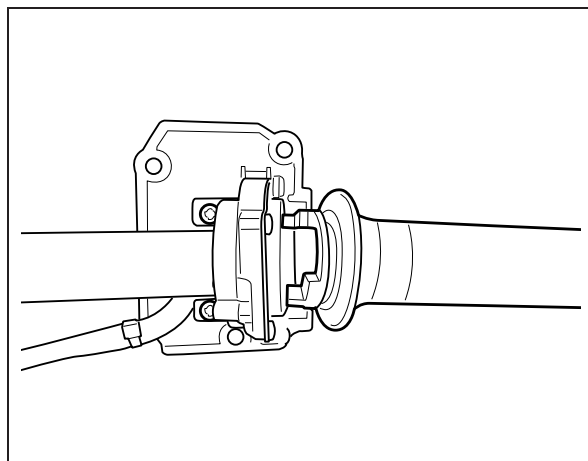

8. Installer la poignée chauffante (D) ② avec le câble orienté vers le haut de manière à ce que le bossage s'insère dans la rainure.
9. Aligner la butée du commodo sur le trou de positionnement du guidon, puis serrer la vis.

NOTE: Après avoir serré les vis du commodo, s'assurer que le commodo ne bouge pas.

10. Installer le cache retiré à l'étape 5.
11. Reposer le protège-main (le cas échéant) et l'embout de guidon déposé aux étapes 1 et 2.

⚠ AVERTISSEMENT

Ouvrir et fermer l'accélérateur en s'assurant de son bon fonctionnement.

Pose de la poignée chauffante (G) ①

1. Retirer le protège-main.
(le cas échéant)
2. Desserrer la vis de l'embout de guidon et retirer l'embout du guidon.

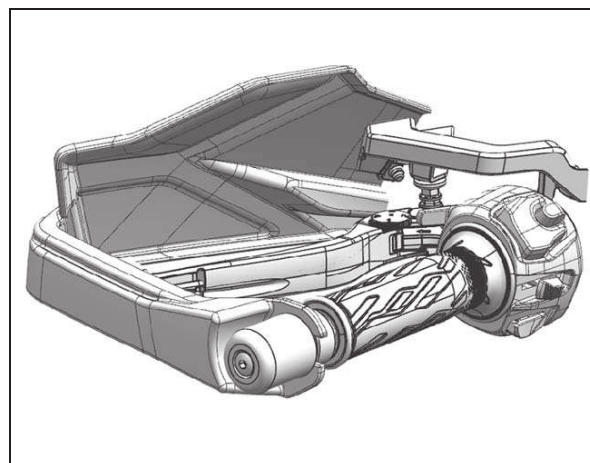
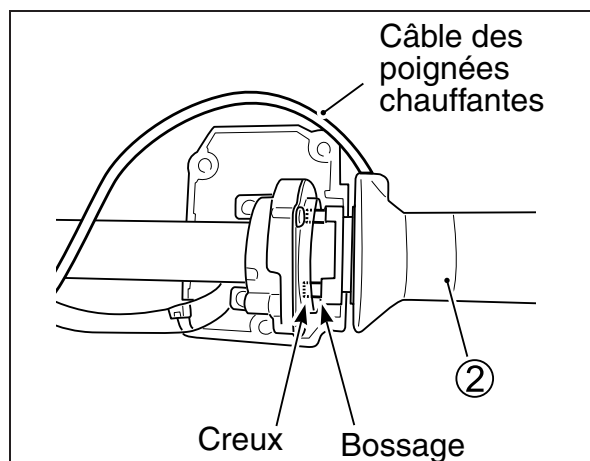

3. Ouvrir l'espace entre la poignée de guidon gauche et le guidon à l'aide d'un tournevis plat \ominus , puis injecter du dégraissant pour retirer la poignée.

AVIS

Utiliser le tournevis plat \ominus avec précaution afin de ne pas rayer la surface du guidon.

NOTE: La poignée de guidon gauche déposée ne sera pas réutilisée.

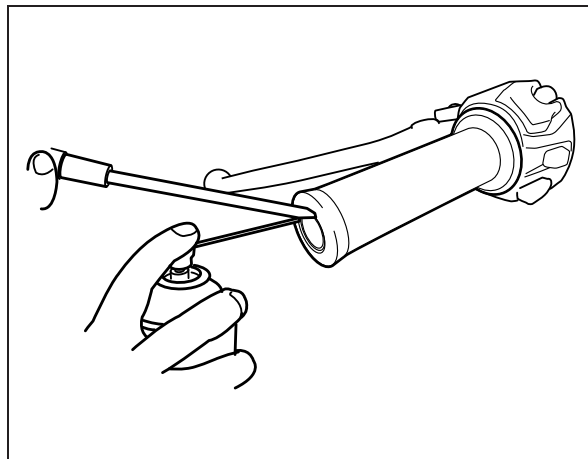

4. Essuyer le reste d'adhésif collé au guidon à l'aide d'un dégraissant et d'un chiffon.

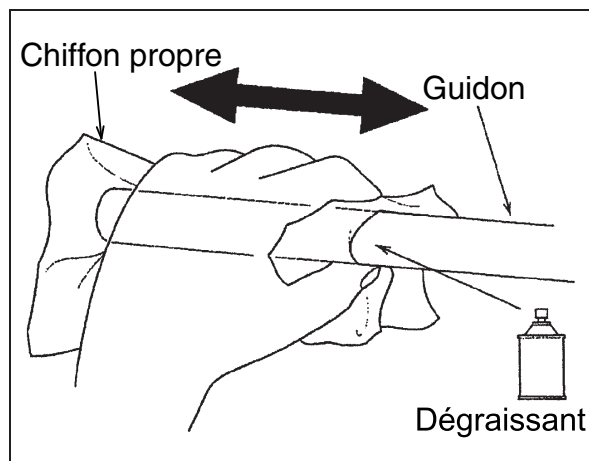

5. Appliquer de la colle pour poignée uniformément et en grande quantité à l'intérieur de la poignée chauffante (G) ①.

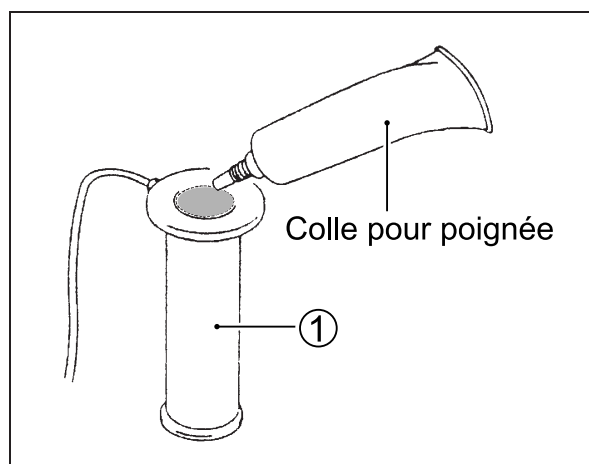

6. Appliquer de la colle pour poignée sur la surface du guidon. Insérer la poignée chauffante (G) ① dans le guidon avant que la colle pour poignée ne sèche. Comme indiqué sur l'illustration, aligner la ligne au niveau de la poignée chauffante (G) ① sur la flèche se trouvant sur le sélecteur.

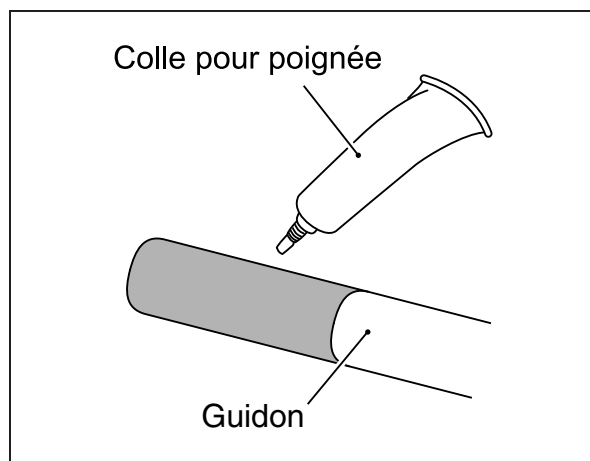

AVIS

- Lors de l'insertion de la poignée, l'insérer d'un coup sans s'arrêter à mi-chemin.
- Lors de son insertion, ne pas frapper l'extrémité de la poignée avec un marteau ni la tourner de force, la poignée chauffante peut se casser.

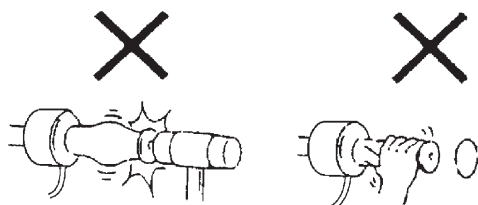

- Lorsqu'il n'est pas possible d'insérer la poignée à mi-chemin, retirer la poignée en versant du dégraissant dans l'espace entre la poignée chauffante et le guidon. À ce stade, ne pas tordre le câble de chauffage avec force à l'aide d'un tournevis ou de tout autre similaire, le câble de chauffage à l'intérieur de la poignée chauffante peut se casser.

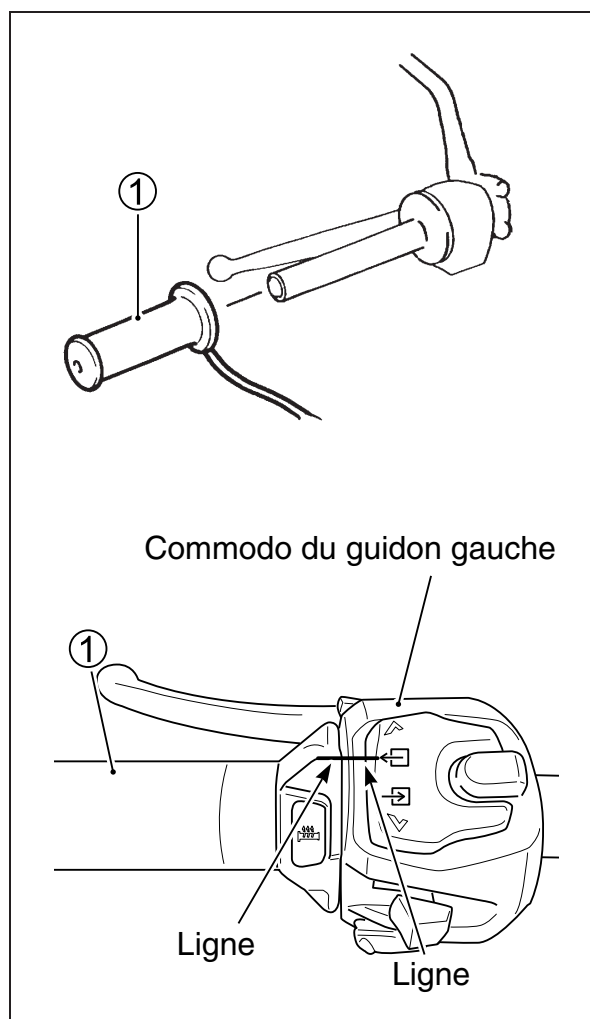

▲AVERTISSEMENT

Utiliser une colle pour poignée appropriée et faire bien sécher la pièce sur laquelle elle a été appliquée, puis vérifier la bonne adhérence.

Si la colle n'a pas complètement séché ou si une colle différente est utilisée, la poignée risque de tomber pendant la conduite. Vérifier que la poignée est bien fixée au guidon avant de conduire le véhicule.

7. Reposer le protège-main (le cas échéant) et l'embout de guidon déposé aux étapes 1 et 2.

Installation des câbles des poignées chauffantes gauche et droite

1. Passer le câble de la poignée chauffante droite entre le commodo du guidon droit et le support de maître-cylindre de frein avant. Aligner l'adhésif blanc du câble de la poignée chauffante (D) ② entre les boulons de fixation du maître-cylindre de frein avant et le fixer avec l'attache ⑥.

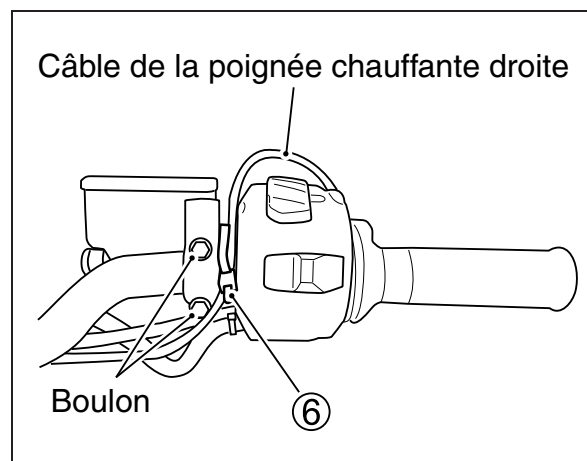

▲ATTENTION

- Bien fixer le câble des poignées chauffantes à l'aide d'une attache afin qu'aucune tension ne soit appliquée au câble de la poignée des gaz lors du fonctionnement de l'accélérateur.
- Fixer le câble de manière à ce que le câble de la poignée des gaz n'entre pas en contact avec d'autres pièces lors de l'ouverture/la fermeture de l'accélérateur.

NOTE: Couper la partie qui dépasse de l'attache ⑥.

2. Déposer le boulon supérieur droit du radiateur et faire cheminer les câbles des poignées chauffantes (G) ①/(D) ②.
3. Installer le boulon supérieur droit dans le radiateur.

 **Boulon: 10 N·m (1,0 kgf·m)**

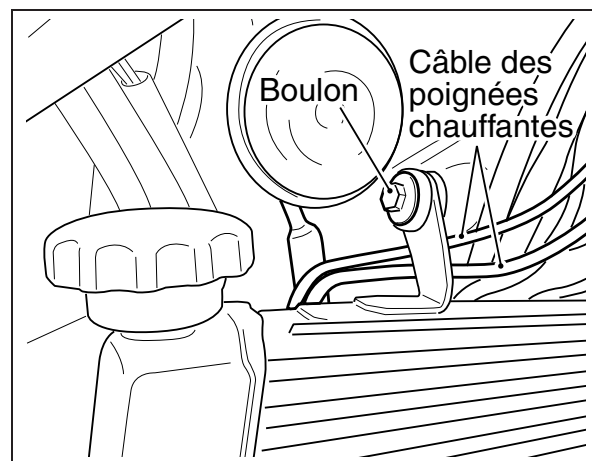

4. Passer les câbles des poignées chauffantes (G) ①/(D) ② le long des câbles de commodo du guidon et les fixer à l'aide des attaches ⑥ comme indiqué sur l'illustration.

NOTE:

- S'assurer de l'absence de tension excessive ou de relâchement excessif au niveau des câbles des poignées chauffantes gauche et droite.
- Couper le bout qui dépasse de l'attache de câble ⑥.

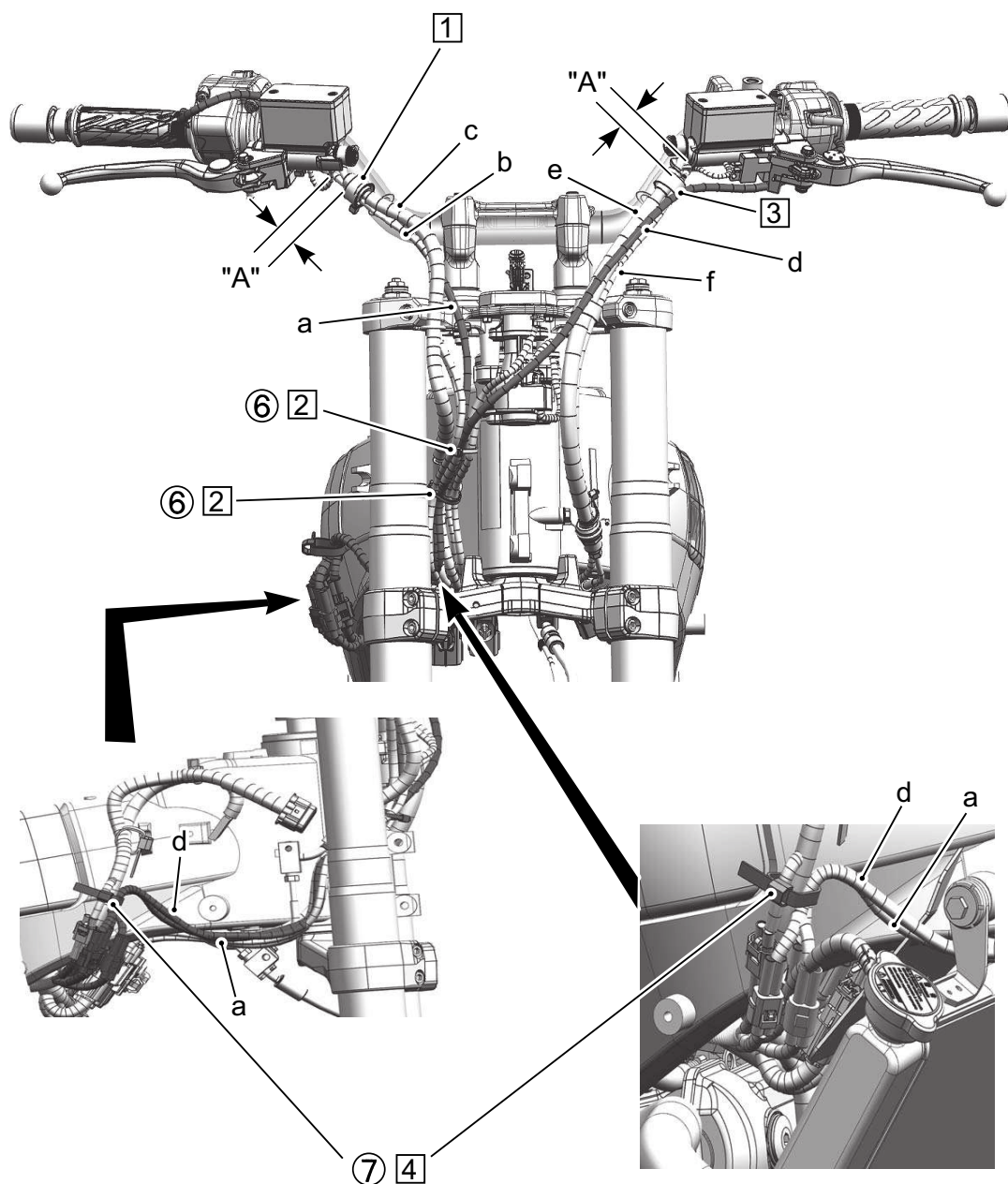

Câblage
a. Câble de la poignée chauffante (D) ②
b. Câble du commodo du guidon droit
c. Flexible de frein avant
d. Câble de la poignée chauffante (G) ①
e. Flexible d'embrayage
f. Câble du commodo du guidon gauche

Installation
①. Fixer le câble de la poignée chauffante (D) ②, le câble du commodo du guidon droit et le câble du capteur de position de l'accélérateur sur le flexible de frein avant à l'aide de l'attache standard.
②. Fixer les câbles de la poignée chauffante (G) ① et (D) ②, le câble du commodo du guidon droit, le câble du capteur de position de l'accélérateur, le câble du contacteur d'allumage et le câble du contacteur de l'antenne d'antidémarrage avec l'attache ⑥.
③. Fixer le câble de la poignée chauffante (G) ①, le câble du commodo du guidon gauche et le flexible d'embrayage avec l'attache standard.
④. Fixer les câbles des poignées chauffantes (G) ① et (D) ② et le faisceau principal avec l'attache ⑦.

Jeu
"A" : 20 – 30 mm

Installation du câble des poignées chauffantes

1. Passer le câble des poignées chauffantes ③ et le fixer à l'aide de l'attache ⑦ et de l'attache standard, comme indiqué sur l'illustration.

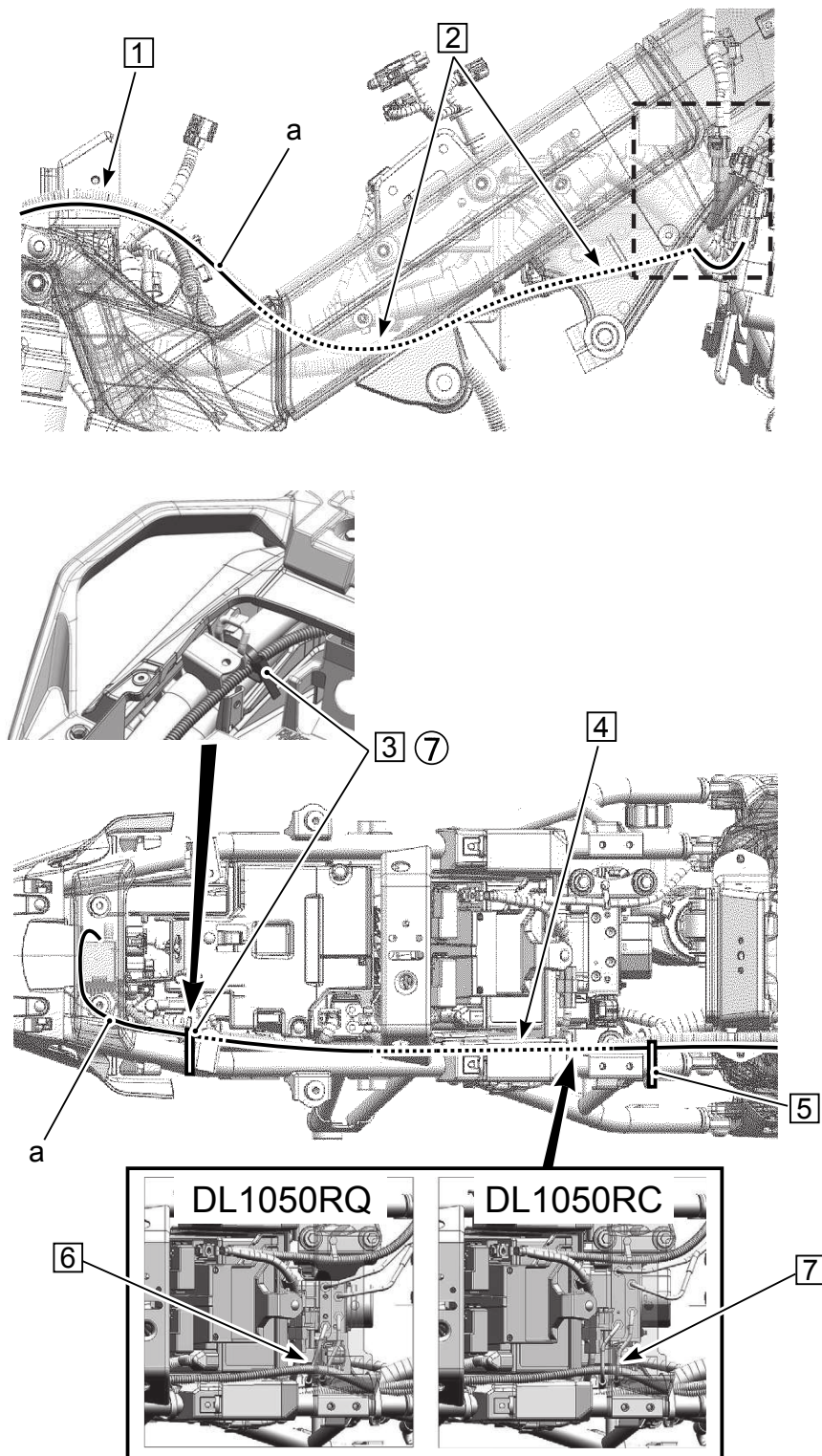

Câblage

- | |
|---|
| a. Câble du contacteur des poignées chauffantes ③ |
|---|

Installation

- | |
|--|
| ①. Faire cheminer le câble des poignées chauffantes ③ le long de l'extérieur du support du réservoir. |
| ②. Faire cheminer le câble des poignées chauffantes ③ par l'intérieur du cadre. |
| ③. Fixer le câble des poignées chauffantes ③ et le cadre à l'aide de l'attache ⑦. |
| ④. Faire cheminer le câble des poignées chauffantes ③ au-dessus du support de la batterie. |
| ⑤. Fixer le câble de la poignée chauffante ③, le câble du démarreur et le faisceau principal à l'aide de l'attache standard. |
| ⑥. DL1050RQ
Faire cheminer le câble des poignées chauffantes ③ le long du côté droit du tuyau ABS. |
| ⑦. DL1050RC
Faire cheminer le câble des poignées chauffantes ③ sous le tuyau ABS. |

Connexion des coupleurs des poignées chauffantes gauche et droite

1. Connecter les coupleurs des poignées chauffantes (G) ① et (D) ② aux coupleurs des câbles de poignées chauffantes ③.
2. Raccorder le câble des poignées chauffantes ③ au coupleur du faisceau du véhicule situé à l'arrière du radiateur, du côté droit du véhicule.

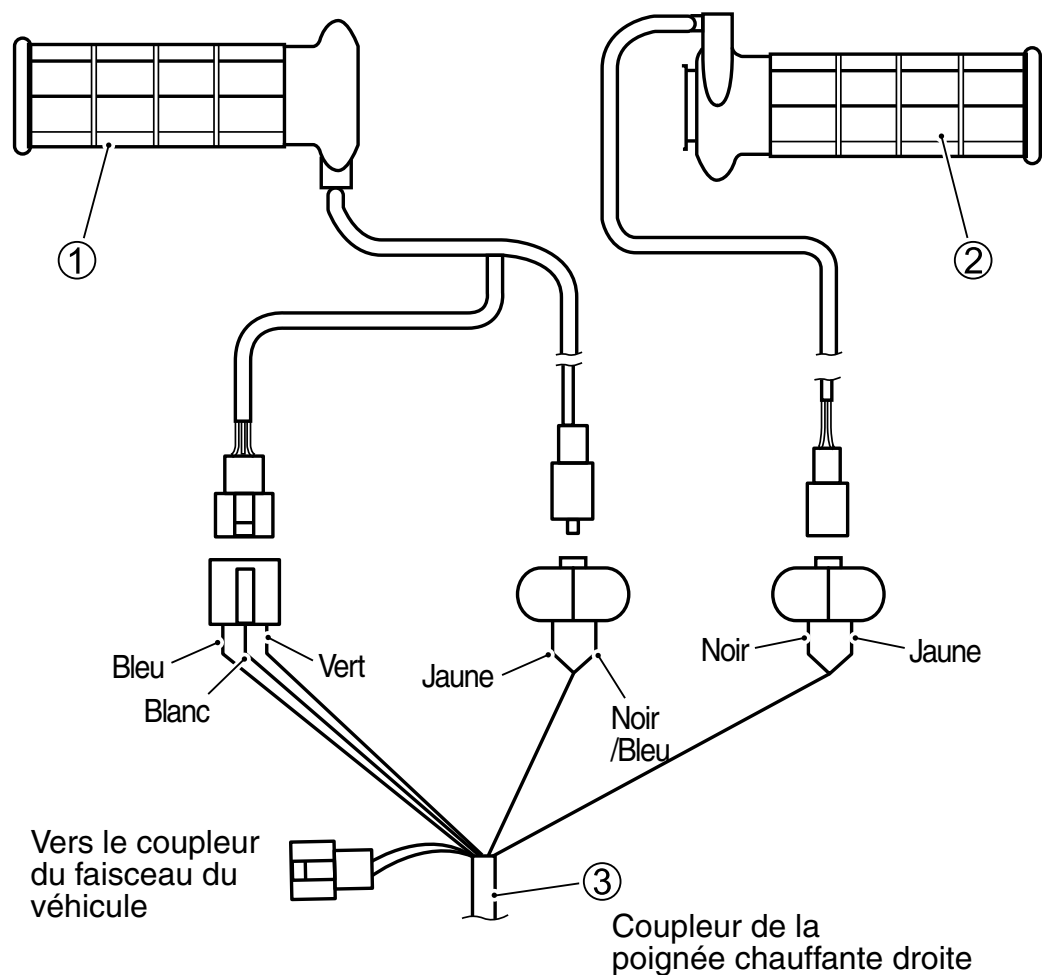

Coupleur du faisceau du véhicule

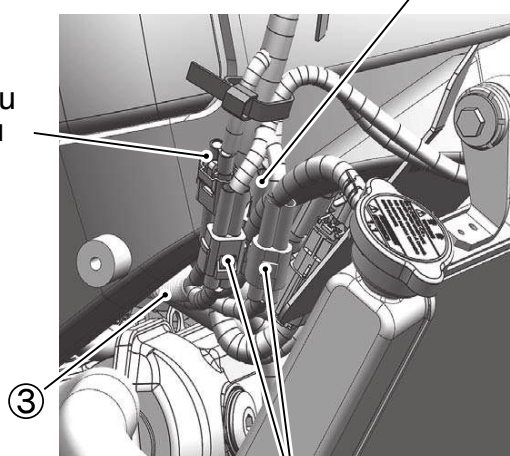

Coupleurs de la poignée chauffante gauche

Pose du contrôleur des poignées chauffantes

1. Poser le support du contrôleur ⑤ sur le contrôleur des poignées chauffantes ④.

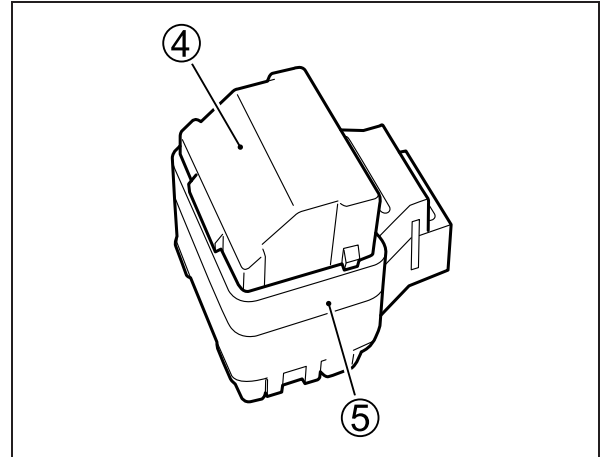

2. Raccorder le coupleur du câble des poignées chauffantes ③ au contrôleur des poignées chauffantes ④.
3. Installer le soufflet une fois la connexion établie.

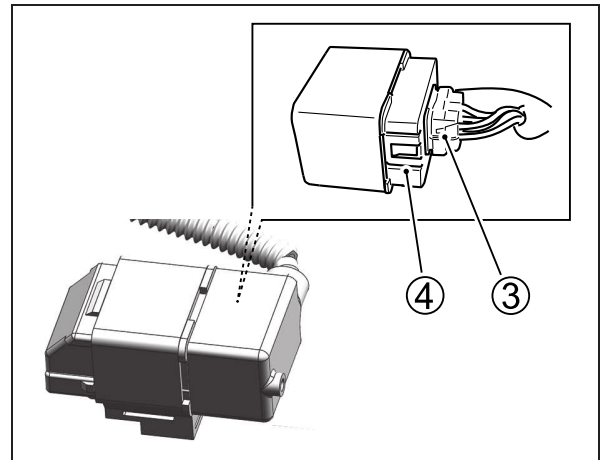

4. Installer le contrôleur des poignées chauffantes ④ sur le bossage du véhicule.

▲ATTENTION

Après installation, veiller à ce que le soufflet soit bien fixé.

5. Reposer les pièces du véhicule dans l'ordre inverse de la dépose.

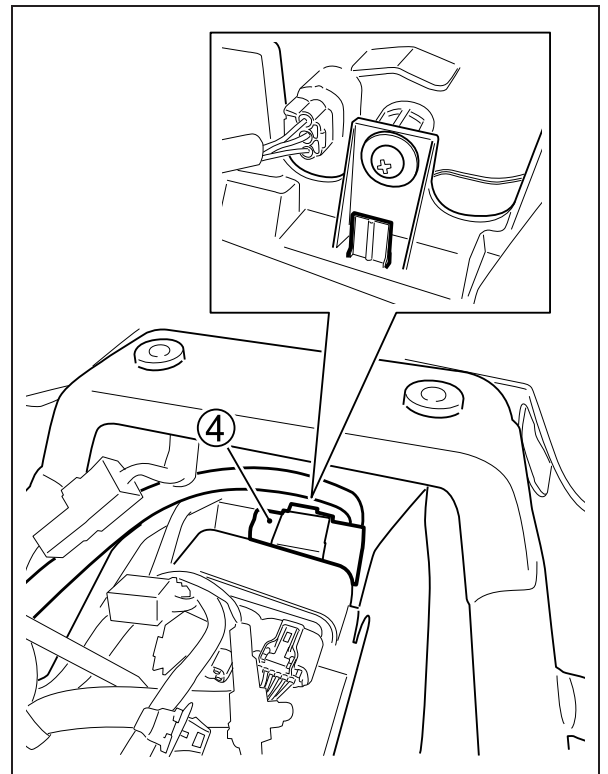

Vérification et contrôle du fonctionnement

1. Vérifier que le câble n'est pas soumis à une force excessive lorsque la poignée des gaz est complètement ouverte ou lorsque le guidon est complètement tourné vers la droite et vers la gauche.
2. Vérifier la bonne adhérence de la poignée chauffante gauche.

Méthode d'utilisation

Démarrer le moteur, activer le contacteur des poignées chauffantes, les poignées chauffantes commencent alors à fonctionner et à chauffer.

Selon la température de l'air, la température des poignées chauffantes peut être réglée sur trois niveaux, du NIVEAU3 au NIVEAU1.

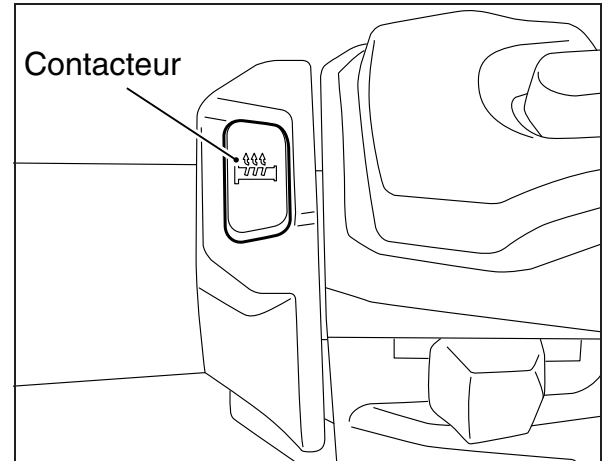

Après le démarrage du moteur

1. Vérifier que les feux d'éclairage tels que le phare fonctionnent correctement.
2. Vérifier que la température des poignées chauffantes change lorsque le contacteur est actionné et que le voyant passe du NIVEAU3 au NIVEAU1.

La température de chauffage de la poignée chauffante est réglable sur trois positions par pression sur le contacteur. Appuyer sur le contacteur permet de changer la température comme suit:

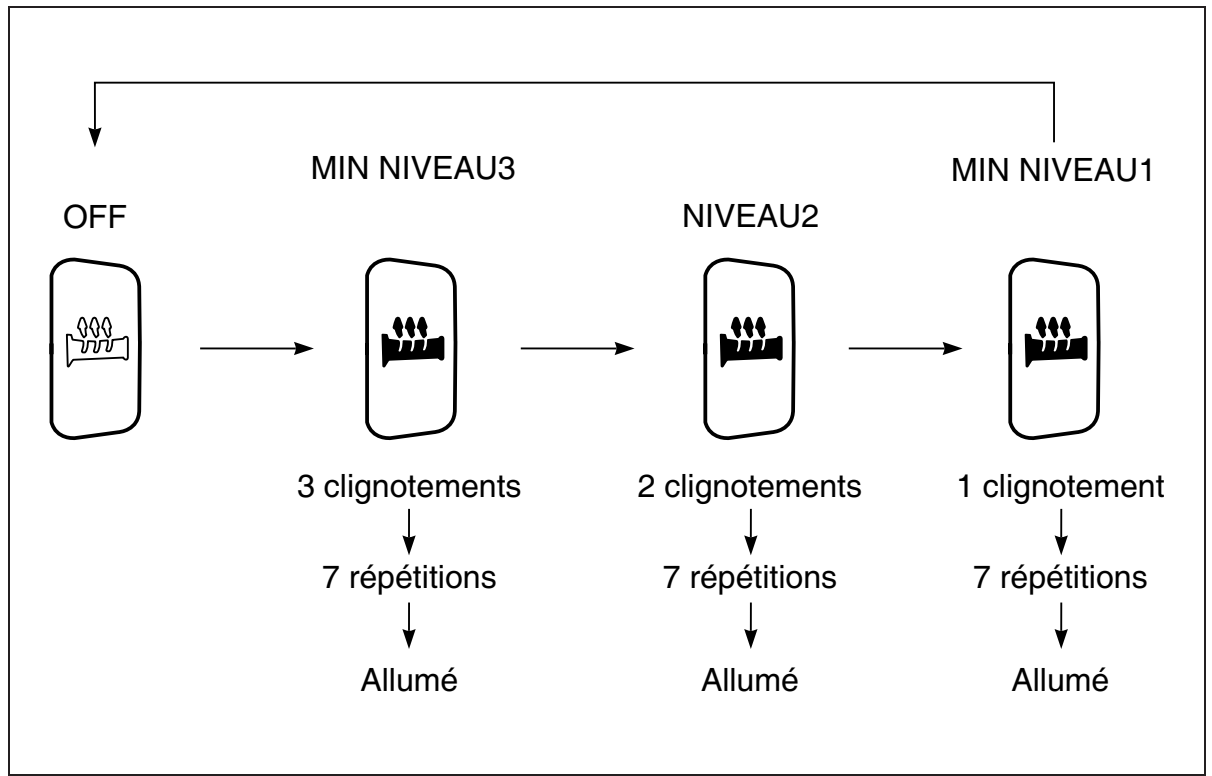

⚠ ATTENTION

Ne pas utiliser les poignées chauffantes lorsque la température de l'air est supérieure à 20 degrés afin d'éviter les brûlures liées à une surchauffe.

- **Toujours porter des gants pour éviter les brûlures.**
- **Remplacer les poignées endommagées pour éviter les brûlures ou les électrocutions.**

NOTE:

- *Les poignées chauffantes disposent d'un contacteur automatique intégré pour éviter toute consommation inutile de courant de batterie. Le contacteur automatique coupe le chauffage de la poignée chauffante quand le régime du moteur est inférieur au régime de ralenti. Lorsque la vitesse du moteur et la tension de la batterie augmentent, le contacteur automatique active le chauffage de la poignée chauffante et le voyant est rétabli.*
- *Appuyer sur le contacteur ne permet pas d'activer le chauffage de la poignée chauffante si le régime du moteur est bas. Augmenter le régime du moteur et appuyer à nouveau sur le contacteur pour activer le chauffage de la poignée chauffante.*

Si les poignées chauffantes ne fonctionnent pas normalement, faire les vérifications ci-après et consulter le concessionnaire SUZUKI auprès duquel le produit a été acheté.

- La poignée chauffante ne fonctionne pas. Ou elle ne peut être réglée.
 1. Le moteur est-il démarré?
 2. Le contacteur des poignées chauffantes est-il réglé sur une position entre
NIVEAU1 ⇔ NIVEAU3?

- La température de chauffage de la poignée chauffante est trop basse ou trop élevée.
 1. Le contacteur des poignées chauffantes est-il réglé entre NIVEAU1 ⇔ NIVEAU3?
 2. Lorsque la température est trop élevée, régler le contacteur sur NIVEAU1 ou OFF, ou porter des gants épais.

- Selon le lieu, il est possible que les performances/sensations offertes par les poignées chauffantes soient différentes.
 1. Il ne s'agit pas d'un dysfonctionnement.

- Clignotement du voyant du contacteur des poignées chauffantes.
 1. Tension de la batterie trop faible.
Recharger complètement la batterie ou la remplacer par une neuve.
Le voyant clignote lorsque la tension de la batterie baisse, même si le contacteur des poignées chauffantes est éteint.

Beschreibung: **HEIZUNGSSATZ, GRIFF**

Teil-Nr.: 57100-0682*

Verwendungen: DL1050RQ/RC M0-

Montagezeit: 1,6 hr(s)

Inhalt

Nr.	Beschreibung	Stck
①	Griffheizung (L)	1
②	Griffheizung (R)	1
③	Griffheizungs-zuleitungskabel	1
④	Griffheizungssteuerung	1
⑤	Steuerungshalterung	1
⑥	Kabelbinder (3 Stück sind Reserve)	6
⑦	Kabelbinder	2
⑧	Montageanleitung	1

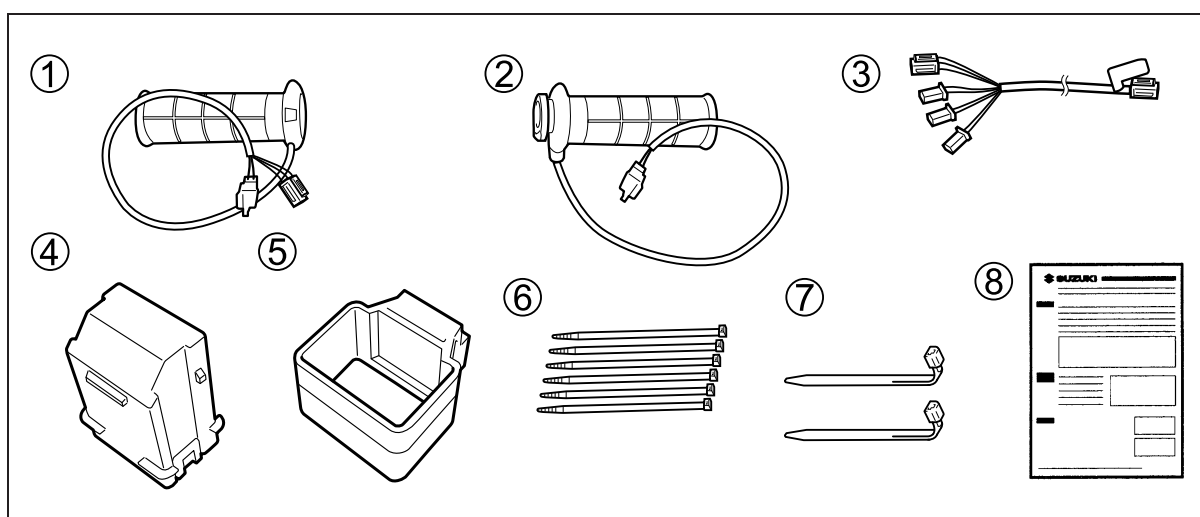

Notwendige Werkzeuge

Nr.	Beschreibung
(1)	Kreuzschlitzschraubendreher
(2)	Schlitzschraubendreher
(3)	Gabelschlüssel (17 mm)
(4)	T-Schlüssel (10, 12 mm)
(5)	Seitenschneider
(6)	Nuss (10, 12 mm)
(7)	Ratschengriff
(8)	Steckschlüsseleinsatz mit Sechskant (3, 4 mm)
(9)	Verlängerung
(10)	Drehmomentschlüssel

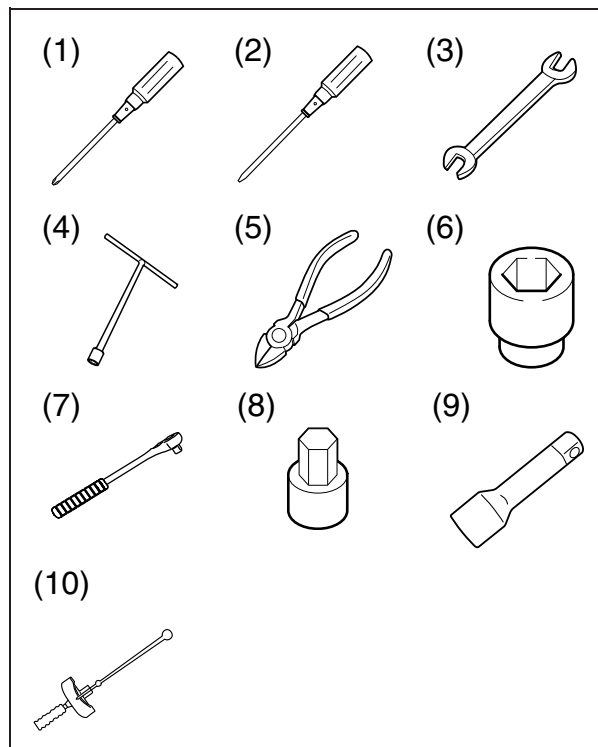
Vom Kunden bereitzustellende Artikel

Nr.	Beschreibung
(1)	SUPER GREASE (A) oder gleichwertig [Empfohlen 99000-25480]
(2)	Griffkleber
(3)	Fettlöser [Im Handel erhältlich]

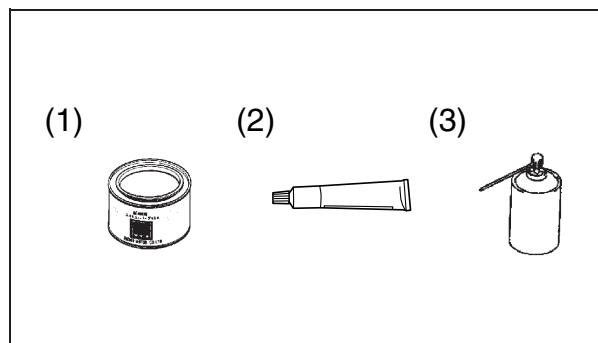
Anzugsdrehmoment

Sofern nicht ausdrücklich ein anderes Anzugsdrehmoment vorgeschrieben ist, die Schrauben mit den in der Tabelle rechts angegebenen Standard-Anzugsdrehmomenten anziehen.

Der Wert gibt das Anzugsdrehmoment für eine konventionelle oder mit "4" markierte Schraube an. Für andere, nicht in der Tabelle aufgeführte Schrauben, schlagen Sie bitte in der Wartungsanleitung nach.

Durchmesser (mm)	Anzugsdrehmoment	
	N·m	kgf·m
5	3,0	0,3
6	5,5	0,55
8	13,0	1,3
10	29,0	2,9

Wichtig
▲ WARNUNG / ▲ VORSICHT / HINWEIS / ANMERKUNG

Lesen Sie bitte dieses Handbuch und befolgen Sie die darin enthaltenen Anweisungen genau. Das Symbol ▲ und die Schlüsselwörter **WARNUNG**, **VORSICHT**, **HINWEIS** sowie **ANMERKUNG** werden zur Betonung spezieller Informationen verwendet. Beachten Sie insbesondere Informationen, die durch die folgenden Schlüsselwörter gekennzeichnet sind:

▲ WARNUNG

Weist auf eine mögliche Gefahr hin, die tödlich ausgehen oder schwere Verletzungen verursachen kann.

▲ VORSICHT

Weist auf eine mögliche Gefahr hin, die leichte bis mittelschwere Verletzungen verursachen kann.

HINWEIS

Weist auf eine mögliche Gefahr hin, die zu Fahrzeug- und Ausrüstungsschäden führen kann.

ANMERKUNG: Kennzeichnet Informationen, die Wartungsarbeiten erleichtern bzw. Anweisungen verdeutlichen sollen.

**Wichtige
hinweise zur
montage**

1. Prüfen, ob der Satz alle auf der ersten Seite aufgeführten Teile enthält.
2. Jedes Teil im Satz auf Kratzer und Beschädigung überprüfen.
3. Das Fahrzeug auf ebenem Untergrund parken.
4. Den Zündschlüssel abziehen und an sicherer Stelle aufbewahren.
5. Das Minuskabel (–) von der Batterie abklemmen.
6. Abgenommene oder zu montierende Teile nicht einfach auf den Boden, sondern auf einen weichen Lappen legen, damit sie nicht verkratzt werden.
7. Darauf achten, dass die Fahrzeugkarosserie bei der Montage des Zubehörs nicht beschädigt wird.

HINWEIS

Lesen Sie das DL1050-Wartungshandbuch, wenn Sie STD-Teile entfernen oder anbringen.

STD-Teil = Teil, mit dem das Fahrzeug als Serienteil ausgestattet ist.

Montage
Ausbau von Fahrzeugteilen

1. Den Soziussitz (A), den Vordersitz (B), die mittlere Abdeckung (C) sowie die rechte und linke Seitenabdeckung (D) abnehmen.

2. Den hinteren Gepäckträger (E), die mittlere Heckrahmenabdeckung (F) und die Rahmenabdeckung (G) abnehmen.

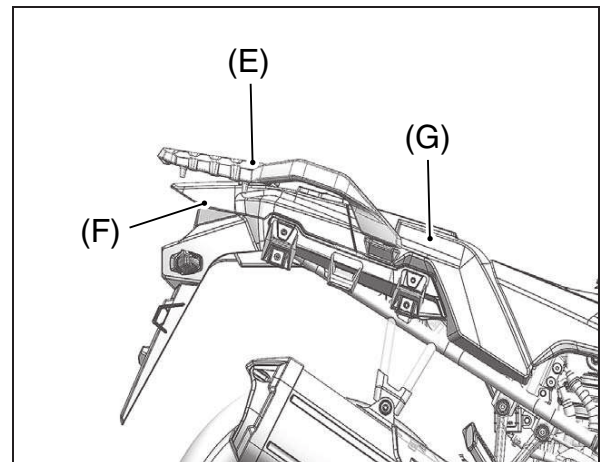
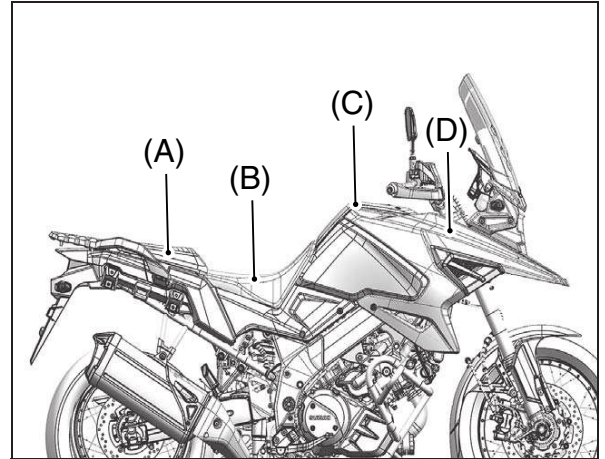
Einbau der Griffheizung (R) ②

1. Nehmen Sie den Handschutz ab.
(wo zutreffend)
2. Die Schraube des Lenkerge-
wichts lockern und die Gewicht-
baugruppe vom Lenker
abziehen.

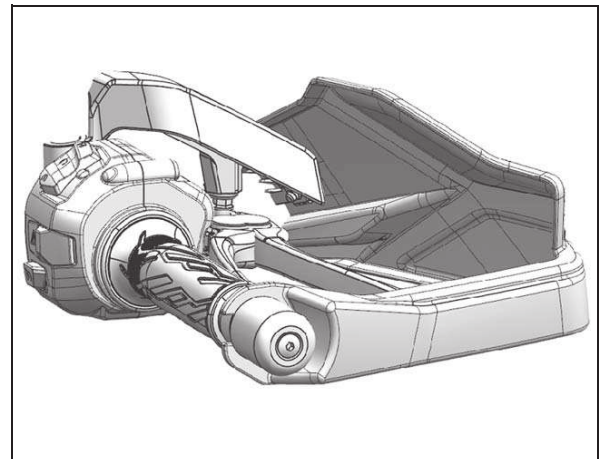

3. Die STD-Gummiklemme an der rechten Lenkerseite abnehmen.

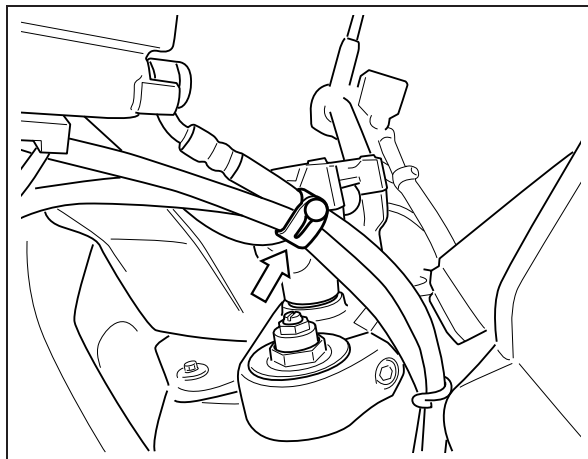

4. Die STD-Klemmen an 2 Stellen abnehmen.

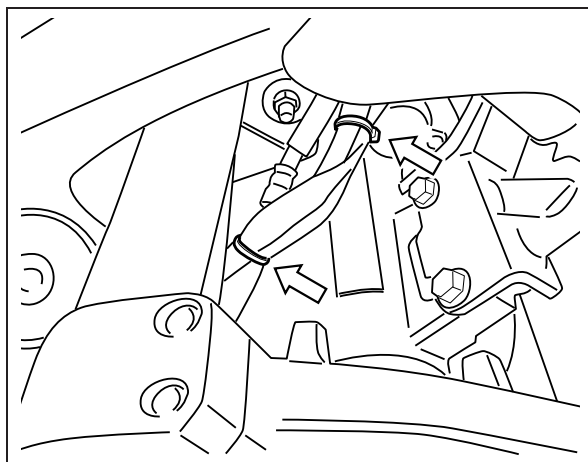

5. Die Befestigungselemente an 3 Stellen abnehmen, um Platz für die rechte Seitenabdeckung zu schaffen.

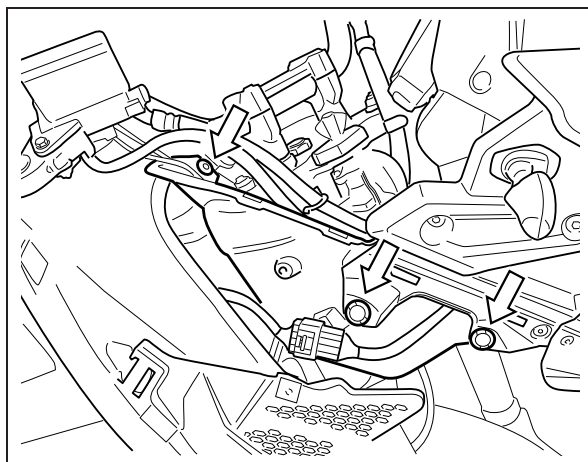

6. Das rechte Schaltergehäuse ausbauen.

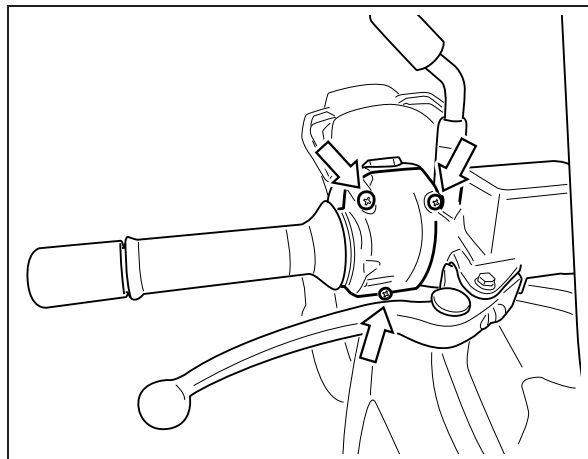

⚠ WARNUNG

Niemals die Schrauben in der Schalterhalterung berühren.

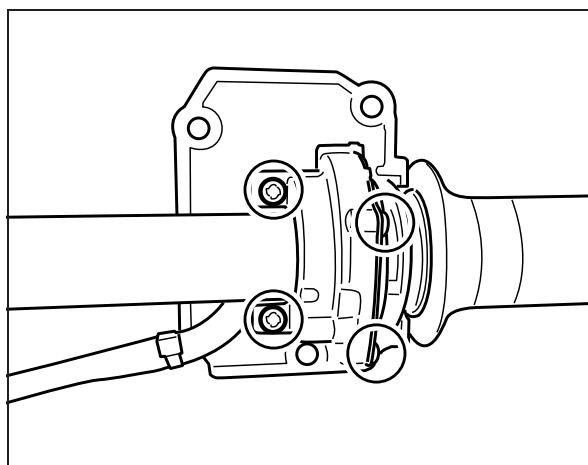

7. Sicherstellen, dass der Lenker vollständig nach rechts gedreht ist, und dann den Gasdrehgriff abnehmen.

⚠ VORSICHT

Niemals gewaltsam an der Schalterhalterung ziehen. Dies kann zum Durchtrennen der Verkabelung führen.

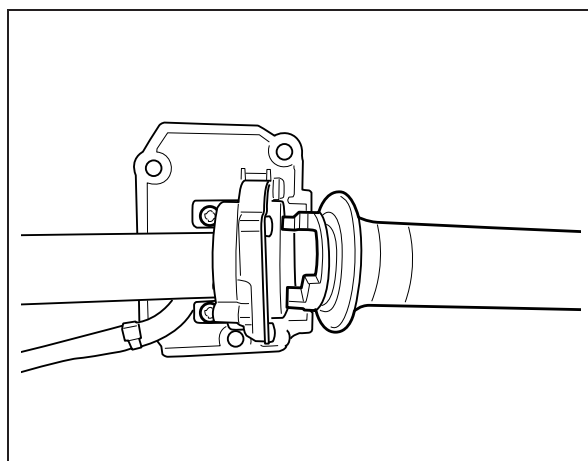

ANMERKUNG: Der STD-Gasdrehgriff wird nicht wiederverwendet.

8. Die Griffheizung (R) ② mit dem Zuleitungskabel nach oben anbringen, so dass die Nase in die Nut eingeführt wird.
9. Den Anschlag des Schaltergehäuses auf das Positionierungsloch im Lenker ausrichten und dann die Schraube anziehen.

ANMERKUNG: Nach dem Festziehen der Schaltergehäuseschrauben sicherstellen, dass das Schaltergehäuse nicht klappert.

10. Bringen Sie die in Schritt 5 abgenommene Abdeckung wieder an.
11. Den Handschutz (falls eingebaut) sowie das Lenkergewicht, das in Schritt 1 und 2 entfernt wurde, wieder einbauen.

⚠ WARNUNG

Öffnen und schließen Sie den Gasdrehgriff und vergewissern Sie sich, dass der Gasdrehgriff einrastet.

Einbau der Griffheizung (L) ①

1. Nehmen Sie den Handschutz ab.
(wo zutreffend)
2. Die Schraube des Lenkergewichts lockern und die Gewichtbaugruppe vom Lenker abziehen.

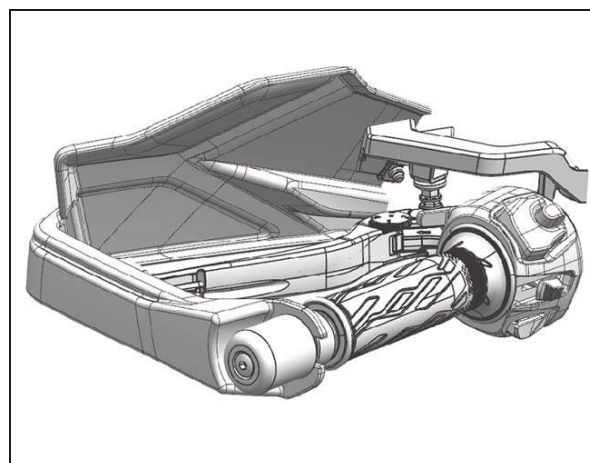
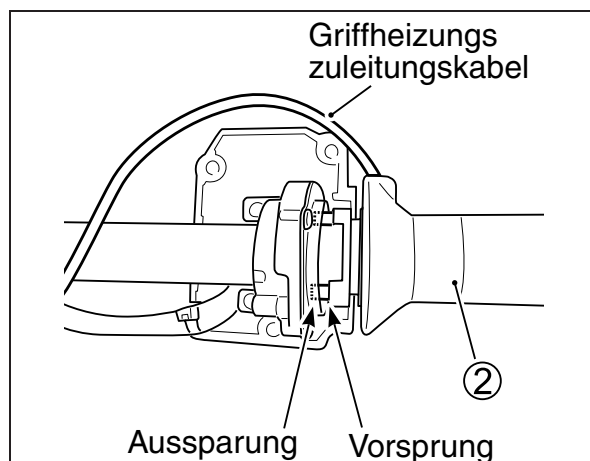

3. Den Spalt zwischen dem linken Lenkergriff und dem Lenker mit einem ⊖-Schraubendreher öffnen und dann Fettlöser einsprühen, um den linken Lenkergriff abzuziehen.

HINWEIS

Den ⊖-Schraubendreher vorsichtig verwenden, damit die Lenkeroberfläche nicht verkratzt wird.

ANMERKUNG: Der entfernte linke Lenkergriff wird nicht wiederverwendet.

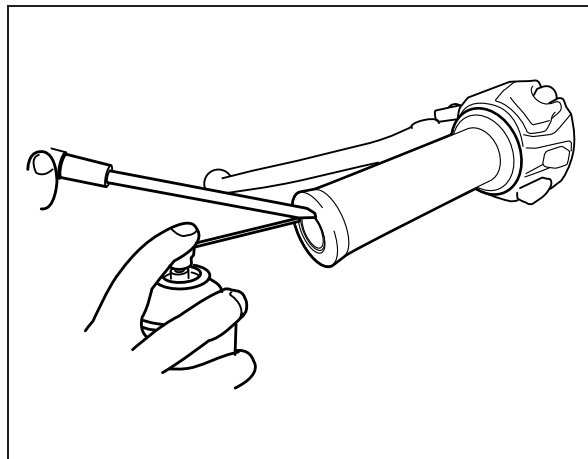

4. Am Lenker verbleibende Klebstoffreste mithilfe eines Fettlösers und Lappens abwischen.

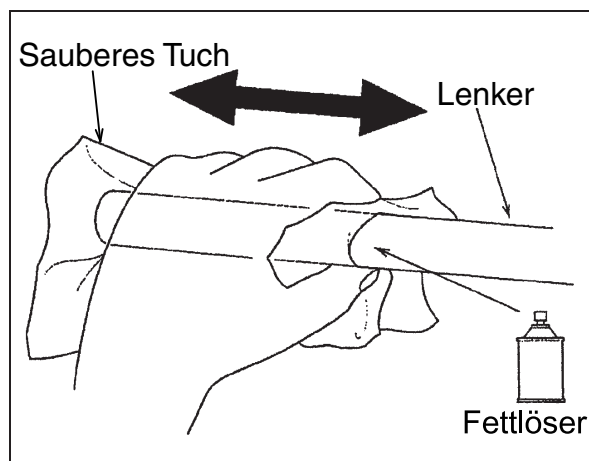

5. Reichlich Griffkleber gleichmäßig auf die Innenseite der Griffheizung (L) ① auftragen.

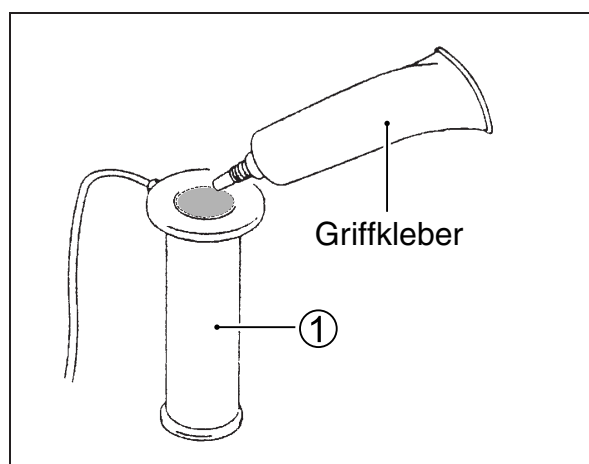

6. Tragen Sie Griffkleber auf die Oberfläche des Lenkers auf. Stecken Sie die Griffheizung (L) ① mit einem Hub in den Lenker, bevor der Griffkleber trocknet.

Richten Sie die Linie an der Griffheizung (L) ① wie in der Abbildung dargestellt mit dem Pfeil am TC-Wahlschalter aus.

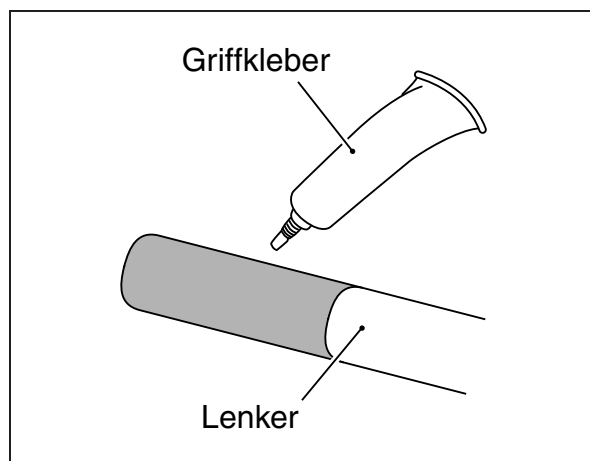

HINWEIS

- Beim Einsetzen des Griffs nicht auf halbem Weg stoppen, sondern den Griff mit einer einzigen Bewegung einsetzen.
- Beim Einsetzen der Griffheizung das Griffende nicht mit einem Hammer schlagen oder gewaltsam drehen, da die Griffheizung abgetrennt werden könnte.

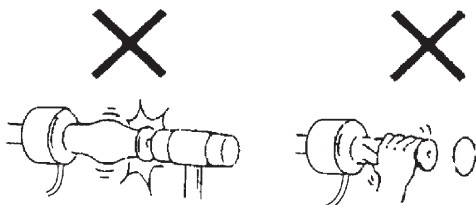

- Falls sich der Griff auf halbem Weg nicht einsetzen lässt, den Griff abziehen und dazu Fettsprayer in einen Spalt zwischen der Griffheizung und dem Lenker sprühen. Dabei das Heizungskabel nicht gewaltsam mit einem Schraubendreher oder ähnlichen Werkzeug verdrehen, da das Heizungskabel in der Griffheizung abgetrennt werden könnte.

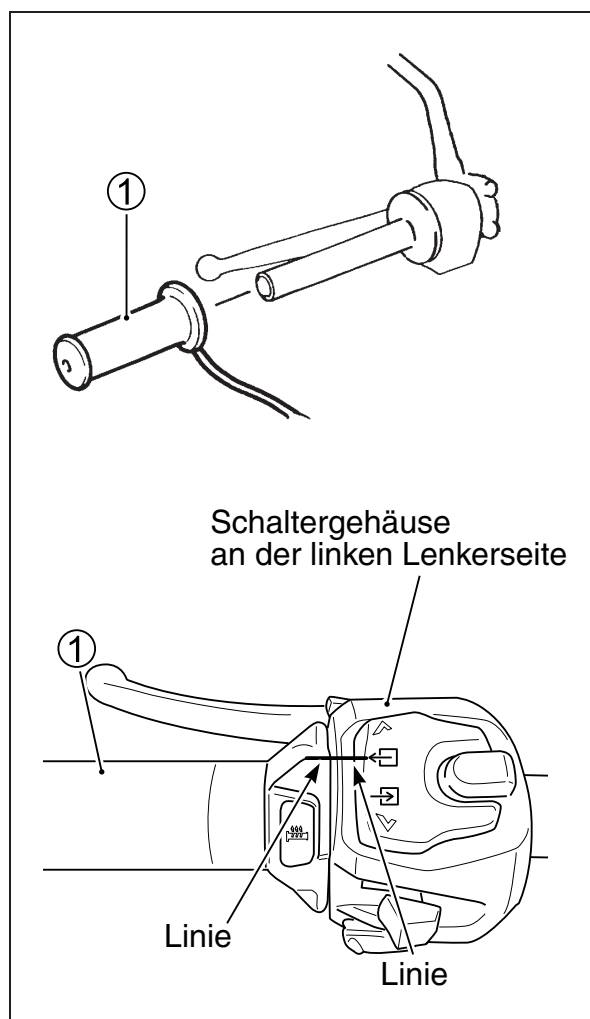

▲ WARNUNG

Einen zweckmäßigen Griffkleber verwenden, den aufgetragenen Teil gut aushärten lassen und dann auf sichere Haftung prüfen. Bei einer unzureichenden Aushärtung oder bei Verwendung eines anderen Klebers bestünde die Gefahr, dass der Griff während der Fahrt herausgleitet. Vor dem Fahrzeugbetrieb sicherstellen, dass der Griff sicher am Lenker montiert ist.

7. Den Handschutz (falls eingebaut) sowie das Lenkergewicht, das in Schritt 1 und 2 entfernt wurde, wieder einbauen.

Installation der Zuleitungskabel für die linke und rechte Griffheizung

1. Das rechte Griffheizungs-zuleitungskabel zwischen dem Schaltergehäuse der rechten Lenkerseite und dem Hauptzylinderhalter der Vorderradbremse verlegen. Richten Sie das weiße Band am Zuleitungskabel der Griffheizung (R) ② zwischen den vorderen Hauptbremszylinderhalteschrauben aus und sichern Sie es mit dem Kabelbinder ⑥.

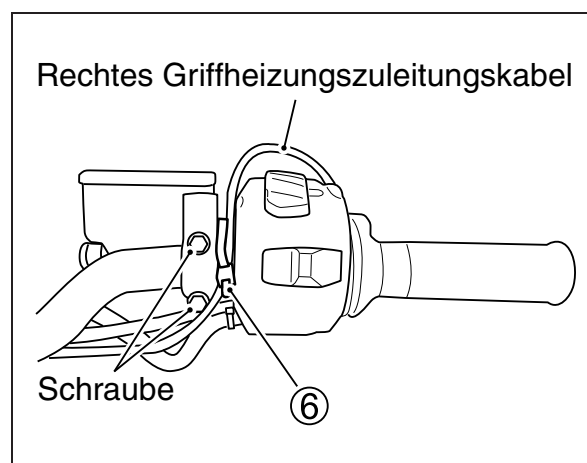

▲ VORSICHT

- Das Griffheizungs-zuleitungskabel mit einem Kabelbinder so sichern, dass bei der Drosselbetätigung keine Spannung im Gasdrehgriff-Zuleitungskabel spürbar ist.
- Klemmen Sie das Kabel so ein, dass das Gasdrehgriff-Zuleitungskabel beim Öffnen/Schließen des Gasdrehgriffs nicht mit anderen Teilen in Berührung kommt.

ANMERKUNG: Schneiden Sie das überstehende Ende des Kabelbinders ⑥ ab.

2. Entfernen Sie die rechte obere Schraube vom Kühler und führen Sie das Zuleitungskabel der Griffheizung (L) ①/(R) ② durch.
3. Montieren Sie die rechte obere Schraube im Kühler.



Schraube:

10 N·m (1,0 kgf-m)

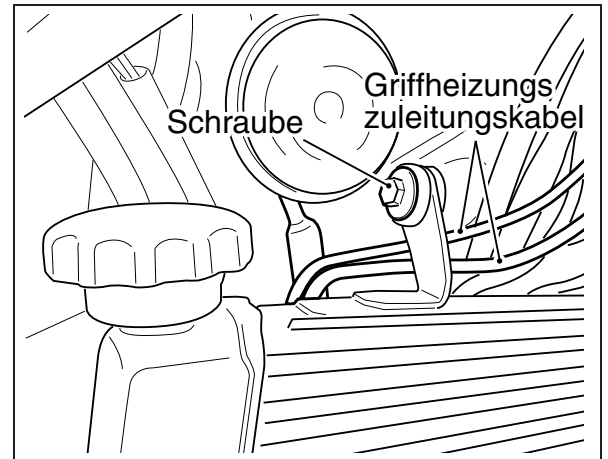

4. Die Griffheizungszuleitungskabel (L) ①/(R) ② entlang der Lenkerschalterzuleitungskabel verlegen und mit den Kabelbindern ⑥ befestigen, wie in der Abbildung dargestellt.

ANMERKUNG:

- Sicherstellen, dass das linke und rechte Griffheizungszuleitungskabel nicht zu straff oder zu lose verlegt ist.
- Das überstehende Kabelbinderende ⑥ abschneiden.

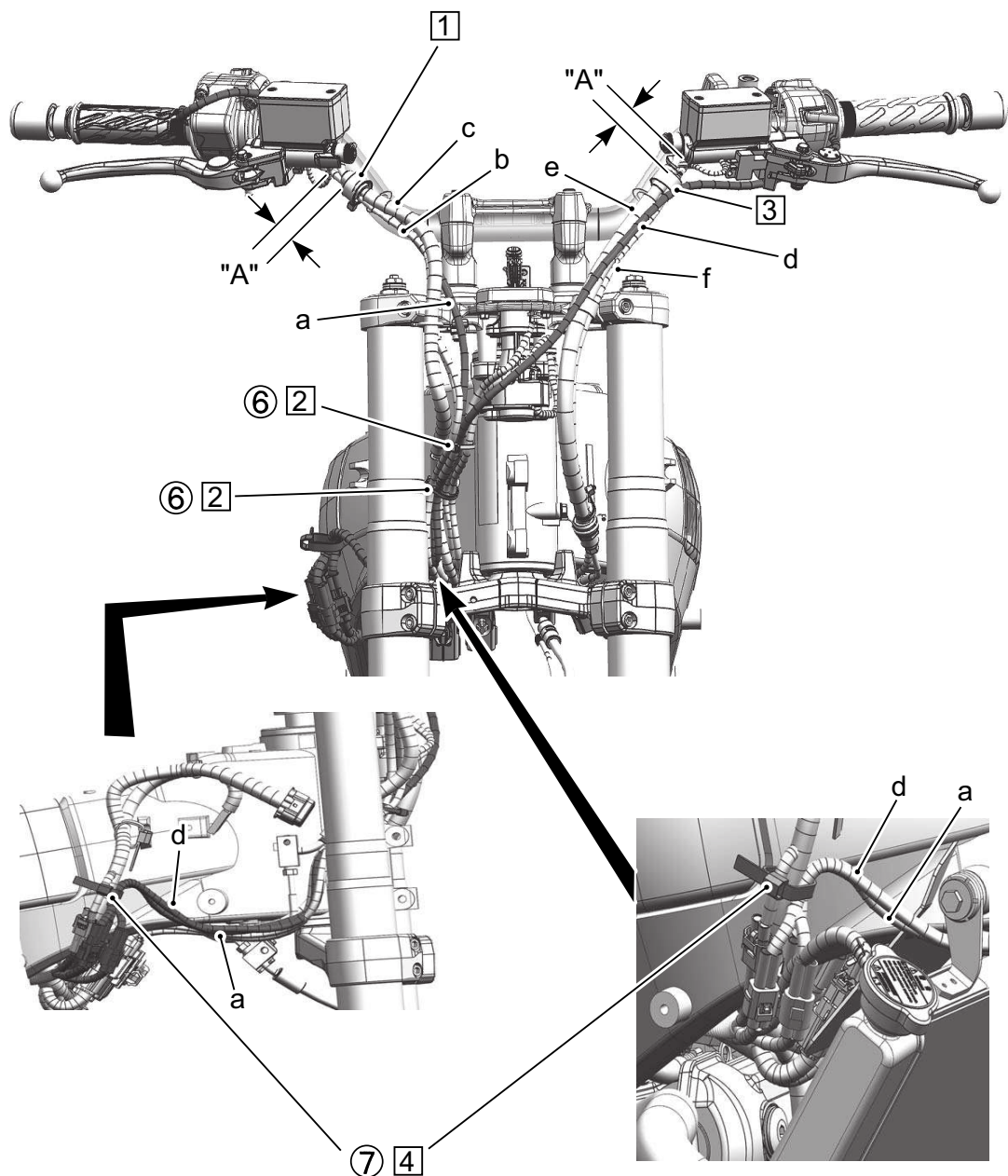

Verkabelung
a. Griffheizung (R) ②-Zuleitungskabel
b. Kabel der rechten Lenkerarmatur
c. Vorderrad-Bremsschlauch
d. Griffheizung (L) ①-Zuleitungskabel
e. Kupplungsschlauch
f. Kabel der linken Lenkerarmatur

Montage
①. Befestigen Sie das Zuleitungskabel der Griffheizung (R) ②, das rechte Lenkerschalterzuleitungskabel und das Zuleitungskabel des Gaspedalpositionssensors am vorderen Bremsschlauch mit der STD-Klemme.
②. Befestigen Sie die Zuleitungskabel der Griffheizung (L) ① und (R) ②, das rechte Lenkerschalterzuleitungskabel, das Zuleitungskabel des Gaspedalpositionssensors, das Zuleitungskabel der Zündung und das Zuleitungskabel des Wegfahrsperrantennenschalters mit dem Kabelbinder ⑥.
③. Befestigen Sie das Zuleitungskabel der Griffheizung (L) ①, das linke Lenkerschalterzuleitungskabel und den Kupplungsschlauch mit der STD-Klemme.
④. Befestigen Sie die Zuleitungskabel der Griffheizung (L) ① und (R) ② und den Hauptkabelbaum mit dem Kabelbinder ⑦.

Abstand
“A”: 20 – 30 mm

Anbringen des Griffheizungs-zuleitungskabels

1. Die Griffheizungs-zuleitungskabel ③ verlegen und mit dem Kabelbinder ⑦ sowie der STD-Klemme befestigen, wie in der Abbildung dargestellt.

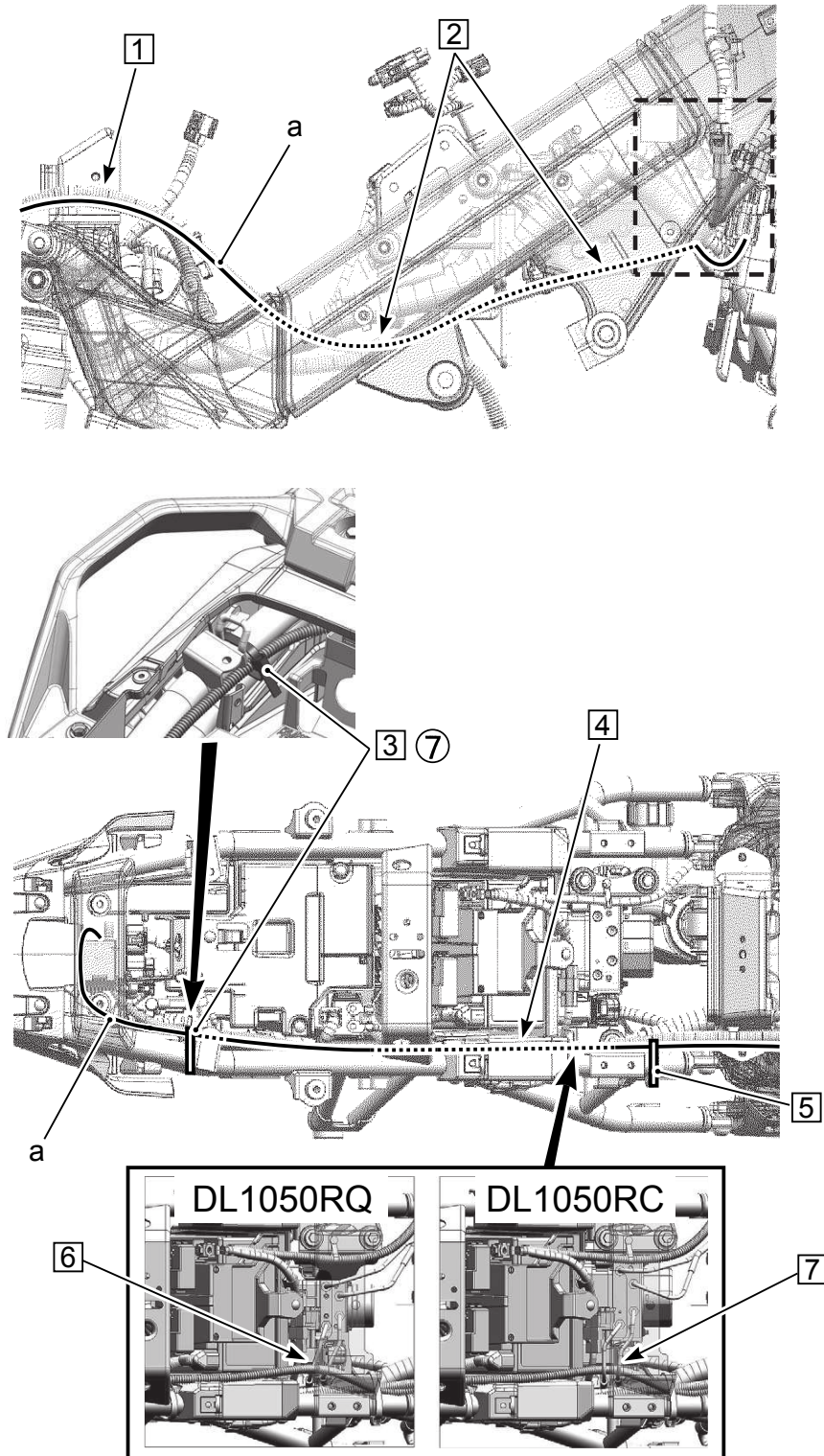

Verkabelung
a. Griffheizungsschalter ③-Zuleitungskabel

Montage
①. Verlegen Sie das Griffheizungszuleitungskabel ③ entlang der Außenseite der Tankhalterung.
②. Verlegen Sie das Griffheizungszuleitungskabel ③ durch die Innenseite des Rahmens.
③. Befestigen Sie das Griffheizungszuleitungskabel ③ und den Rahmen mittels Kabelbinder ⑦.
④. Verlegen Sie das Griffheizungszuleitungskabel ③ über dem Batteriehalter.
⑤. Befestigen Sie das Griffheizungszuleitungskabel ③, das Zuleitungskabel des Starters und den Hauptkabelbaum mit der STD-Klemme.
⑥. DL1050RQ Verlegen Sie das Griffheizungszuleitungskabel ③ entlang der rechten Seite des ABS-Rohrs.
⑦. DL1050RC Verlegen Sie das Griffheizungszuleitungskabel ③ unterhalb des ABS-Rohrs.

Anschließen der Stecker für die linke und rechte Griffheizung

1. Die Stecker der Griffheizung (L) ① und Griffheizung (R) ② an die Buchsen der Griffheizungszuleitungskabel ③ anschließen.
2. Verbinden Sie das Griffheizungszuleitungskabel ③ mit dem Fahrzeugkabelbaumstecker, der sich an der Rückseite des Kühlers auf der rechten Fahrzeugseite befindet.

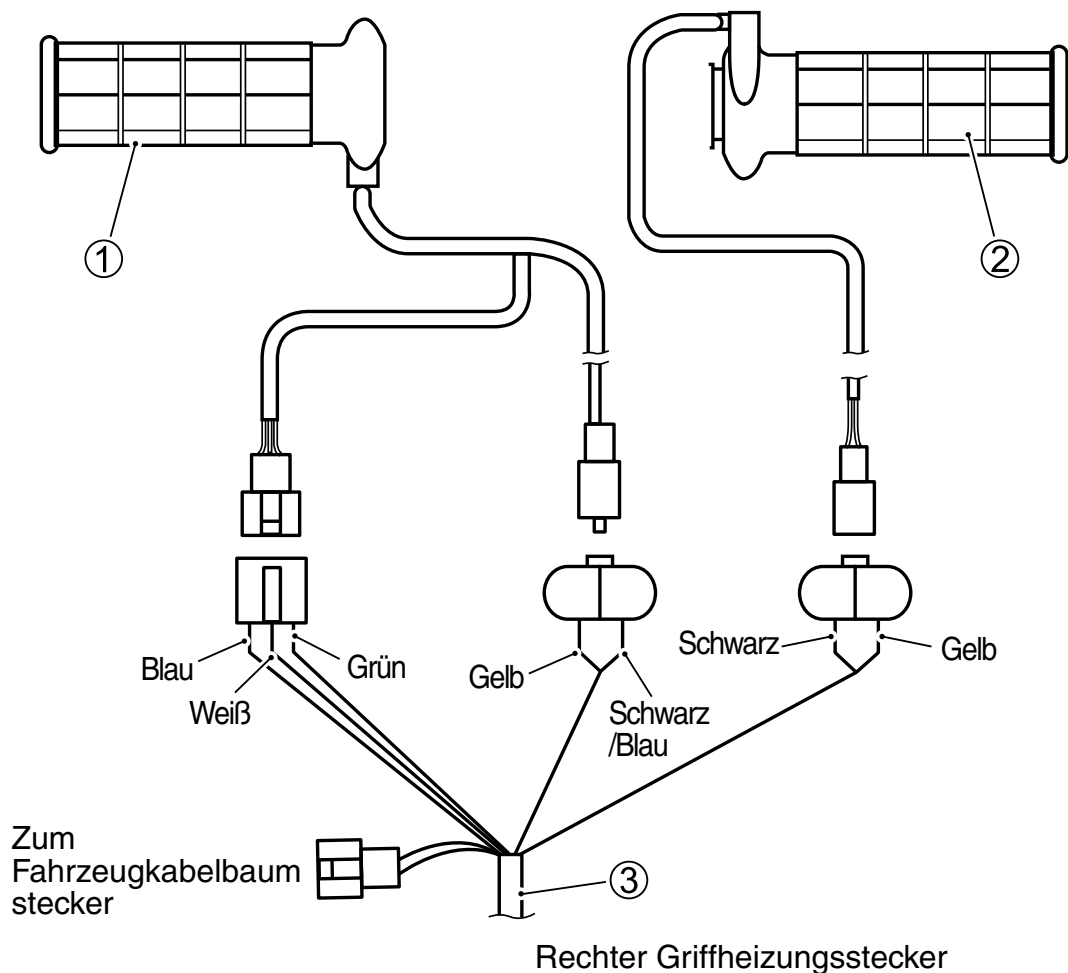

Fahrzeugkabelbaumstecker

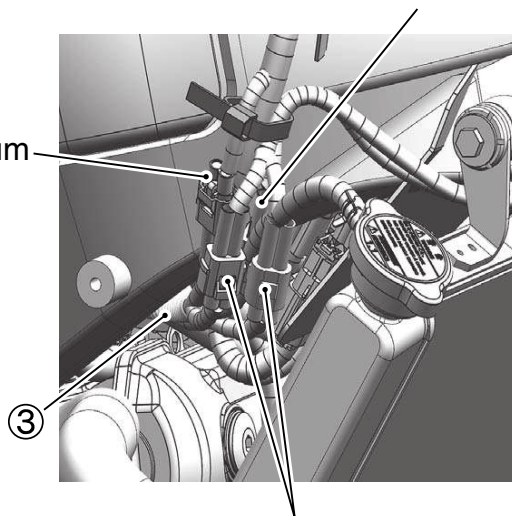

Linke Griffheizungsstecker

Einbau der Griffheizungssteuerung

1. Die Steuerungshalterung ⑤ an der Griffheizungssteuerung ④ anbauen.

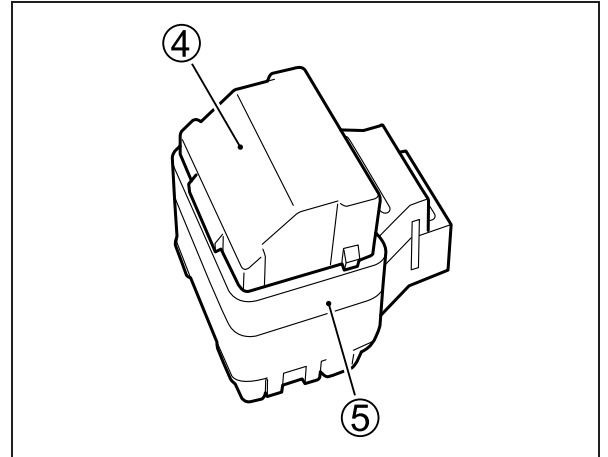

2. Den Stecker des Griffheizungs-zuleitungskabels ③ an der Griffheizungssteuerung ④ anschließen.
3. Installieren Sie den Balg, nachdem Sie eine Verbindung hergestellt haben.

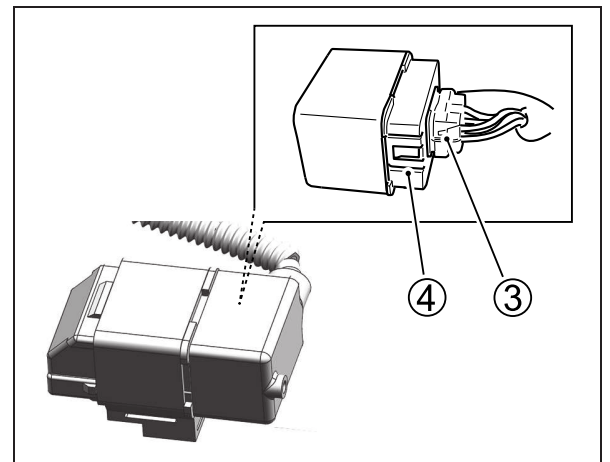

4. Installieren Sie die Griffheizungssteuerung ④ an der Fahrzeugnabe.

▲ VORSICHT

Nach abgeschlossener Montage ist darauf zu achten, dass die Hülse sicher befestigt ist.

5. Die Fahrzeugteile in der umgekehrten Ausbaureihenfolge einbauen.

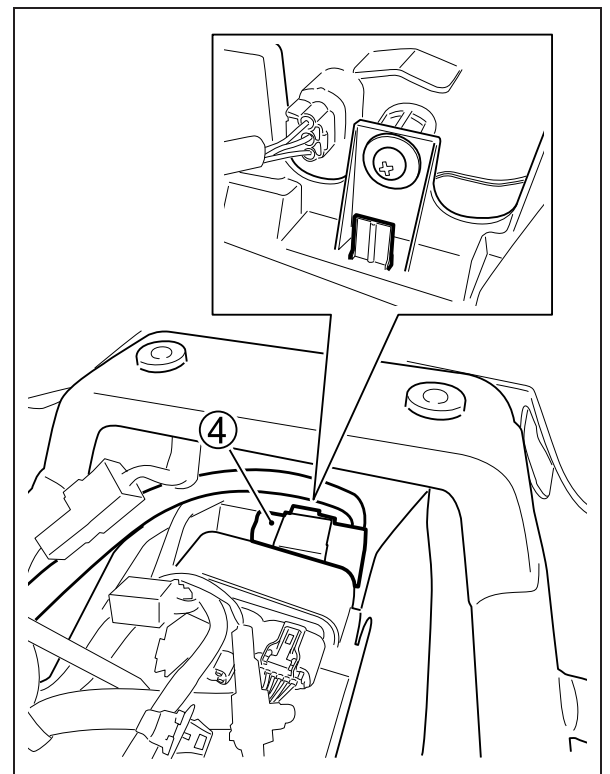

Funktionsprüfung und Inspektion

1. Prüfen, dass das Zuleitungskabel bei voll geöffnetem Gasdrehgriff nicht übermäßig belastet wird oder wenn der Lenker vollständig nach links und rechts gedreht wird.
2. Die linke Griffheizung auf ihre sichere Haftung prüfen.

Handhabung

Starten Sie den Motor, und schalten Sie die Griffheizung am Schalter ein, um sie warmlaufen zu lassen. Je nach Lufttemperatur kann die Temperatur der Griffheizung in 3 Stufen von LEVEL 1 bis LEVEL 3 eingestellt werden.

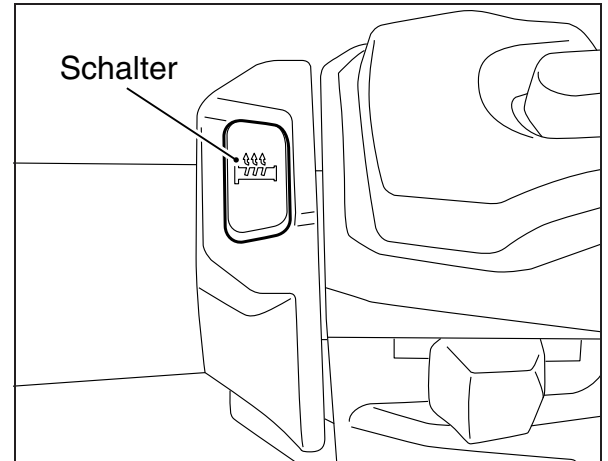

Nach dem Starten des Motors

1. Prüfen Sie, ob die Beleuchtungselemente wie zum Beispiel der Scheinwerfer ordnungsgemäß arbeiten.
2. Überprüfen Sie, ob sich die Temperatur der Griffheizung ändert, indem Sie den Schalter drücken und die Anzeige von LEVEL 3 auf LEVEL 1 umschalten.

Die Griffheizungstemperatur kann durch Drücken des Schalters über drei Stufen eingestellt werden. Beim Drücken des Schalters wird die Temperatur wie folgt geändert:

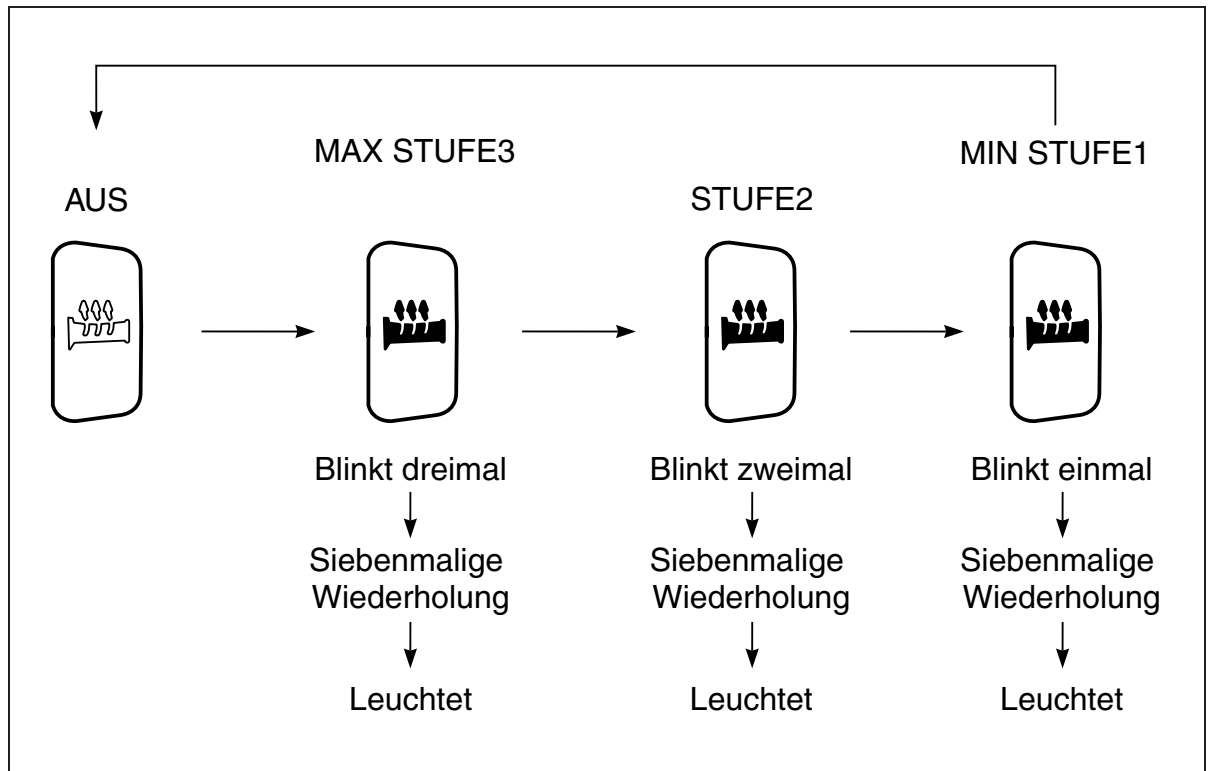

⚠ VORSICHT

Verwenden Sie die Griffheizung nicht, wenn die Lufttemperatur über 20 Grad liegt, um Verbrennungen durch Überhitzung zu vermeiden.

- Stets Handschuhe tragen, um Verbrennungen zu vermeiden.
- Beschädigte Griffe austauschen, um Verbrennungen oder Stromschlag zu vermeiden.

ANMERKUNG:

- Die Griffheizung ist mit einem integrierten automatischen Schalter ausgestattet, um eine unnötige Belastung der Batterie zu verhindern. Der automatische Schalter schaltet die Griffheizung aus, wenn sich die Drehzahl im Leerlauf verringert. Wenn die Motordrehzahl steigt und die Batteriespannung zunimmt, wird die Griffheizung über den automatischen Schalter eingeschaltet und die Anzeige kehrt zurück.
- Wenn der Schalter bei niedriger Motordrehzahl gedrückt wird, wird die Griffheizung nicht eingeschaltet. Zum Einschalten der Griffheizung die Motordrehzahl erhöhen und den Schalter nochmals drücken.

Die folgenden Punkte prüfen und den Rat des SUZUKI-Händlers einholen, bei dem das Produkt erworben wurde, wenn die Griffheizung nicht ordnungsgemäß arbeitet.

- Griffheizung arbeitet nicht. Oder sie lässt sich nicht einstellen.
 1. Wurde der Motor gestartet?
 2. Befindet sich der Griffheizungsschalter in einer Stellung zwischen STUFE1 ⇔ STUFE3?

- Griffheizungstemperatur ist zu niedrig oder zu hoch.
 1. Wurde der Griffheizungsschalter auf eine Stellung zwischen STUFE1 ⇔ STUFE3 gestellt?
 2. Den Schalter auf STUFE1 oder AUS stellen oder dicke Handschuhe anlegen, wenn die Temperatur zu hoch ist.

- Die Griffheizung kann sich je nach Standort unterschiedlich verhalten/anfühlen.
 1. Dies ist keine Funktionsstörung.

- Die Griffheizungsschalterleuchte blinkt.
 1. Zu niedrige Batteriespannung.

Laden Sie die Batterie vollständig auf oder ersetzen Sie sie durch eine neue Batterie.

Auch wenn der Schalter der Griffheizung ausgeschaltet ist, blinkt die Anzeige im Falle einer zu geringen Batteriespannung.

Descrizione: **SET RISCALDATORE, MANOPOLA** Codice: 57100-0682*

Applicazione: DL1050RQ/RC M0-

Tempo di montaggio: 1,6.hr(s)

**Conte-
nuto**

Rif.	Descrizione	Q.tà
①	Riscaldatore manopola (S)	1
②	Riscaldatore manopola (D)	1
③	Filo conduttore riscaldatore manopole	1
④	Controller riscaldatore manopola	1
⑤	Staffa controller	1
⑥	Fascetta (3 pz sono di ricambio)	6
⑦	Fascetta	2
⑧	Istruzioni di installazione	1

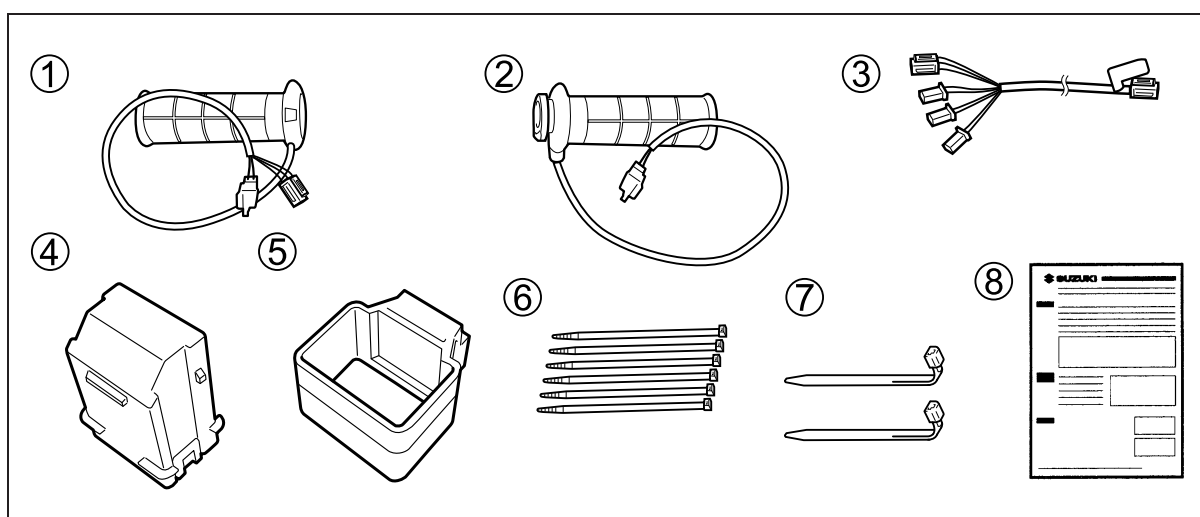

Attrezzi necessari

Rif.	Descrizione
(1)	Cacciavite \oplus
(2)	Cacciavite \ominus
(3)	Chiave fissa (17 mm)
(4)	Chiave a T (10, 12 mm)
(5)	Pinze da taglio
(6)	Brugola (10, 12 mm)
(7)	Chiave a cricchetto
(8)	Chiave esagonale (3, 4 mm)
(9)	Estensione
(10)	Chiave torsiometrica

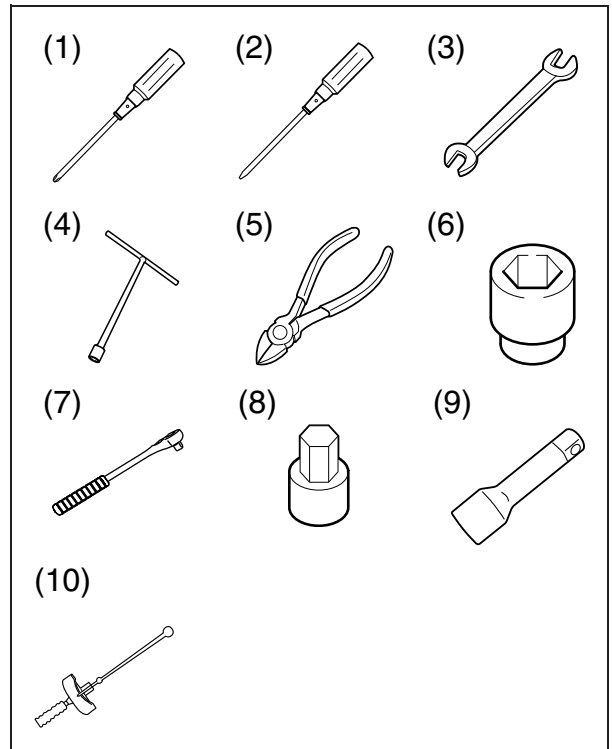
Articoli forniti dal Cliente

Rif.	Descrizione
(1)	SUPER GREASE (A) o un equivalente [consigliato 99000-25480]
(2)	Cemento per manopola
(3)	Agente sgrassante [disponibile nei negozi]

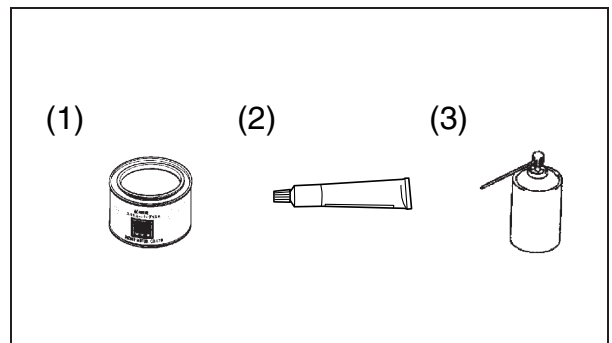
Coppia di serraggio

Stringere i bulloni alla coppia di serraggio indicata nella tabella a destra come valore standard, salvo esplicita indicazione diversa.

Il valore della coppia di serraggio è convenzionale o per bulloni contrassegnati con un "4". Per quanto riguarda i bulloni non elencati in tabella, consultare il manuale di servizio.

Diametro (mm)	Coppia di serraggio	
	N·m	kgf-m
5	3,0	0,3
6	5,5	0,55
8	13,0	1,3
10	29,0	2,9

Importante
▲ATTENZIONE / ▲AVVERTENZA / AVVISO / NOTA

Leggere questo manuale e seguire con attenzione le sue istruzioni. Il simbolo ▲ e le parole **ATTENZIONE**, **AVVERTENZA**, **AVVISO** e **NOTA** enfatizzano la presenza di informazioni importanti. Fare attenzione particolare ai messaggi evidenziati da queste parole:

▲ATTENZIONE

Indica un pericolo che può portare alla morte o ferimenti gravi.

▲AVVERTENZA

Indica un pericolo che può portare a ferimenti lievi o moderati.

AVVISO

Indica un pericolo che può provocare danni al veicolo o ad altre attrezzature.

NOTA: Indica informazioni speciali per rendere più facile la manutenzione oppure per chiarire le istruzioni date.

Precauzioni per l'installazione

1. Controllare che il kit contenga tutte le parti elencate nella prima pagina.
2. Controllare che nessuna parte del kit abbia graffi o danni.
3. Parcheggiare il veicolo in un punto in piano.
4. Rimuovere la chiave di accensione dall'interruttore e conservarla in un luogo sicuro.
5. Scollegare il cavo negativo (–) dalla batteria.
6. Proteggere da graffi ogni elemento rimosso o da installare mettendolo su di un panno soffice steso a terra.
7. Fare attenzione a non danneggiare la scocca del veicolo durante l'installazione dell'accessorio.

AVVISO

Durante la rimozione o l'installazione della parte STD, fare riferimento al manuale di servizio DL1050.

Parte STD = Parte che rappresenta la dotazione standard del veicolo.

Installazione
Rimozione delle parti del veicolo

1. Rimuovere il sedile passeggero (A), il sedile anteriore (B), la copertura centrale (C), e la copertura laterale destra e sinistra (D).

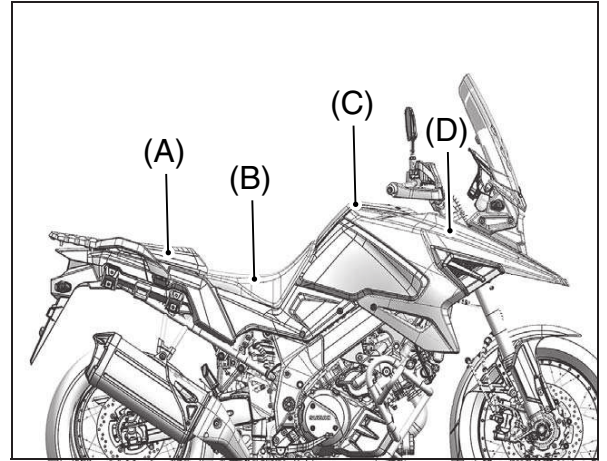

2. Rimuovere il portapacchi (E), la parte centrale della copertura posteriore del telaio (F) e la copertura del telaio (G).

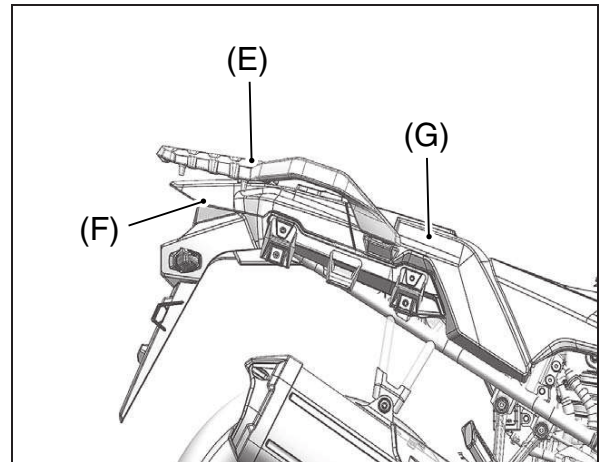
Installazione del riscaldatore manopola (D) ②

1. Rimuovere il paranocche.
(se in dotazione)
2. Allentare la vite del bilanciamento del manubrio e rimuovere il gruppo bilanciamento dai manubri.

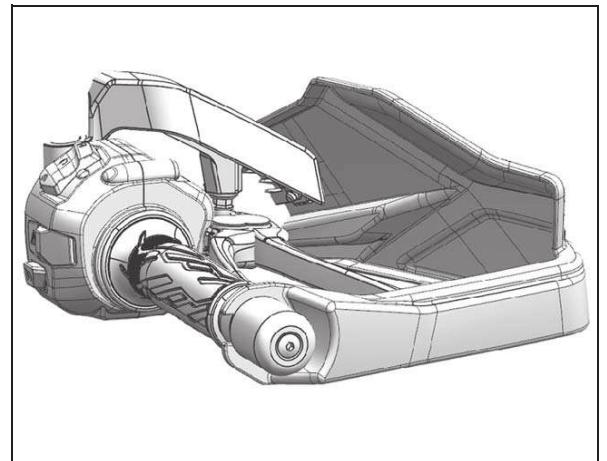

3. Rimuovere il morsetto di gomma STD della metà destra del manubrio.

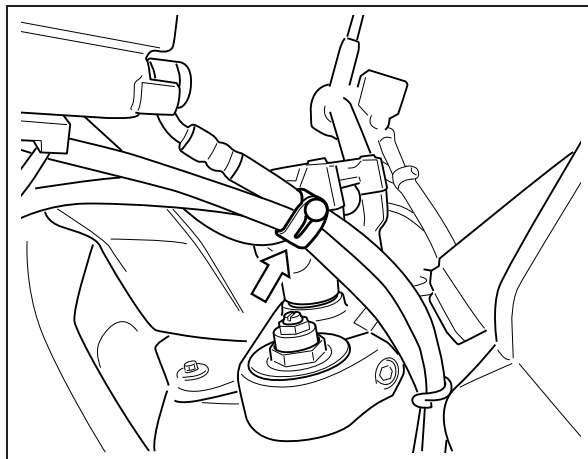

4. Rimuovere i morsetti STD in 2 punti.

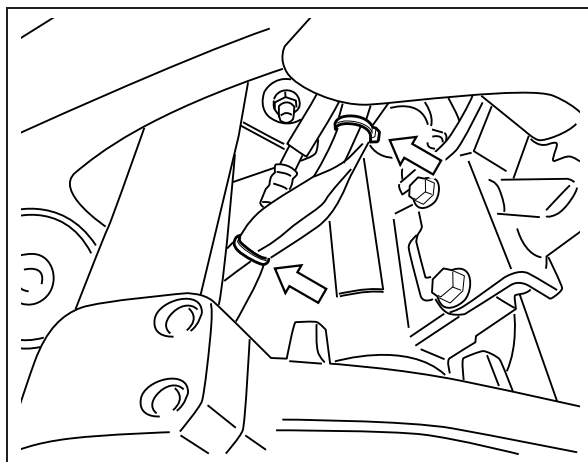

5. Rimuovere le viti in 3 punti per lasciare spazio per la copertura laterale destra.

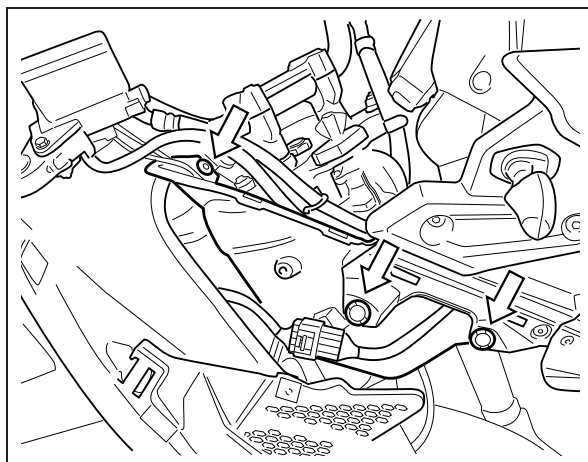

6. Rimuovere la scatola dell'interruttore destro.

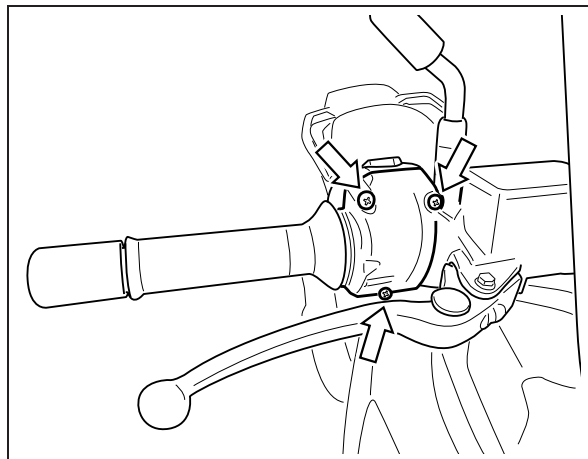

⚠ATTENZIONE

Non toccare mai le viti presenti nel supporto dell'interruttore.

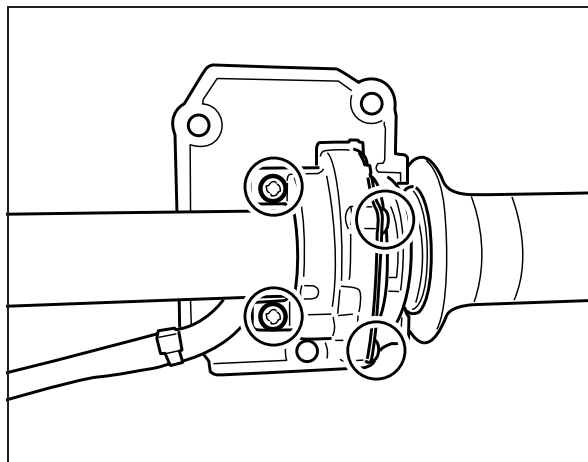

7. Assicurarsi che il manubrio sia completamente ruotato verso destra, quindi rimuovere la manopola dell'acceleratore.

⚠AVVERTENZA

Non estrarre mai il supporto dell'interruttore con forza. Questo potrebbe provocare il taglio dei cavi.

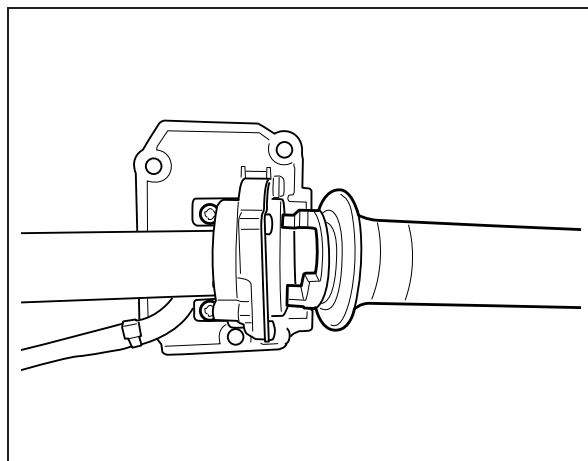

NOTA: La manopola dell'acceleratore STD non verrà riutilizzata.

8. Installare il riscaldatore manopola (D) ② con il suo filo conduttore rivolto verso l'alto, in modo tale che la sporgenza sia inserita all'interno della scanalatura.
9. Allineare il fermo della scatola interruttore con il foro di posizionamento presente nel manubrio, quindi serrare la vite.

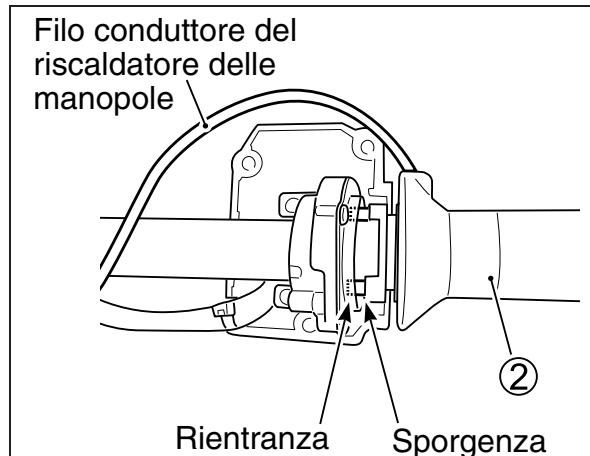

NOTA: Dopo aver serrato le viti della scatola interruttore, controllare che la scatola interruttore non produca un rumore di sferragliamento.

10. Installare il coperchio che era stato rimosso nel passaggio 5.
11. Reinstallare il coperchio del fuso a snodo (se presente) e il bilanciante del manubrio che era stato rimosso nel passaggio 1 e 2.

⚠ATTENZIONE

Aprire e chiudere l'acceleratore, e assicurarsi che non siano presenti blocchi nel funzionamento dell'acceleratore.

Installazione del riscaldatore manopola (S) ①

1. Rimuovere il paranocche. (se in dotazione)
2. Allentare la vite del bilanciante del manubrio e rimuovere il gruppo bilanciante dai manubri.

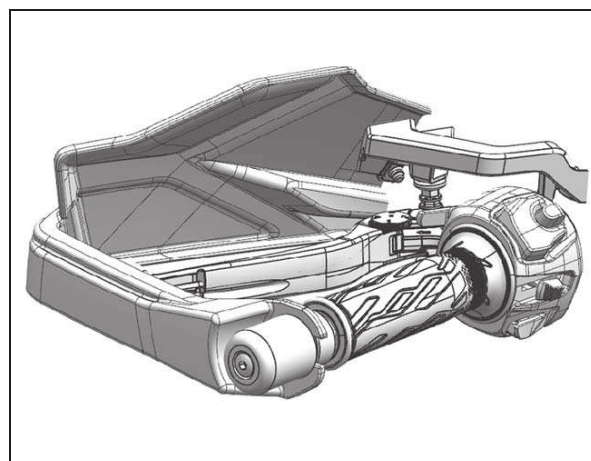

3. Aprire lo spazio tra manopola sinistra del manubrio e manubrio con un cacciavite a \ominus , quindi iniettare agente sgrassante per estrarre la manopola.

AVVISO

Utilizzare il cacciavite a \ominus con cautela per non graffiare la superficie del manubrio.

NOTA: La manopola sinistra del manubrio rimossa non verrà riutilizzata.

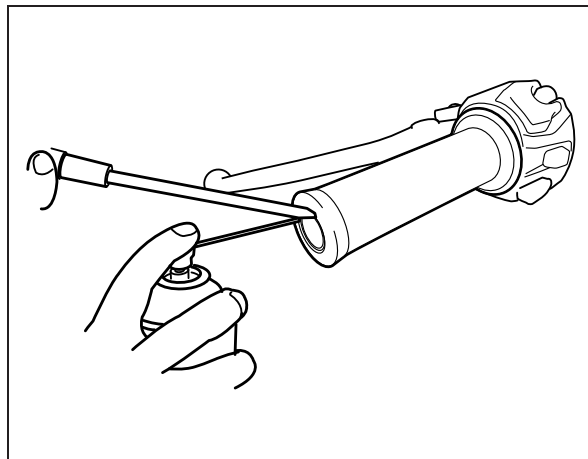

4. Rimuovere il resto dell'adesivo incollato al manubrio utilizzando un agente sgrassante e un panno di scarto.

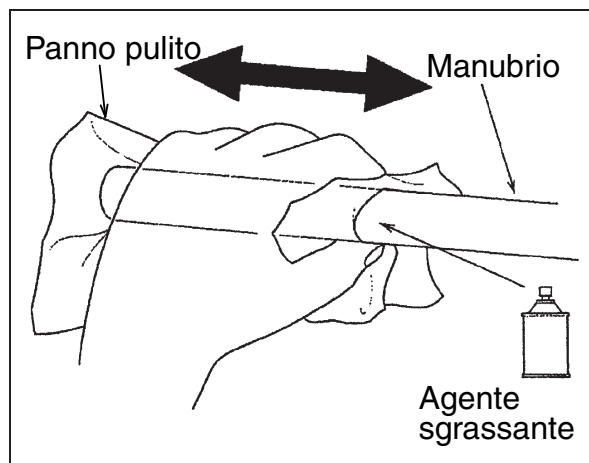

5. Applicare cemento per manopola in modo uniforme e abbondante all'interno del riscaldatore manopola (S) ①.

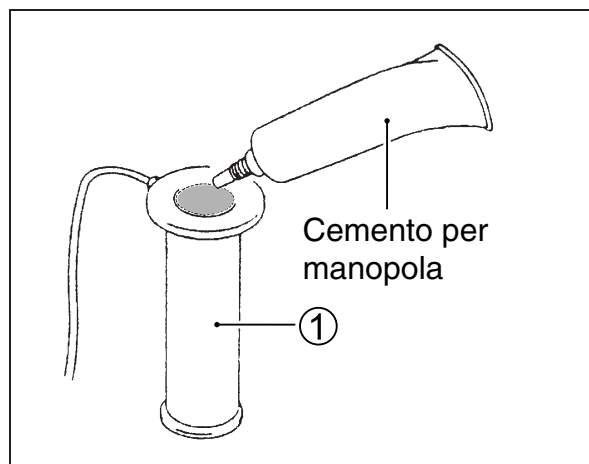

6. Applicare cemento per manopole sulla superficie del manubrio. Inserire il riscaldatore manopola (L) ① all'interno del manubrio con un colpo secco prima che il cemento per manopole si solidifichi.

Come mostrato nell'illustrazione, allineare il riscaldatore manopola (L) ① con la freccia presente sull'interruttore del selettore TC.

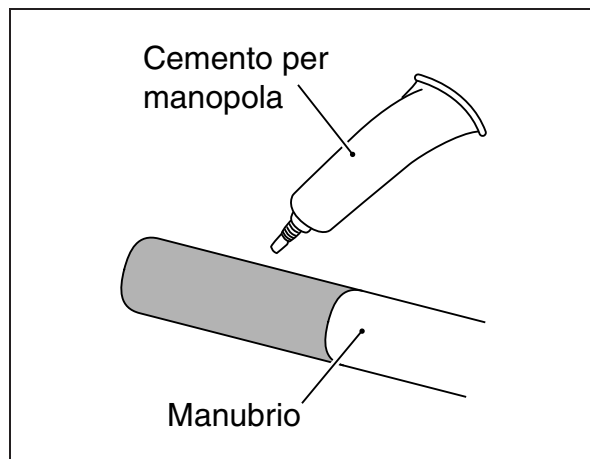

AVVISO

- Quando la manopola è inserita, non fermarsi a metà, ma inserirla in un unico movimento.
- Quando viene inserita, non colpire l'estremità della manopola con un martello e non ruotarla con la forza, poiché si potrebbe tagliare il riscaldatore delle manopole.

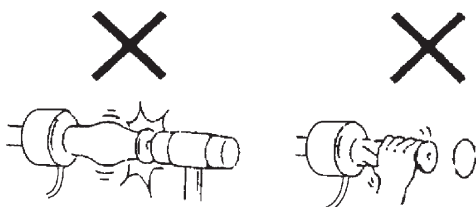

- Quando non è possibile inserire la manopola a metà, estrarla versando agente sgrassante in uno spazio tra il riscaldatore manopola e il manubrio. A questo punto, non ruotare con la forza il filo del riscaldatore con un cacciavite o utensile simile, poiché si potrebbe tagliare il filo del riscaldatore all'interno del riscaldatore manopola.

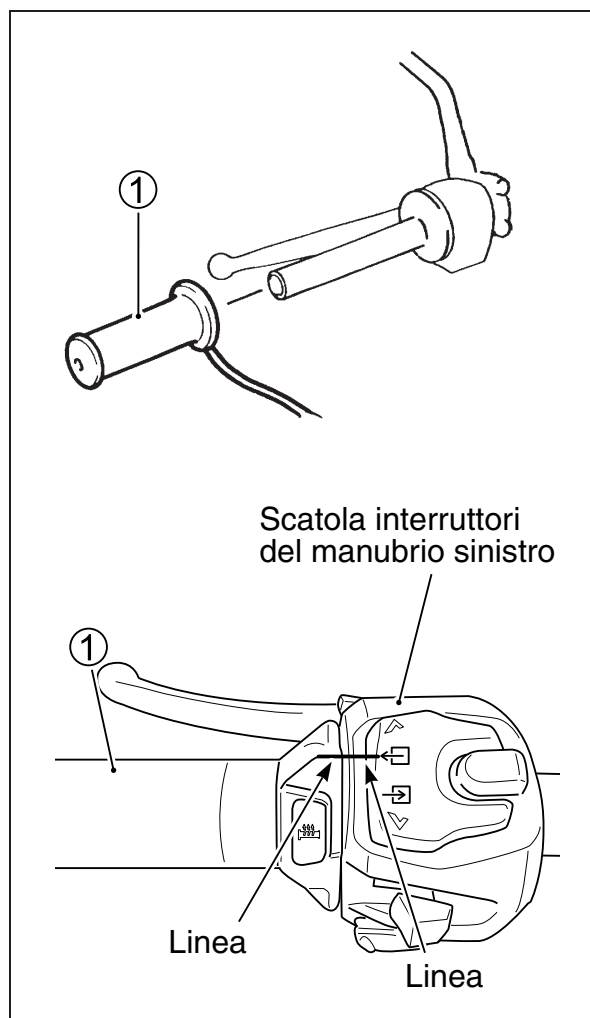

▲ATTENZIONE

Utilizzare un cemento appropriato per la manopola e lasciar asciugare la parte applicata, quindi verificare che abbia aderito in modo sicuro.

Se il cemento non si è completamente asciugato o si è utilizzato un cemento diverso, c'è il rischio che la manopola si sfilì. Verificare che la manopola sia installata in modo sicuro al manubrio prima di utilizzare il veicolo.

7. Reinstallare il coperchio del fuso a snodo (se presente) e il bilanciere del manubrio che era stato rimosso nel passaggio 1 e 2.

Installazione dei fili conduttori del riscaldatore manopola sinistra e destra

1. Far scorrere il filo conduttore riscaldatore manopole destra tra la scatola interruttori del manubrio destro e il supporto della pompa del freno anteriore. Allineare il nastro bianco presente sul filo conduttore del riscaldatore manopola (D) ② tra i bulloni della pompa del freno anteriore, e fissarlo con la fascetta ⑥.

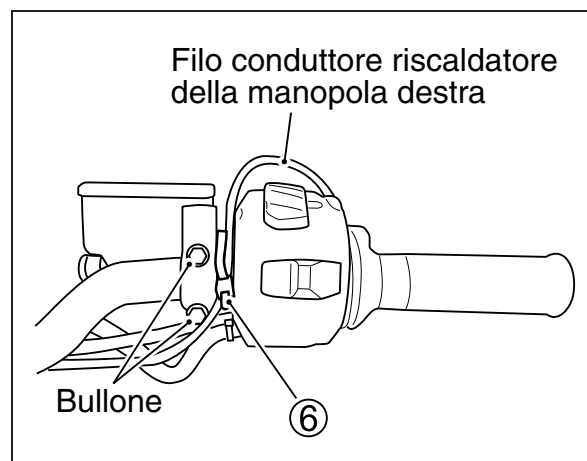

▲AVVERTENZA

- Fissare in modo sicuro il filo conduttore riscaldatore manopole utilizzando una fascetta, in modo che quando si utilizza l'acceleratore non si percepisca tensione nel filo conduttore della manopola dell'acceleratore.
- Fissare il filo in modo tale che il filo conduttore della manopola dell'acceleratore non entri a contatto con altre parti quando l'acceleratore è aperto/chiuso.

NOTA: Tagliare la parte in eccesso della fascetta ⑥.

2. Rimuovere il bullone superiore destro dal radiatore, e indirizzare i fili conduttori del riscaldatore manopola (S) ①/(D) ②.
3. Installare il bullone superiore destro all'interno del radiatore.

 **Bullone: 10 N·m (1,0 kgf-m)**

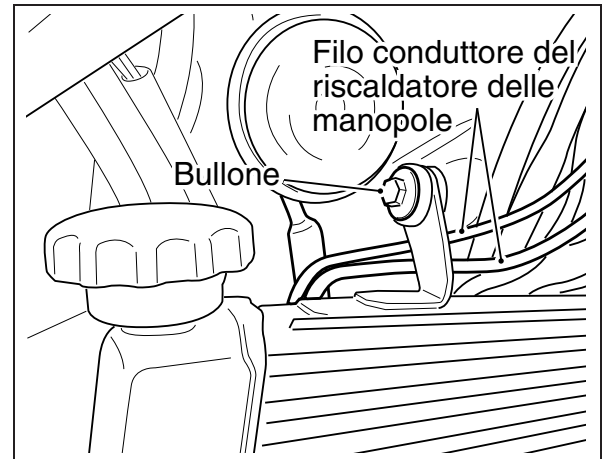

4. Far passare i fili conduttori del riscaldatore manopola (S) ①/(D) ② insieme ai fili conduttori dell'interruttore del manubrio e fissarli usando le fascette ⑥ come mostrato nell'illustrazione.

NOTA:

- Assicurarsi che non sia presente una tensione eccessiva né un allentamento notevole nei fili conduttori del riscaldatore manopola sinistra e destra.
- Tagliare la parte in eccesso delle fascette ⑥.

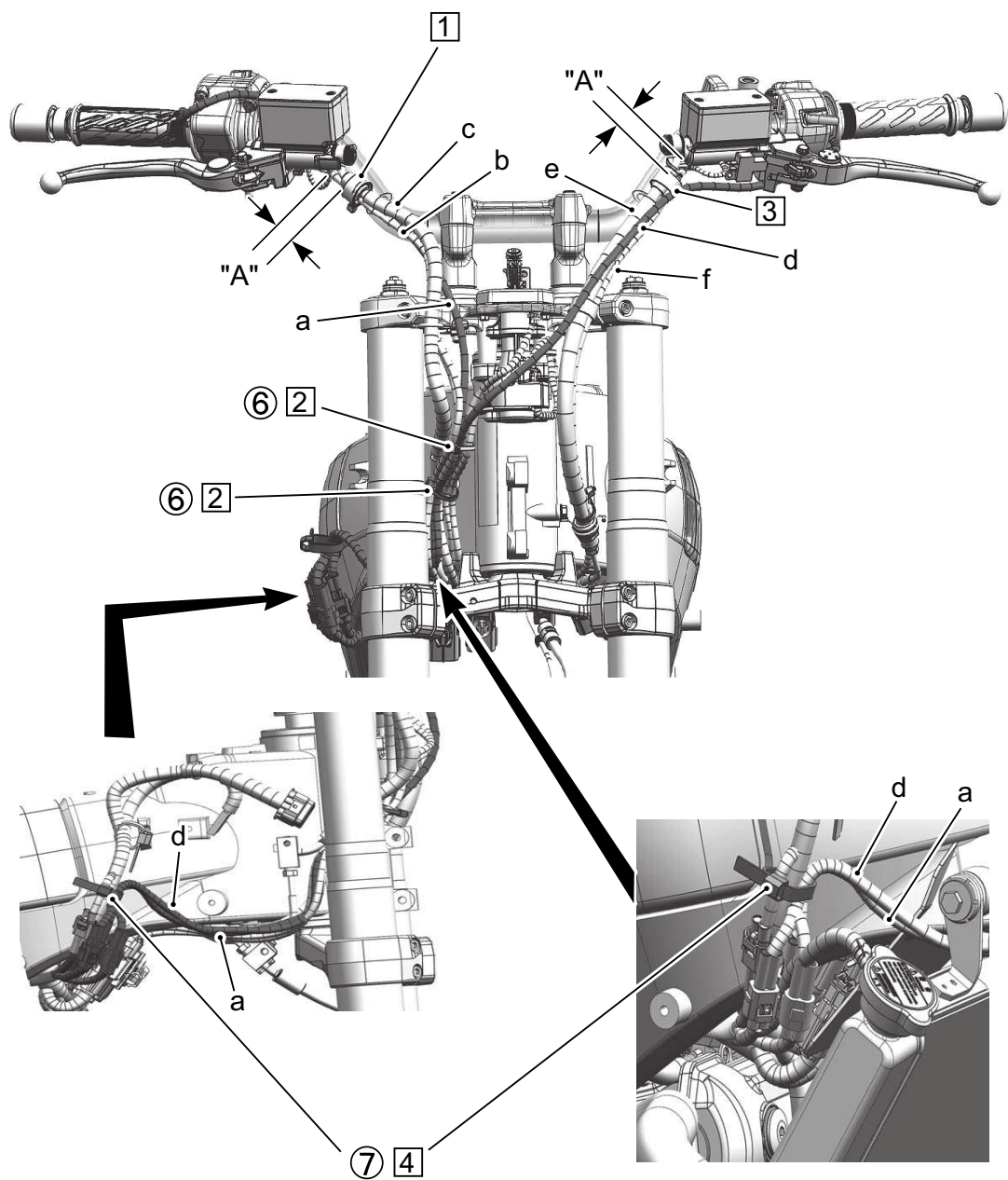

Cavi
a. Cavo riscaldatore manopola (D) ②
b. Filo gruppo interruttori sul manubrio destro
c. Tubo flessibile freni anteriori
d. Cavo Riscaldatore Manopola (S) ①
e. Tubo flessibile frizione
f. Filo gruppo interruttori sul manubrio sinistro

Installazione
①. Fissare il filo conduttore del riscaldatore manopola (D) ②, il filo gruppo interruttori sul manubrio destro e il filo conduttore del sensore di posizione dell'acceleratore al tubo del freno anteriore con il morsetto STD.
②. Fissare i fili conduttori del riscaldatore manopola (S) ① e (D) ②, il filo gruppo interruttori sul manubrio destro, il filo conduttore del sensore di posizione dell'acceleratore, il filo conduttore dell'interruttore di accensione e il filo conduttore dell'interruttore dell'antenna immobilizer con la fascetta ⑥.
③. Fissare il filo conduttore del riscaldatore manopola (L) ①, il filo gruppo interruttori sul manubrio sinistro e il tubo flessibile frizione con il morsetto STD.
④. Fissare i fili conduttori del riscaldatore manopola (S) ① e (D) ② e il cablaggio principale con la fascetta ⑦.

Gioco
"A": 20 – 30 mm

Installazione del filo conduttore riscaldatore manopole

1. Far passare il filo conduttore del Riscaldatore delle Manopole ③ e fissarli usando la fascetta ⑦ e i morsetti STD, come mostrato nell'illustrazione.

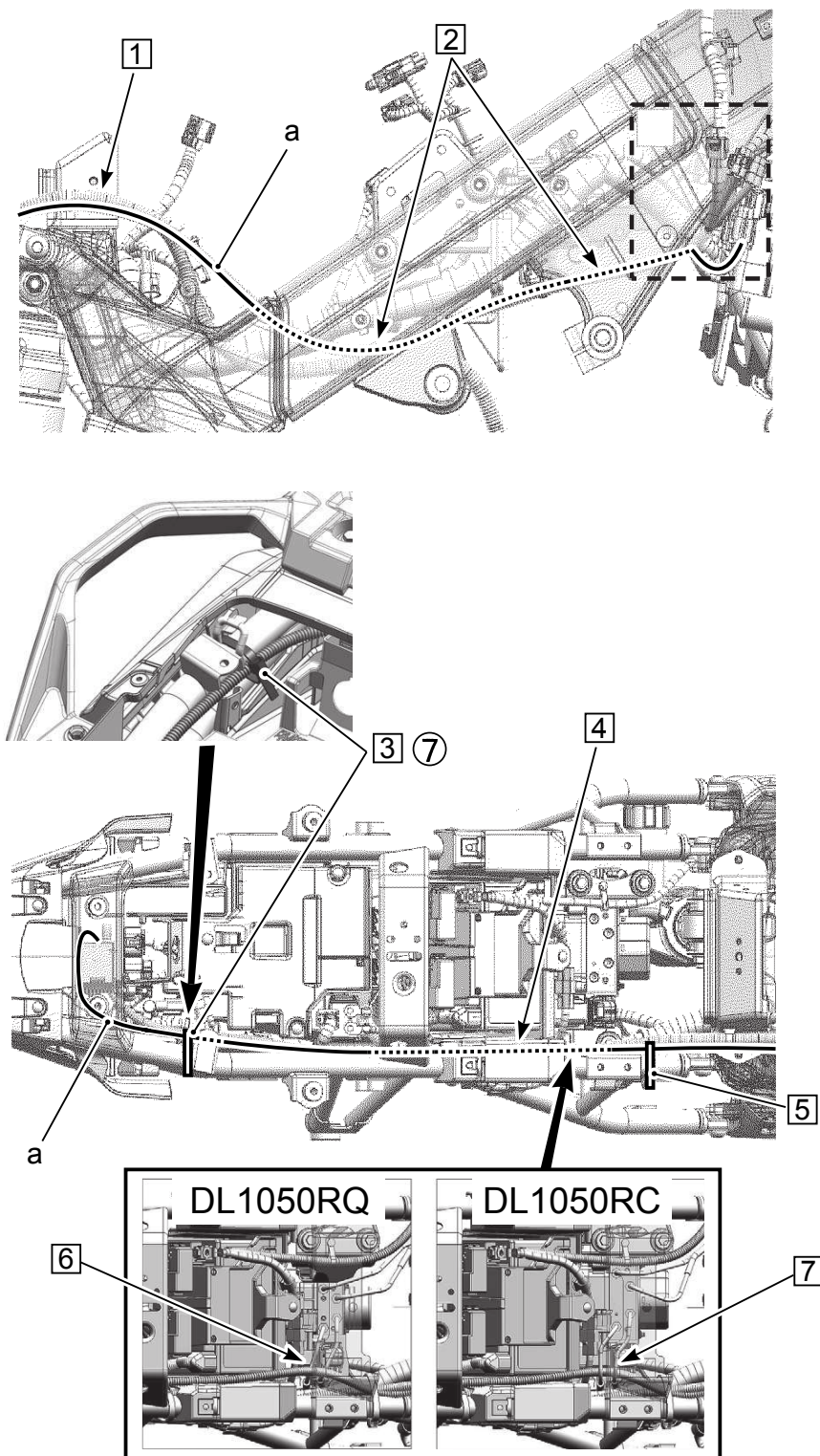

Cavi

- | |
|--|
| a. Cavo interruttore riscaldatore manopola ③ |
|--|

Installazione

- | |
|---|
| ①. Indirizzare il filo conduttore riscaldatore manopole ③ lungo l'esterno della staffa del serbatoio. |
| ②. Indirizzare il filo conduttore riscaldatore manopole ③ attraverso l'interno del telaio. |
| ③. Fissare il filo conduttore riscaldatore manopole ③ e il telaio con la fascetta ⑦. |
| ④. Indirizzare il filo conduttore riscaldatore manopole ③ sopra il supporto della batteria. |
| ⑤. Fissare il filo conduttore riscaldatore manopole ③, il filo conduttore del motorino di avviamento e il cablaggio principale con il morsetto STD. |
| ⑥. DL1050RQ
Indirizzare il filo conduttore riscaldatore manopole ③ lungo la parte laterale destra del tubo ABS. |
| ⑦. DL1050RC
Indirizzare il filo conduttore del riscaldatore manopola ③ sotto il tubo ABS. |

Collegamento dell'accoppiatore del riscaldatore manopola sinistra e destra

1. Collegare gli accoppiatori del riscaldatore della manopola (S) ① e del riscaldatore della manopola (D) ② agli accoppiatori del filo conduttore riscaldatore manopole ③.
2. Collegare il filo conduttore riscaldatore manopole ③ all'accoppiatore del cablaggio del veicolo che si trova dietro il radiatore sulla destra del veicolo.

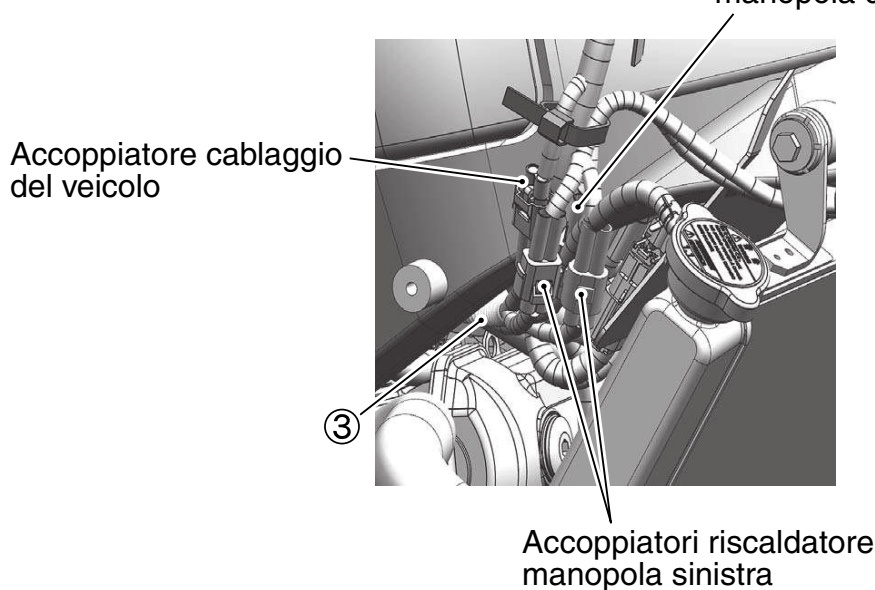
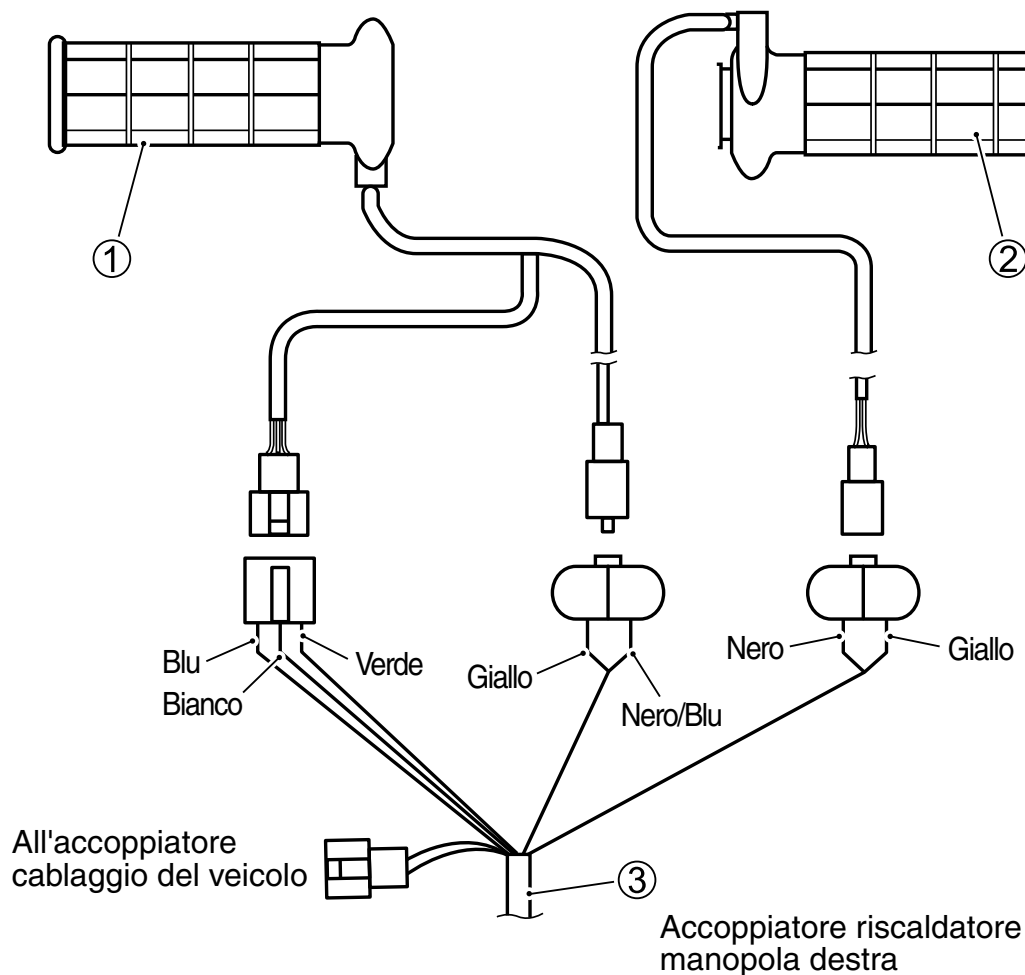

Installazione del controller riscaldatore manopola.

1. Installare la staffa controller ⑤ sul controller riscaldatore manopola ④.
2. Collegare l'accoppiatore del filo conduttore riscaldatore manopole ③ al controller riscaldatore manopola ④.
3. Installare la guaina dopo aver effettuato un collegamento.

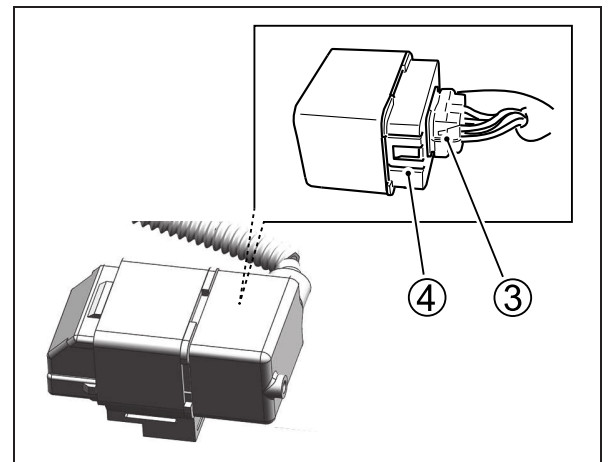
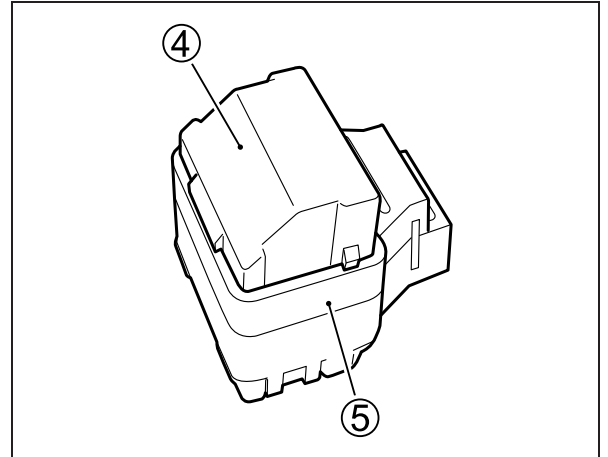

4. Installare il controller riscaldatore manopola ④ alla sporgenza del veicolo.

⚠AVVERTENZA

Al termine dell'installazione, accertarsi che la guaina sia fissata saldamente.

5. Installare le parti del veicolo nell'ordine inverso a quello di rimozione.

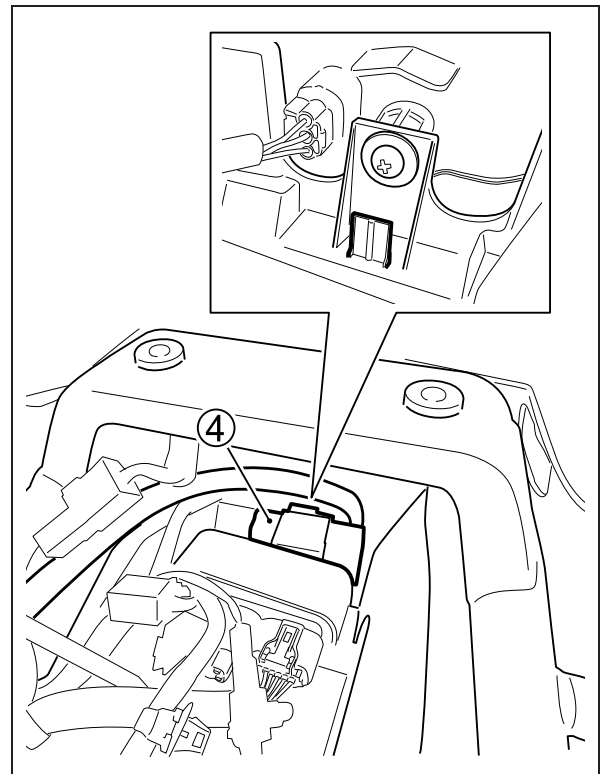

Controllo e ispezione del funzionamento

1. Controllare che il filo conduttore non sia sottoposto a forze non previste quando la manopola dell'acceleratore è completamente aperta o quando il manubrio viene ruotato completamente a destra e a sinistra.
2. Controllare che il riscaldatore manopola sinistra abbia aderito completamente.

Metodo di gestione

Avviare il motore, accendere l'interruttore del riscaldatore manopola, quindi il riscaldatore manopola inizierà a funzionare e si riscalderà.

A seconda della temperatura atmosferica, è possibile regolare la temperatura del riscaldatore manopola scegliendo tra 3 livelli, dal LIVELLO 3 al LIVELLO 1.

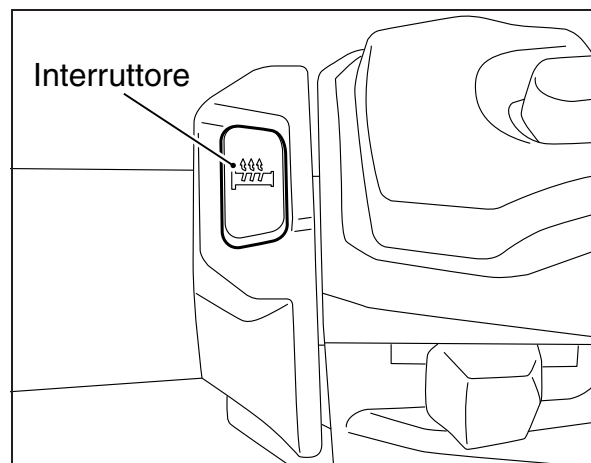

Dopo l'avvio del motore

1. Controllare che dispositivi di illuminazione quali il fanale anteriore funzionino correttamente.
2. Controllare l'eventuale variazione della temperatura del riscaldatore manopola premendo l'interruttore e modificando l'indicatore dal LIVELLO 3 al LIVELLO 1.

È possibile regolare la temperatura del riscaldatore manopola in tre passaggi premendo l'interruttore. Premendo l'interruttore è possibile variare la temperatura come indicato di seguito:

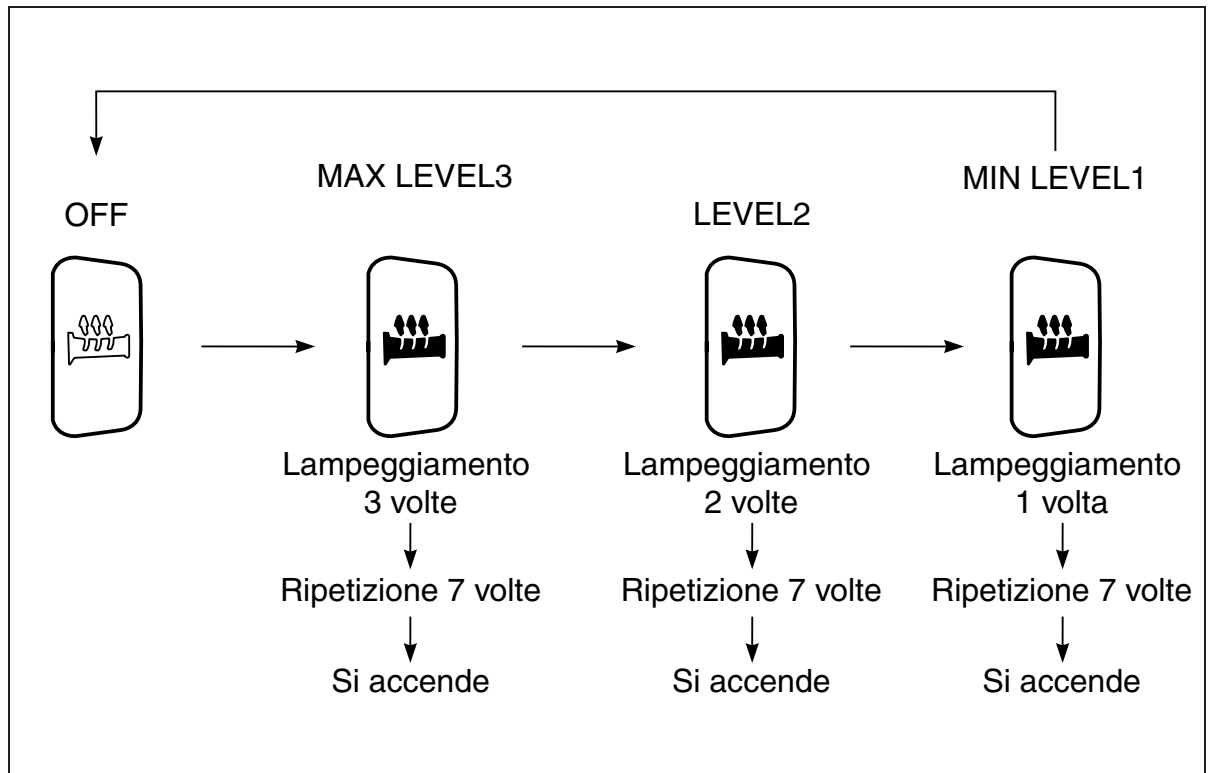

⚠️ AVVERTENZA

Non usare il riscaldatore manopola quando la temperatura atmosferica è superiore a 20 gradi, per evitare ustioni dovute a un surriscaldamento.

- **Assicurarsi di indossare guanti per evitare ustioni.**
- **Sostituire eventuali manopole danneggiate per evitare ustioni o shock elettrico.**

NOTA:

- *Il riscaldatore manopola dispone di un interruttore automatico integrato per evitare un consumo non necessario della batteria. Questo disattiva il riscaldatore manopola quando la velocità del motore si riduce con il motore minimo. Quando la velocità del motore e il voltaggio della batteria aumentano, l'interruttore automatico accende il riscaldatore manopola e l'indicatore ritorna operativo.*
- *La pressione dell'interruttore non accende il riscaldatore manopola quando la velocità del motore è ridotta. Aumentare la velocità del motore e premere nuovamente l'interruttore per accendere il riscaldatore manopola.*

Quando il riscaldatore manopola non funziona correttamente, controllare i seguenti elementi e consultare il proprio rivenditore SUZUKI presso cui è stato acquistato il prodotto.

- Il riscaldatore manopola non funziona. Oppure non è possibile regolarlo.
 1. Il motore è in moto?
 2. Il riscaldatore manopola è impostato sulla posizione tra LEVEL1 ↔ LEVEL3?

- La temperatura del riscaldatore manopola è troppo bassa o troppo alta.
 1. L'interruttore del riscaldatore manopola è stato regolato per l'impostazione tra LEVEL1 ↔ LEVEL3?
 2. Quando la temperatura è troppo elevata, impostare l'interruttore sul LEVEL1 o OFF, o indossare un paio di guanti spessi.

- Il riscaldatore manopola potrebbe fornire prestazioni/apparire in maniera diversa a seconda della località.
 1. Questo non è un guasto.

- L'indicatore dell'interruttore del riscaldatore manopola lampeggia.
 1. Tensione della batteria troppo bassa.
Ricaricare completamente la batteria o sostituirla con una nuova.
Anche se l'interruttore del riscaldatore manopola è spento, quando il voltaggio della batteria si abbassa, l'indicatore lampeggia.

Descripción: **JUEGO DE PUÑOS CALEFACTABLES** N°de código: 57100-0682*

Aplicación: DL1050RQ/RC M0-

Tiempo de instalación: 1,6 hr(s)

Contenido

Ref.	Descripción	Cant.
①	Puño calefactable (izquierdo, L)	1
②	Puño calefactable (derecho, R)	1
③	Cable conductor del puño calefactable	1
④	Controlador del puño calefactable	1
⑤	Soporte del controlador	1
⑥	Abrazadera (3 piezas de repuesto)	6
⑦	Abrazadera	2
⑧	Instrucciones de instalación	1

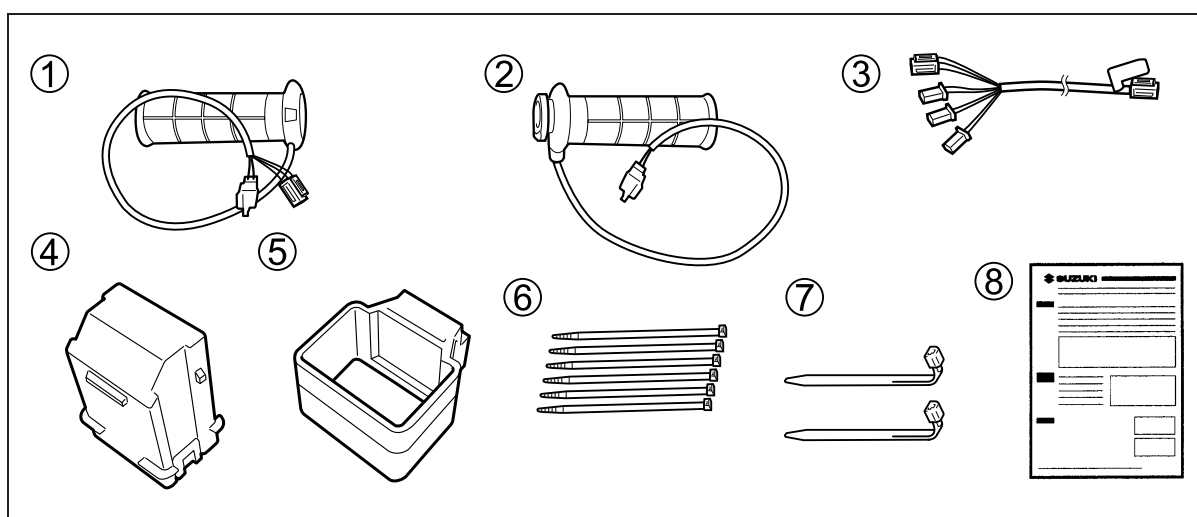

**Herra-
mientas
necesarias**

Ref.	Descripción
(1)	Destornillador (+)
(2)	Destornillador (-)
(3)	Llave de bocas (17 mm)
(4)	Llave en T (10, 12 mm)
(5)	Alicates de corte
(6)	Llave de vaso (10, 12 mm)
(7)	Mango de trinquete
(8)	Vaso hexagonal (3, 4 mm)
(9)	Extensión
(10)	Llave dinamométrica

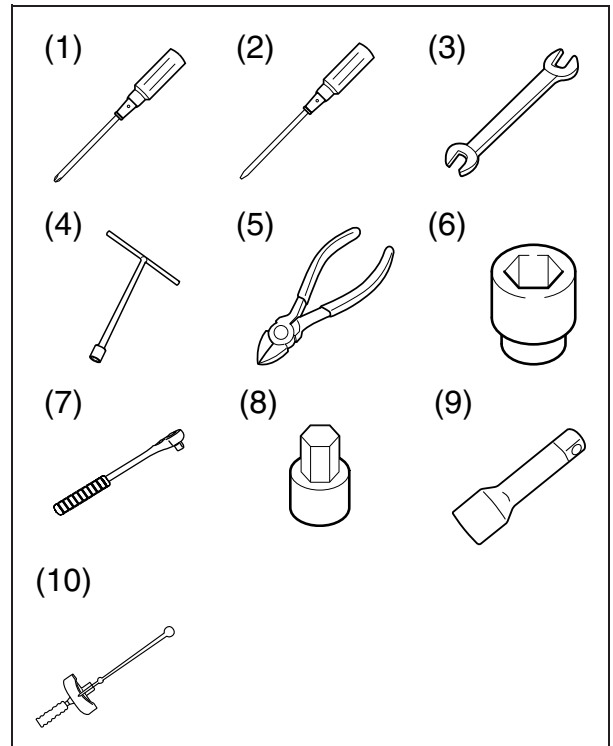
**Elemen-
tos pro-
porcio-
nados por
el cliente**

Ref.	Descripción
(1)	SUPER GREASE (A) o equivalente [Se recomienda 99000-25480]
(2)	Cemento de puño
(3)	Agente desengrasante [Disponible en tiendas]

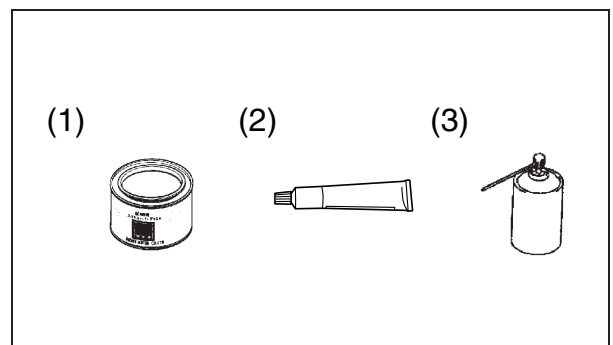
**Par de
apriete**

Apriete los pernos al par indicado en la tabla de la derecha a menos que se especifique explícitamente lo contrario.

El par de apriete indicado es para los pernos convencionales o los que están marcados con un "4". Para otros pernos que no se enumeran en la tabla, consulte el manual de servicio.

Diámetro (mm)	Par de apriete	
	N·m	kgf-m
5	3,0	0,3
6	5,5	0,55
8	13,0	1,3
10	29,0	2,9

Importante
▲ADVERTENCIA / ▲ATENCIÓN / AVISO / NOTA

Lea este manual y siga sus instrucciones cuidadosamente. Para realizar la información especial, el símbolo ▲ y las palabras **ADVERTENCIA**, **ATENCIÓN**, **AVISO** y **NOTA** tienen un significado especial. Ponga mucha atención a los mensajes resaltados por estas palabras:

▲ADVERTENCIA

Indica un posible peligro que podría causar la muerte o lesiones graves.

▲ATENCIÓN

Indica un posible peligro que podría causar lesiones menores o moderadas.

AVISO

Indica un posible peligro que podría causar daños en el vehículo o el equipo.

NOTA: Indica información especial para que el mantenimiento resulte más fácil o las instrucciones más claras.

Precauciones para la instalación

1. Compruebe que el juego incluya todas las piezas enumeradas en la primera página.
2. Compruebe cada pieza del juego para asegurarse de que no esté rayada ni dañada.
3. Estacione el vehículo en un terreno nivelado.
4. Retire la llave de contacto y guárdela en un lugar seguro.
5. Desconecte el cable negativo (–) de la batería.
6. Proteja cada pieza que haya quitado o que vaya a instalar para que no se raye colocándola primero sobre un paño blando antes de ponerla en el suelo.
7. Tenga cuidado para no causar ningún daño a la carrocería del vehículo durante la instalación de un accesorio.

AVISO

Consulte el manual de servicio de DL1050 cuando desmonte o instale la pieza STD.

Pieza STD = Pieza que se equipa con el vehículo como pieza estándar.

Instalación Extracción de piezas del vehículo

1. Retire el asiento del acompañante (A), el asiento delantero (B), la cubierta central (C) y las cubiertas laterales derecha e izquierda (D).

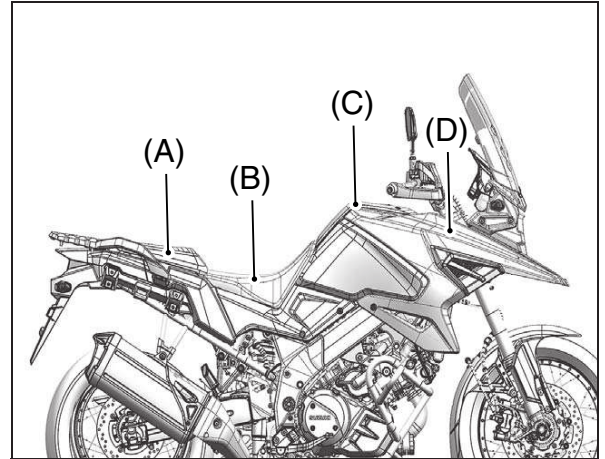

2. Retire el portaequipajes trasero (E), el centro de la cubierta trasera del bastidor (F) y la cubierta del bastidor (G).

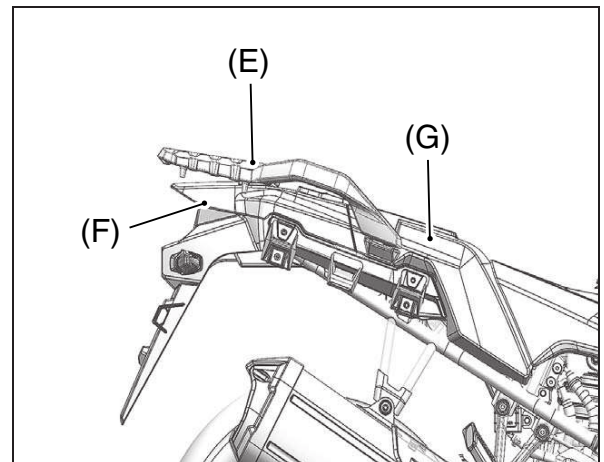

Instalación del puño calefactable (derecho, R) ②

1. Retire la cubierta de articulación.
(De equiparse)
2. Afloje el tornillo del equilibrador del manillar y retire el conjunto del equilibrador del manillar.

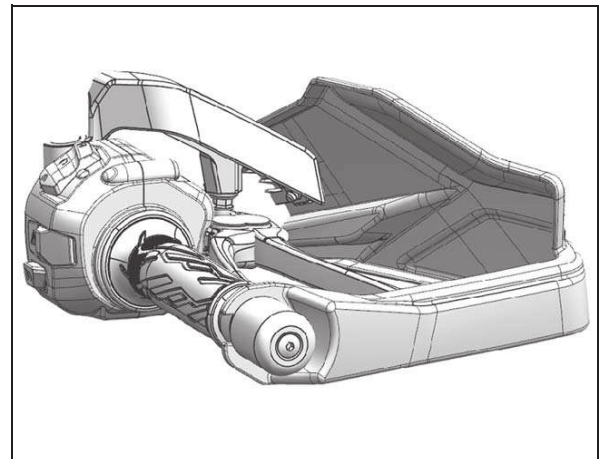

3. Retire la abrazadera de goma STD del manillar derecho.

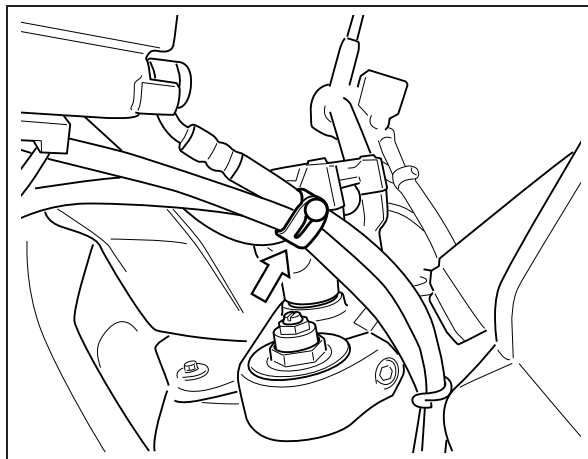

4. Retire las abrazaderas STD en 2 puntos.

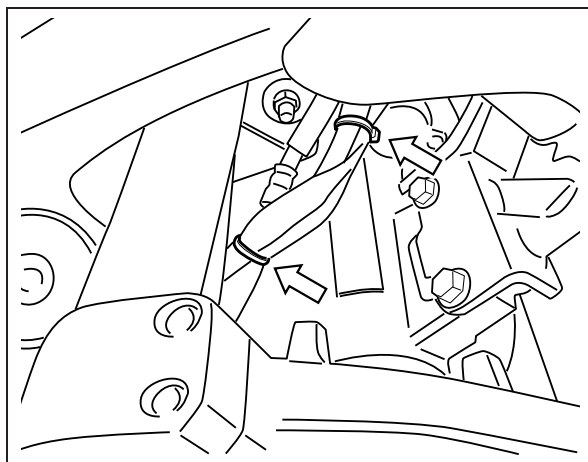

5. Retire los sujetadores en 3 puntos para dejar espacio para la cubierta del lado derecho.

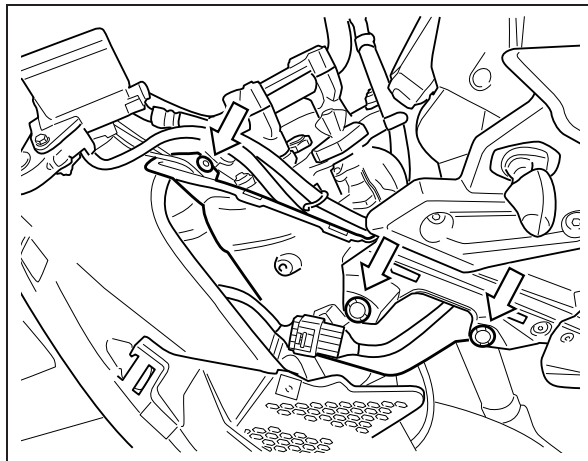

6. Desmonte la caja del interruptor derecho.

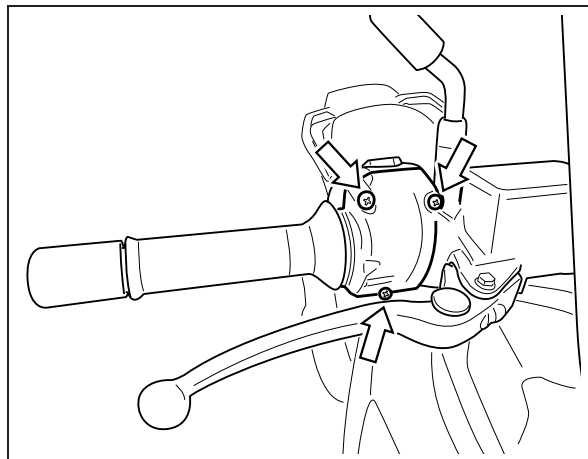

⚠ ADVERTENCIA

No toque nunca los tornillos del soporte del interruptor.

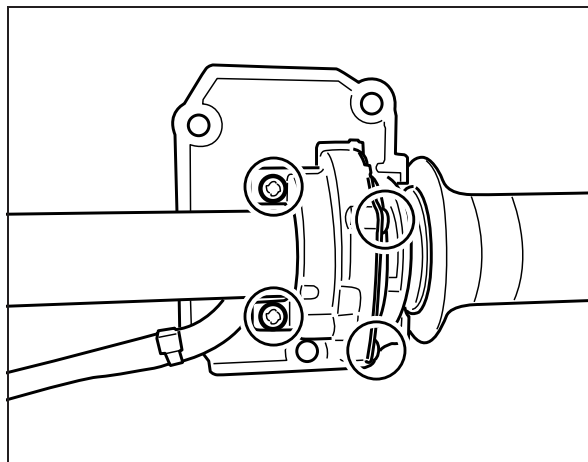

7. Asegúrese de que el manillar esté completamente girado hacia la derecha y, a continuación, retire el puño del acelerador.

⚠ ATENCIÓN

Nunca tire del soporte del interruptor por la fuerza. Esto puede causar el corte del cableado.

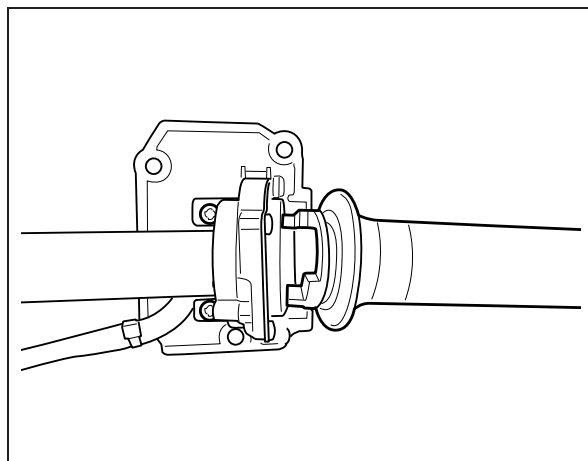

NOTA: La empuñadura del acelerador STD no se volverá a utilizar.

8. Instale el puño calefactable (derecho, R) ② con su cable conductor orientado hacia arriba, de forma que el saliente quede insertado en la ranura.
9. Alinee el tope de la caja del interruptor con el orificio de posicionamiento en el manillar y apriete el tornillo.

NOTA: Después de apretar los tornillos de la caja del interruptor, asegúrese de que la caja del interruptor no quede floja.

10. Instale la cubierta que se extrajo en el paso 5.
11. Vuelva a instalar la cubierta de articulación (si está equipada) y el equilibrador del manillar que se extrajo en el paso 1 y el 2.

⚠ ADVERTENCIA

Abra y cierre el acelerador, y asegúrese de que no haya ningún enganche en la operación del acelerador.

Instalación del puño calefactable (izquierdo, L) ①

1. Retire la cubierta de articulación.
(De equiparse)
2. Afloje el tornillo del equilibrador del manillar y retire el conjunto del equilibrador del manillar.

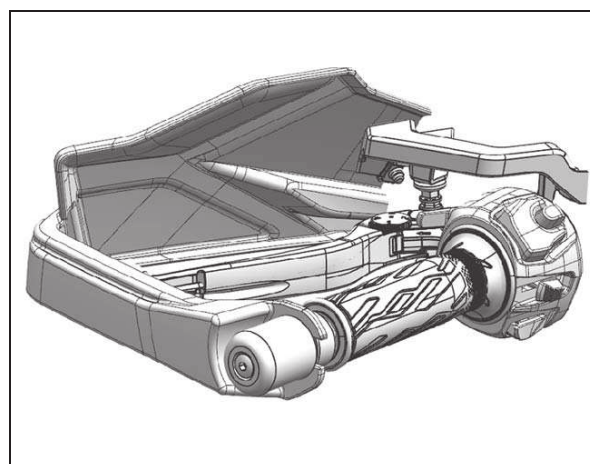
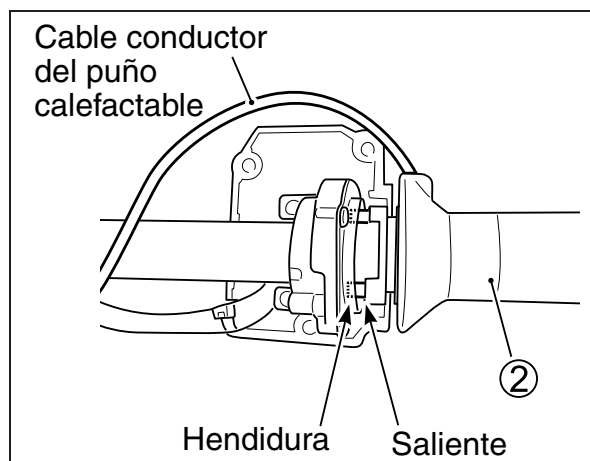

3. Abra la separación entre el puño del manillar izquierdo y el manillar con un destornillador  y luego inyecte agente desengrasante para sacar el puño del manillar izquierdo.

AVISO

Utilice el destornillador  con cuidado para no arañar la superficie del manillar.

NOTA: El puño del manillar izquierdo que se ha quitado no se volverá a utilizar.

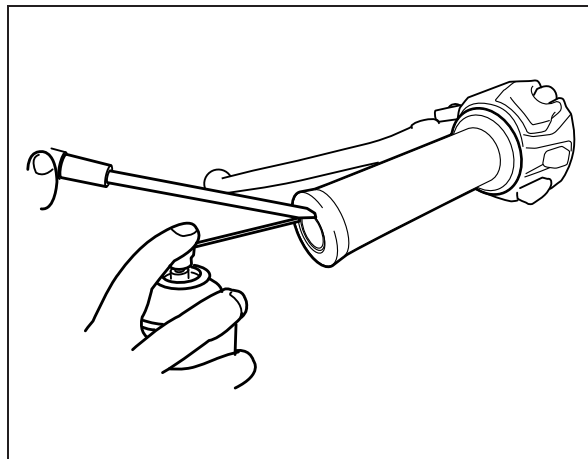

4. Limpie los restos de adhesivo adheridos al manillar mediante un agente desengrasante y un paño desechable.

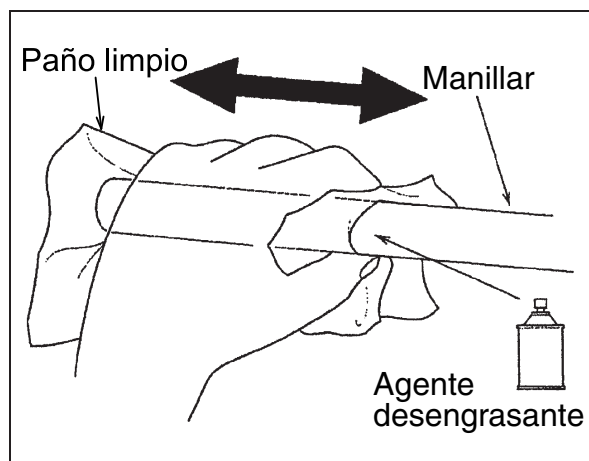

5. Aplique cemento de puño de forma uniforme y abundante en el interior del puño calefactable (izquierdo, L) ①.

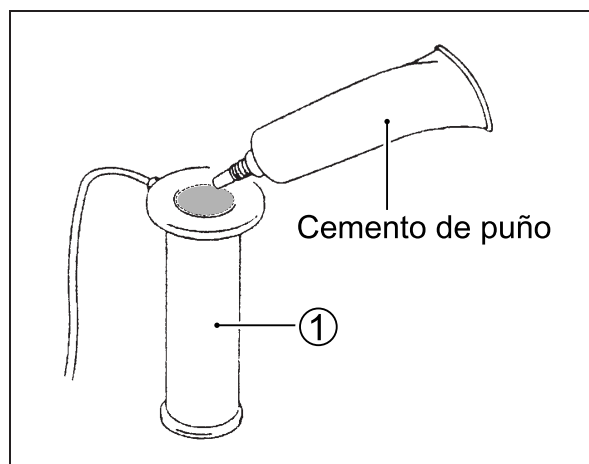

6. Aplique cemento de puño a la superficie del manillar. Inserte el puño calefactable (izquierdo, L) ① en el manillar con un golpe antes de que el cemento de puño se seque.

Tal y como se muestra en la ilustración, alinee la línea del puño calefactable (izquierdo, L) ① con la flecha del interruptor selector TC.

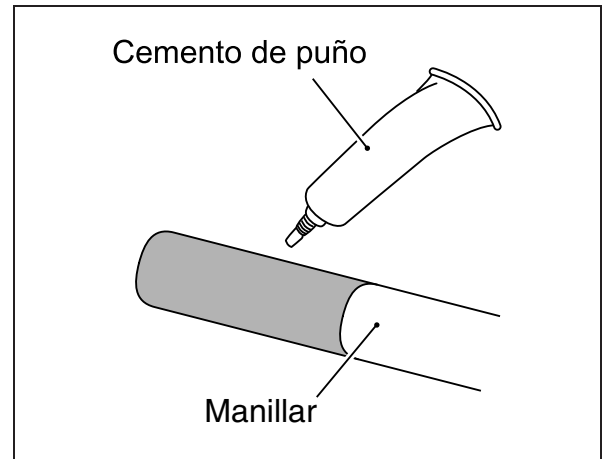

AVISO

- Cuando inserte el puño, no se detenga a la mitad, insértelo de un solo golpe.
- Cuando lo inserte, no golpee el extremo del puño con un martillo ni lo retuerza a la fuerza, el puño calefactable se puede romper.

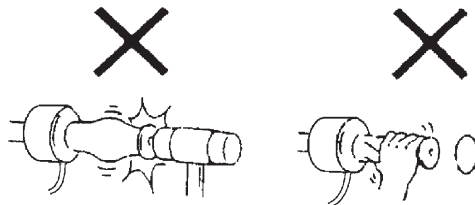

- Cuando el puño no se pueda insertar estando hasta la mitad, extraiga el puño vertiendo el agente desengrasante en una separación entre el puño calefactable y el manillar. En ese momento, no retuerza a la fuerza el cable del calentador con un destornillar o una herramienta similar, el cable del calentador dentro del puño calefactable se puede romper.

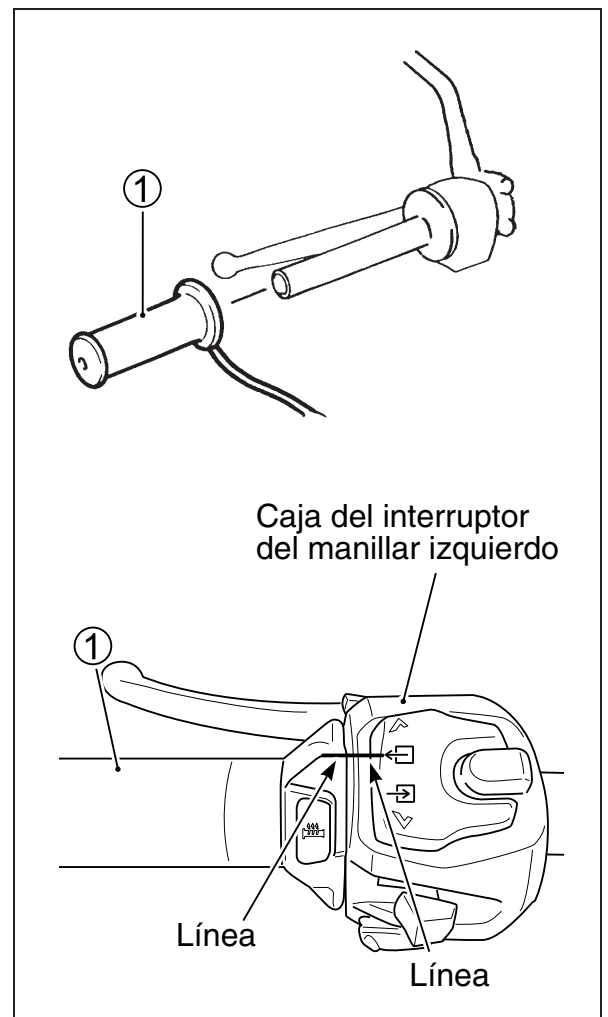

▲ADVERTENCIA

Utilice un cemento para puño adecuado, seque bien la parte donde lo haya aplicado y, a continuación, compruebe si se ha adherido firmemente.

Si no se ha secado completamente o si se utiliza un cemento diferente, existe el riesgo de que el puño pueda desprenderse durante la conducción. Compruebe que el puño se haya montado firmemente en los manillares antes de utilizar el vehículo.

7. Vuelva a instalar la cubierta de articulación (si está equipada) y el equilibrador del manillar que se extrajo en el paso 1 y el 2.

Instalación de los cables conductores del puño calefactable izquierdo y el puño calefactable derecho

1. Haga pasar el cable conductor del puño calefactable derecho entre la caja del interruptor del manillar derecho y el soporte del cilindro maestro del freno delantero. Alinee la cinta adhesiva blanca del cable conductor del puño calefactable (derecho, R) ② entre los pernos del soporte del cilindro maestro del freno delantero y fíjela con la abrazadera ⑥.

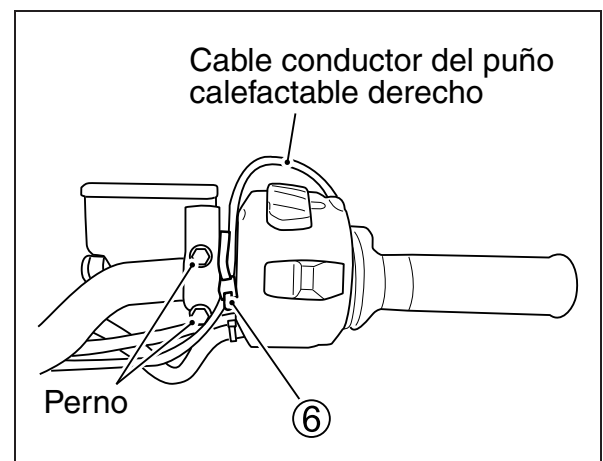

▲ATENCIÓN

- Fije firmemente el cable conductor del puño calefactable usando una abrazadera para que no se sienta tensión en el cable conductor del puño del acelerador cuando se accione el acelerador.
- Sujete el cable de manera que el cable conductor del acelerador no entre en contacto con otras partes cuando el acelerador esté abierto/cerrado.

NOTA: Corte el exceso de abrazadera ⑥.

2. Retire el perno superior derecho del radiador y dirija los cables del puño calefactable (izquierdo, L) ①/(derecho, R) ②.
3. Instale el perno superior derecho en el radiador.

 **Perno: 10 N·m (1,0 kgf-m)**

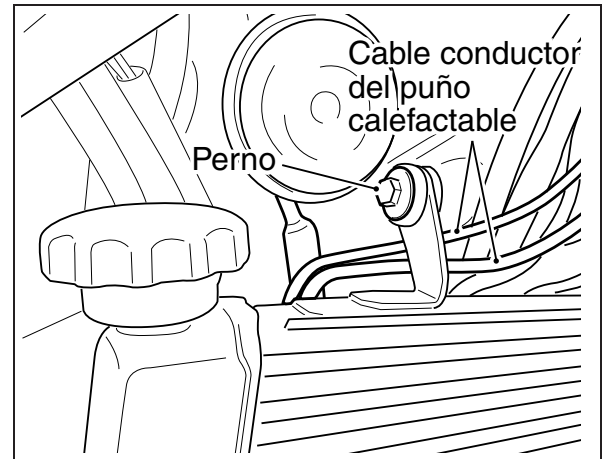

4. Haga pasar los cables conductores del puño calefactable (izquierdo, L) ①/(derecho, R) ② a lo largo de los cables del interruptor del manillar y fíjelos utilizando las abrazaderas ⑥ como se muestra en la ilustración.

NOTA:

- *Asegúrese de que no haya un exceso de tensión ni una holgura destacable en los cables conductores del puño calefactable izquierdo y el puño calefactable derecho.*
- *Corte el exceso de abrazadera ⑥.*

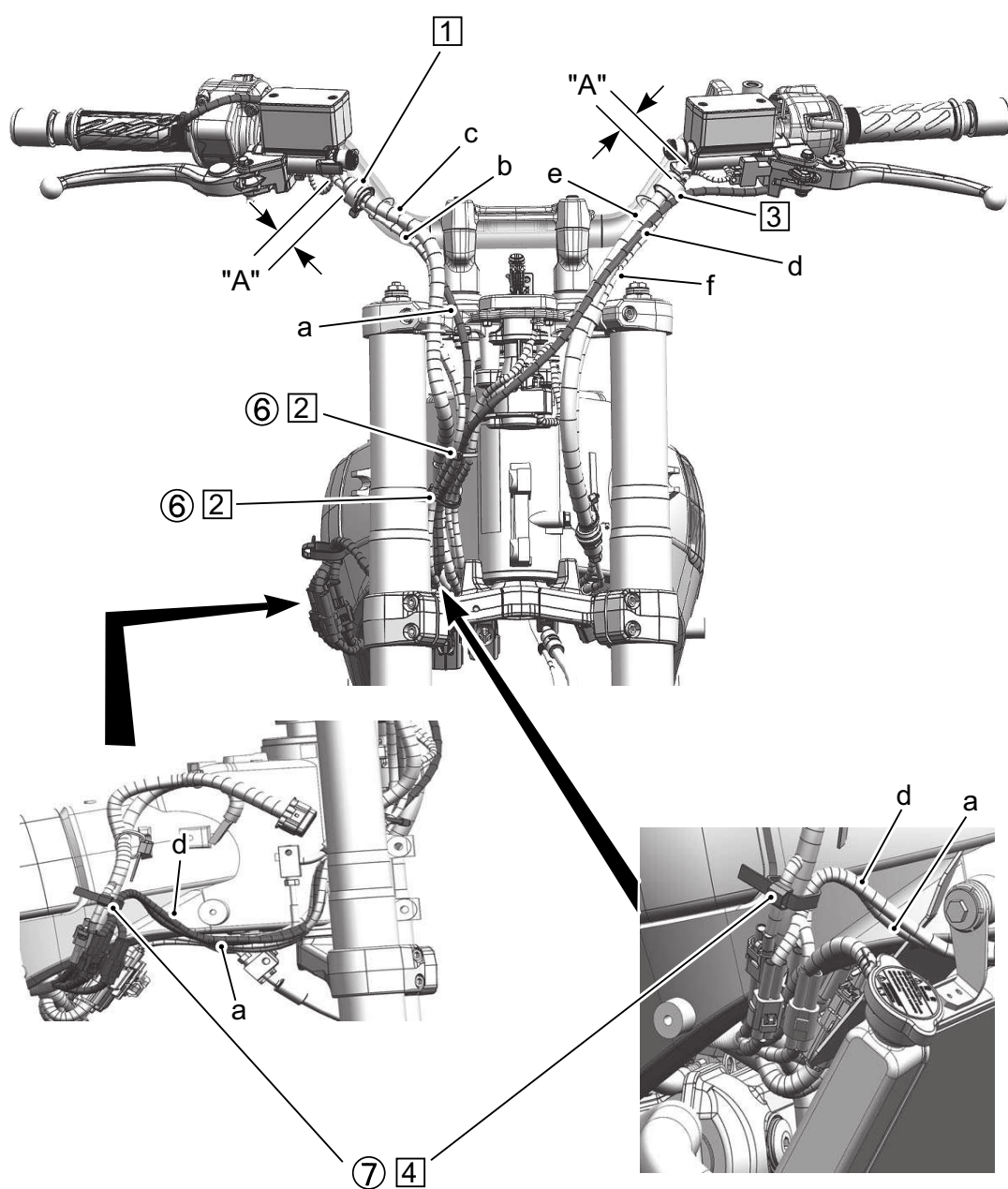

Cableado
a. Cable conductor del puño calefactable (derecho, R) ②
b. Cable conductor del interruptor derecho del manillar
c. Manguera del freno delantero
d. Cable conductor del puño calefactable (izquierdo, L) ①
e. Manguera del embrague
f. Cable conductor del interruptor izquierdo del manillar

Instalación
①. Asegure el cable conductor del puño calefactable (derecho, R) ②, el cable conductor del interruptor derecho del manillar y el cable conductor del sensor de posición del acelerador a la manguera del freno delantero con la abrazadera STD.
②. Asegure el puño calefactable (izquierdo, L) ① y los cables conductores (derecho, R) ②, el cable conductor del interruptor derecho del manillar, el cable conductor del sensor de posición del acelerador, el cable conductor del interruptor de encendido y el cable conductor del interruptor de la antena del inmovilizador con la abrazadera ⑥.
③. Asegure el cable conductor del puño calefactable (izquierdo, L) ①, el cable conductor del interruptor izquierdo del manillar y la manguera de embrague con la abrazadera STD.
④. Asegure los cables conductores del puño calefactable (izquierdo, L) ① y (derecho, R) ② y el mazo de cables principal con la abrazadera ⑦.

Holgura
"A": 20 – 30 mm

Instalación del cable conductor del puño calefactable

1. Haga pasar el cable conductor del puño calefactable ③ y fijelo con la abrazadera ⑦ y la abrazadera existente tal y como se muestra en la ilustración.

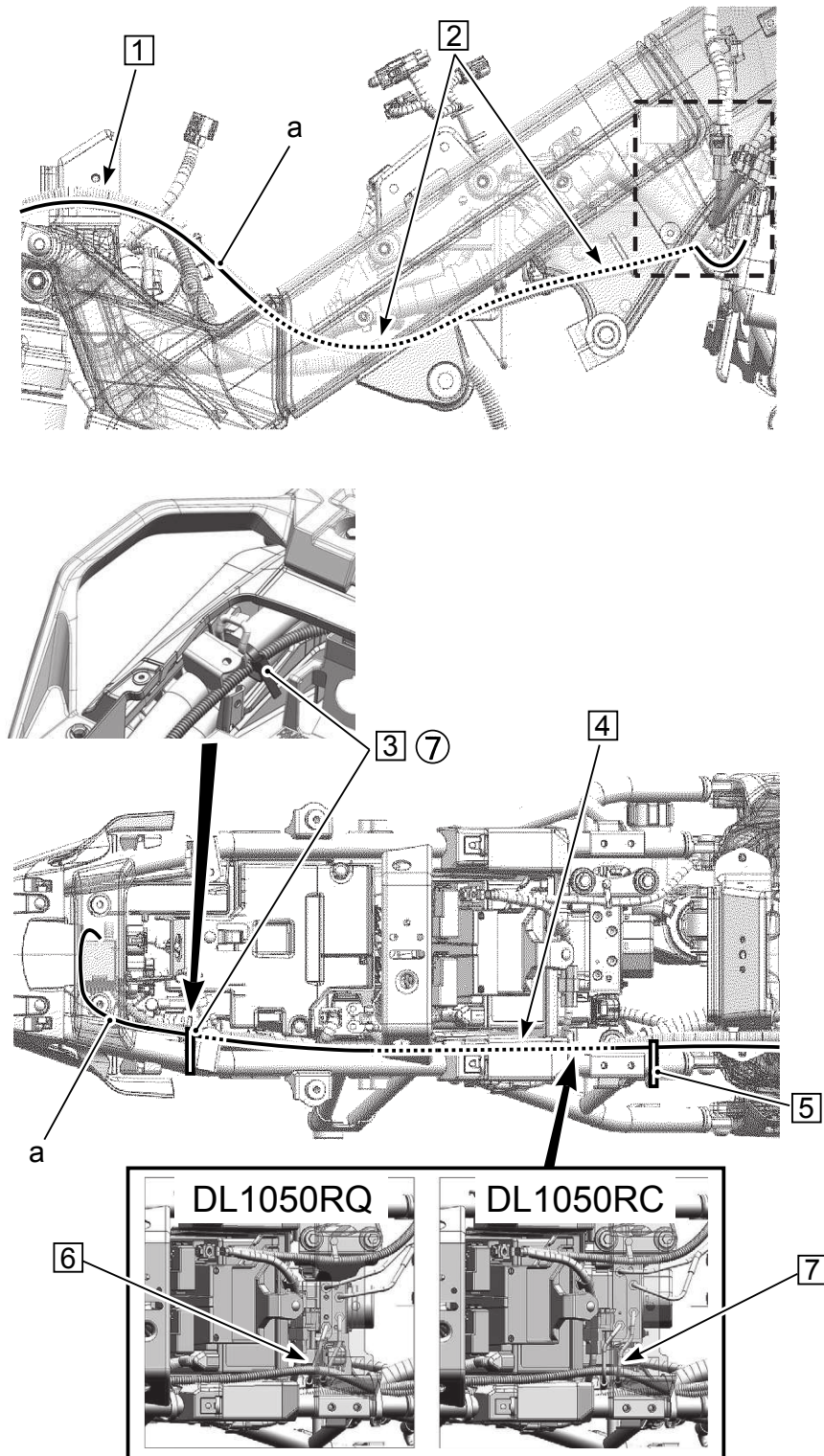

Cableado
a. Conductor del interruptor de los puños calefactables ③

Instalación
①. Haga pasar el cable conductor del puño calefactable ③ por la parte exterior del soporte del depósito.
②. Haga pasar el cable conductor del puño calefactable ③ por la parte interior del bastidor.
③. Asegure el cable conductor del puño calefactable ③ y el bastidor con la abrazadera ⑦.
④. Haga pasar el cable conductor del puño calefactable ③ por encima del soporte de la batería.
⑤. Asegure el cable conductor del puño calefactable ③, el cable conductor del motor de arranque y el mazo de cables principal con la abrazadera STD.
⑥. DL1050RQ Haga pasar el cable conductor del puño calefactable ③ a lo largo del lado derecho del tubo ABS.
⑦. DL1050RC Haga pasar el cable conductor del puño calefactable ③ por debajo del tubo ABS.

Conexión del acoplador del puño calefactable izquierdo y el puño calefactable derecho

1. Conecte los conectores del puño calefactable (izquierdo, L) ① y del puño calefactable (derecho, R) ② a los conectores del cable conductor de puños calefactables ③.
2. Conecte el cable conductor del puño calefactable ③ al acoplador del mazo de cables del vehículo que está en la parte posterior del radiador en el lado derecho del vehículo.

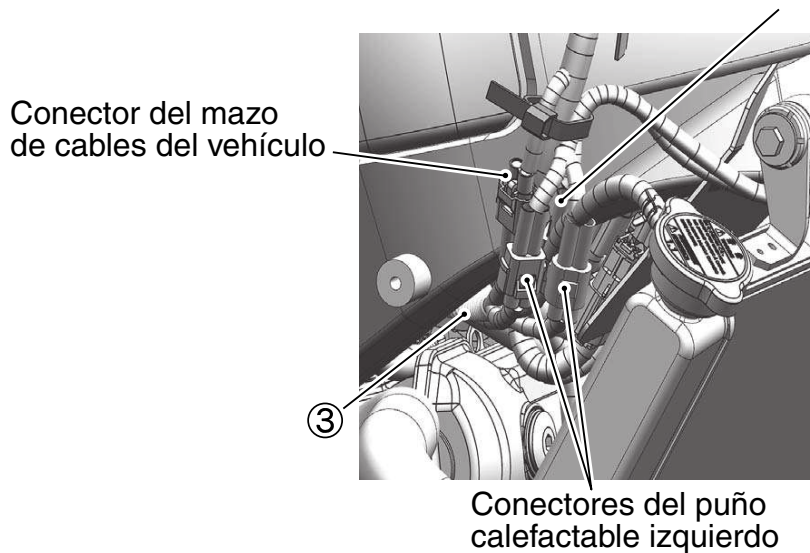
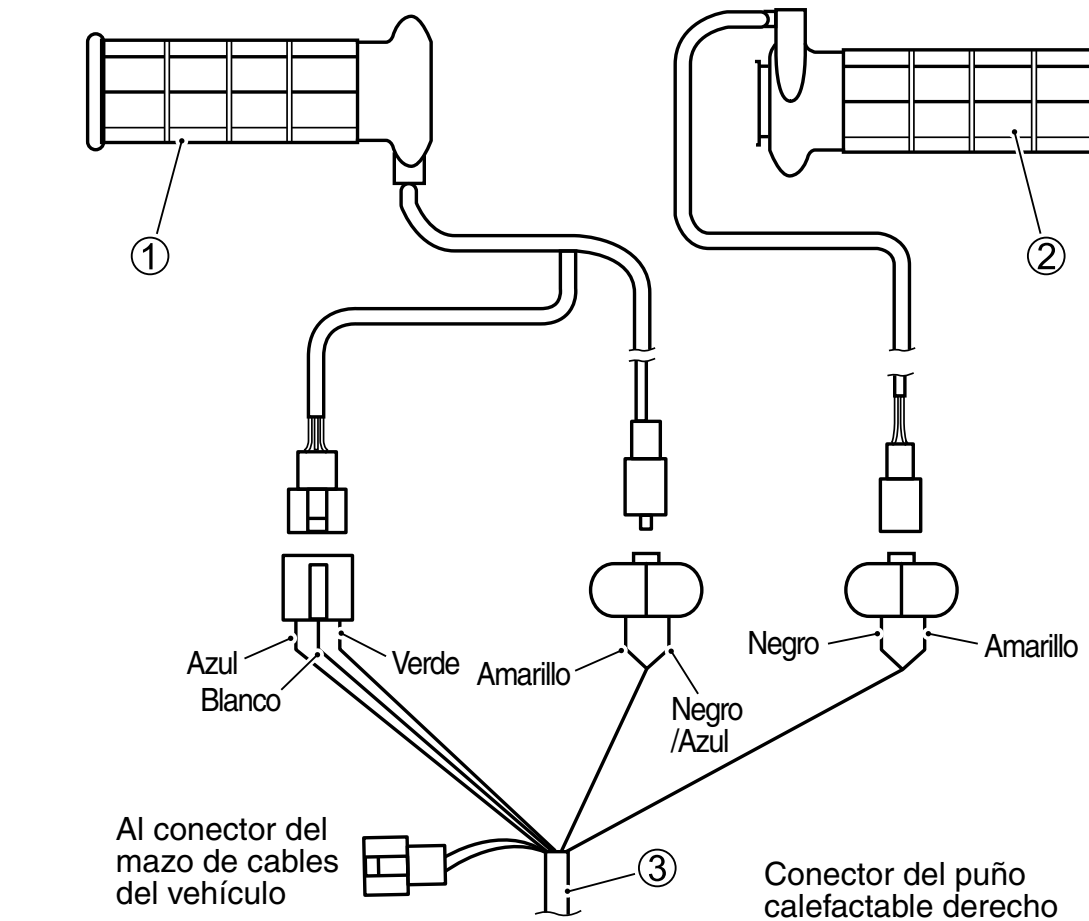

Instalación del controlador del puño calefactable

1. Instale el soporte del controlador ⑤ en el controlador del puño calefactable ④.

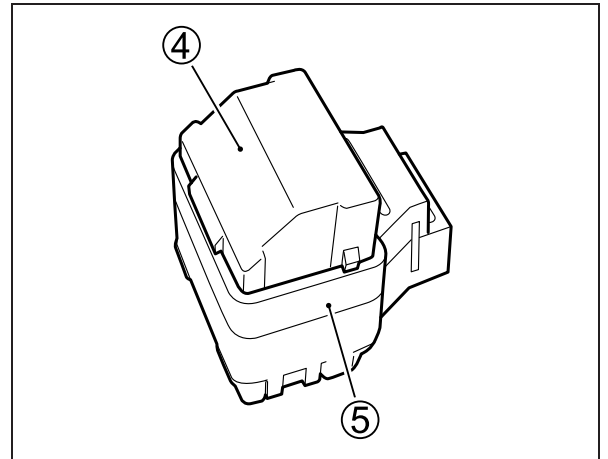

2. Conecte el acoplador del cable conductor del puño calefactable ③ al controlador del puño calefactable ④.
3. Instale la funda tras realización una conexión.

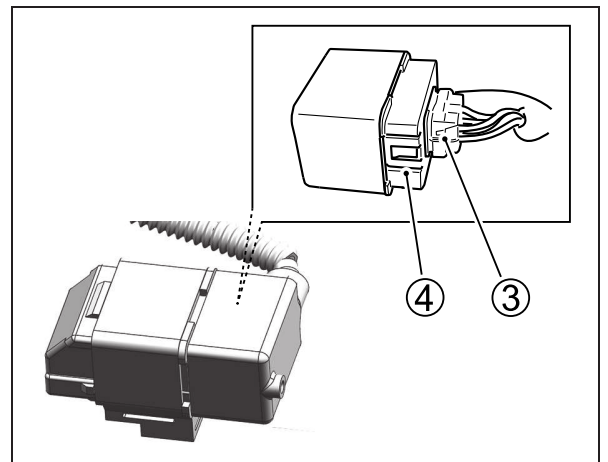

4. Instale el controlador del puño calefactable ④ en el saliente del vehículo.

⚠ ATENCIÓN

Después de la instalación, asegúrese de que la funda esté bien sujeta.

5. Instale las piezas del vehículo en orden inverso de extracción.

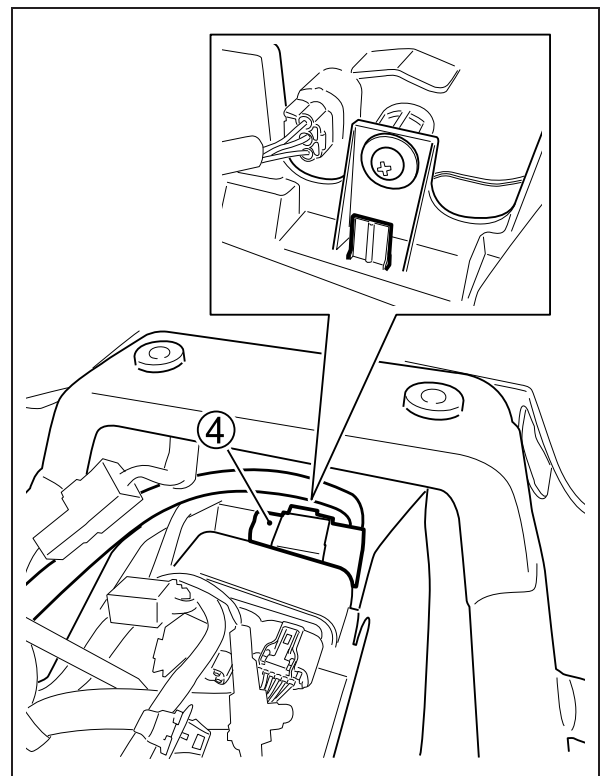

Comprobación e inspección del funcionamiento

1. Compruebe que el cable conductor no esté sometido a una fuerza indebida cuando el puño del acelerador esté totalmente abierto o cuando el manillar se gire completamente hacia la derecha y hacia la izquierda.
2. Compruebe si el puño calefactable izquierdo está firmemente adherido.

Método de manejo

Arranque el motor, encienda el interruptor del puño calefactable y, a continuación, ponga en marcha el puño calefactable y caliéntese.

Según la temperatura del aire, la temperatura del puño calefactable se puede ajustar en 3 niveles, desde el NIVEL 3 hasta el NIVEL 1.

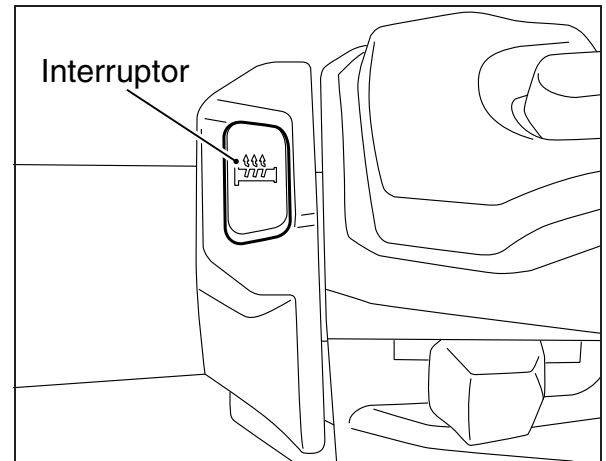

Después de arrancar el motor

1. Compruebe si los dispositivos de iluminación, tales como los faros, funcionan correctamente.
2. Compruebe si la temperatura del puño calefactable cambia empujando el interruptor y cambiando el indicador de NIVEL 3 a NIVEL 1.

La temperatura del puño calefactable se puede ajustar en tres pasos pulsando el interruptor. Al pulsar el interruptor la temperatura cambia de la siguiente manera:

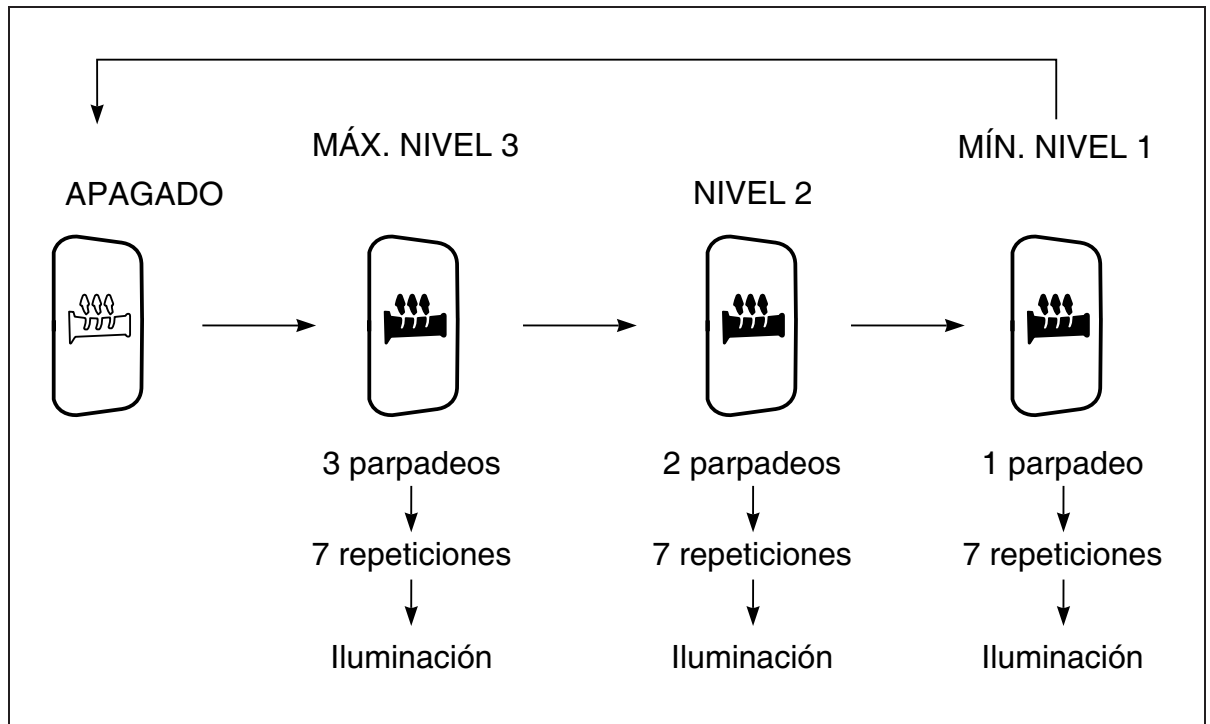

⚠️ ATENCIÓN

No utilice el puño calefactable cuando la temperatura del aire sea superior a 20 grados para evitar quemaduras por sobrecalentamiento.

- Asegúrese de utilizar guantes para evitar quemaduras.
- Sustituya los puños dañados para evitar quemaduras o una descarga eléctrica.

NOTA:

- El puño calefactable tiene un interruptor automático integrado para evitar un consumo de batería innecesario. El interruptor automático apaga el puño calefactable cuando la velocidad del motor se reduce a menos de la velocidad de ralentí. Cuando la velocidad del motor y la tensión de la batería aumentan, el interruptor automático enciende el calentador del puño calefactable y el indicador vuelve a encenderse.
- Al pulsar el interruptor no se encenderá el puño calefactable cuando la velocidad del motor sea baja. Aumente la velocidad del motor y vuelva a pulsar el interruptor de nuevo para encender el puño calefactable.

Si el puño calefactable no funcionan con normalidad, compruebe los elementos siguientes y consulte con el concesionario SUZUKI en el que compró el producto.

- El puño calefactable no funciona. O bien no se pueden ajustar.
 1. ¿Se ha puesto en marcha el motor?
 2. ¿El interruptor del puño calefactable está en la posición entre NIVEL 1 ↔ NIVEL 3?

- La temperatura del puño calefactable es demasiado baja o demasiado alta.
 1. ¿Ha ajustado el interruptor del puño calefactable entre NIVEL 1 ↔ NIVEL 3?
 2. Cuando la temperatura sea demasiado alta, ajuste el interruptor en NIVEL 1 o APAGADO, o bien utilice un par de guantes gruesos.

- El puño calefactable puede funcionar/sentirse de manera diferente dependiendo de la ubicación.
 1. No se trata de un fallo.

- Indicador del interruptor de los puños calefactable parpadeando.
 1. Tensión de la batería demasiado baja.
Recargue la batería completamente o cámbiela por una nueva.
Incluso si el interruptor de los puños calefactables está apagado, cuando la tensión de la batería es baja, el indicador parpadea.

品名：**グリップヒータセット**
 適合機種：DL1050RQ/RC M0-

品番：57100-0682*

取付時間：1.6 H

スズキ純正用品をお買いあげいただきありがとうございます。

本書は用品の取付け方法及び取扱の方法を説明しています。取付けの前に必ずお読みいただき、正しく取り付けてください。取付後、本書を必ずお客様にお渡ししてください。

構成部品

N o	品名	数量
①	左側グリップヒータ	1
②	右側グリップヒータ	1
③	グリップヒータリードワイヤ	1
④	グリップヒータコントローラ	1
⑤	コントローラブラケット	1
⑥	クランプ (3本は予備です。)	6
⑦	クランプ	2
⑧	取付 / 取扱説明書 (本書)	1

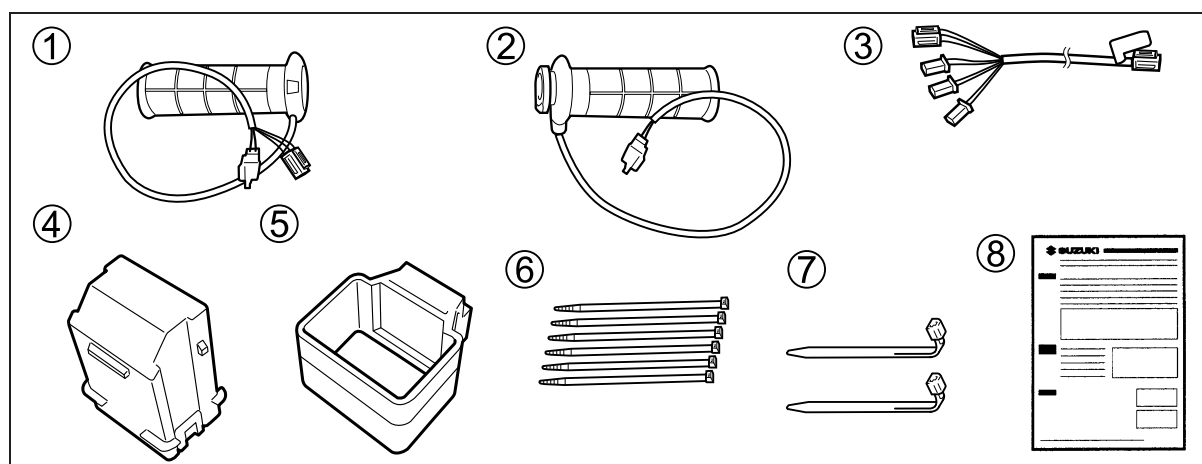

必要工具
N o 必要工具

- (1) ⊕ ドライバ
- (2) ⊖ ドライバ
- (3) スパナ (17 mm)
- (4) Tレンチ (10 mm, 12 mm)
- (5) ニッパ
- (6) ソケット (10 mm, 12 mm)
- (7) ラチェットハンドル
- (8) ヘキサゴンソケット (3 mm, 4 mm)
- (9) エクステンション
- (10) トルクレンチ

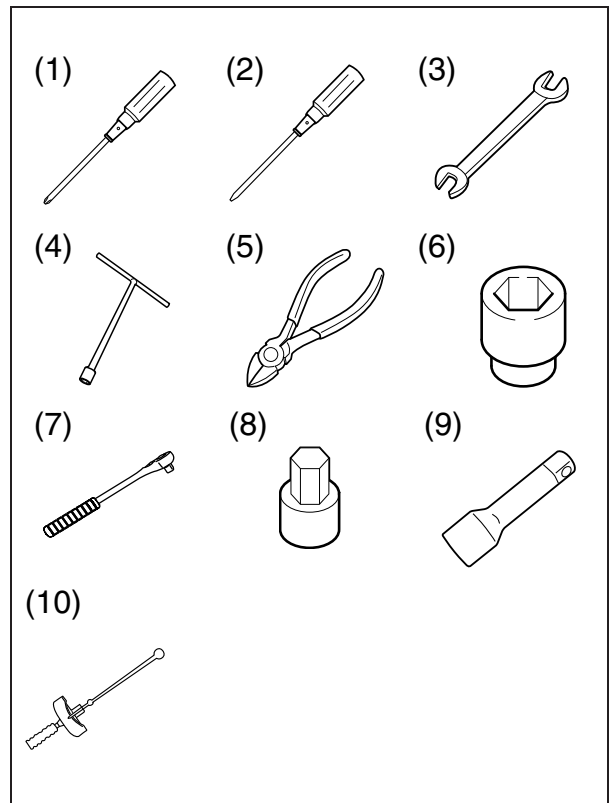
**必要部品
(別途用意
ください)**
N o 必要部品

- (1) スーパーグリス A
(推奨品 : 99000-25480)
- (2) ボンド
- (3) 脱脂洗浄剤

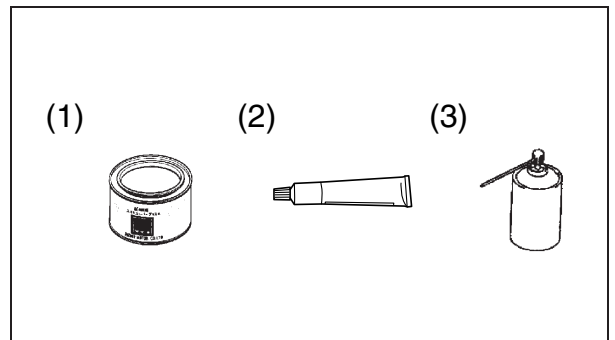
締付トルク

とくに指示のない個所は、右記を目安に締付けてください。

ネジ径 mm	締付トルク		
	N·m	kgf-m	lbf-ft
5	3.0	0.3	2.0
6	5.5	0.55	4.0
8	13.0	1.3	9.5
10	29.0	2.9	21.0

**注意書き
について**

本書の中で使用されている記号 ▲ 警告、▲ 注意、注記、アドバイスについては、とくにしっかりお読みください。

▲ 警告

取扱いを誤った場合、死亡または重大な傷害を生じる可能性がある危害の程度を示しています。

▲ 注意

取扱いを誤った場合、傷害を負う可能性がある危害の程度を示しています。

注記

取扱いを誤った場合、物的損害の発生する危害の程度を示しています。

アドバイス

お車のために守っていただきたいこと、知っておくと便利なことを示しています。

**取り付けに
際しての
注意事項**
▲ 警告

- ・ お客様ご自身で取付ける場合は、ご自身の知識・技量の範囲で行ってください。難しいことはスズキ販売店にご相談ください。
- ・ 平坦な足場のしっかりした場所で、サイドスタンドを立ててください。
- ・ エンジン回転中および停止後しばらくの間は、マフラ、エンジンなどが熱くなっています。このとき触れるとやけどを負うおそれがあります。
- ・ 取付けを行うときは火気を近づけないでください。

アドバイス

- ・ 取付けはエンジンを停止し、キーを抜いた状態で行ってください。
- ・ バッテリ ⊖ 端子をバッテリーから外してください。
- ・ 適切な工具を使用してください。
- ・ 本書に記載の取付位置以外の場所、または取付方法以外の方法で取付けた場合は、取付作業者の責任となります。
- ・ 適用機種以外には使用しないでください。適用機種以外に取付けられたものについては取付作業者の責任となります。

取付方法
車両部品の取外し

1. ピリオンシート (A)、フロントシート (B)、センターカバー (C)、および左右サイドカバー (D) を取り外します。
(DL1050 サービスマニュアルを参照してください。)

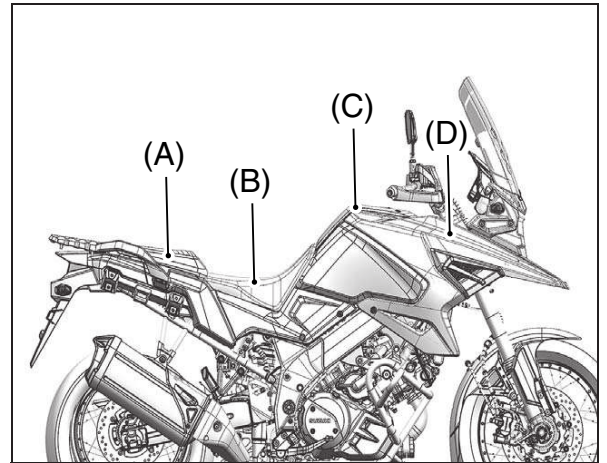

2. リヤキャリア (E)、リヤフレームカバーセンター (F)、およびフレームカバー (G) を取り外します。
(DL1050 サービスマニュアルを参照してください。)

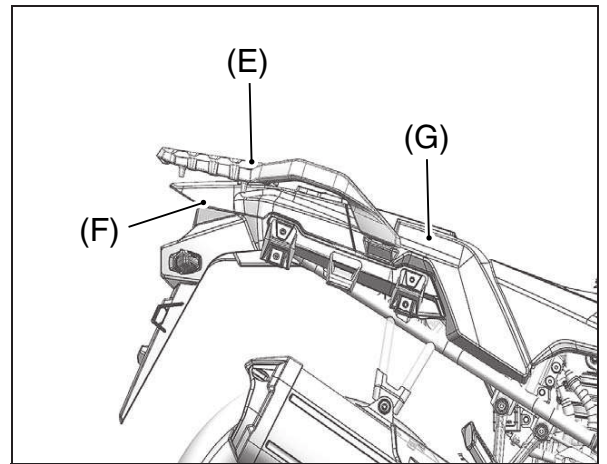
右側グリップヒータ ② の取付け

1. ナックルカバーを取り外します。(装着車の場合)
(DL1050 サービスマニュアルを参照してください。)
2. スクリュを緩めてハンドルバーバランスを取り外します。

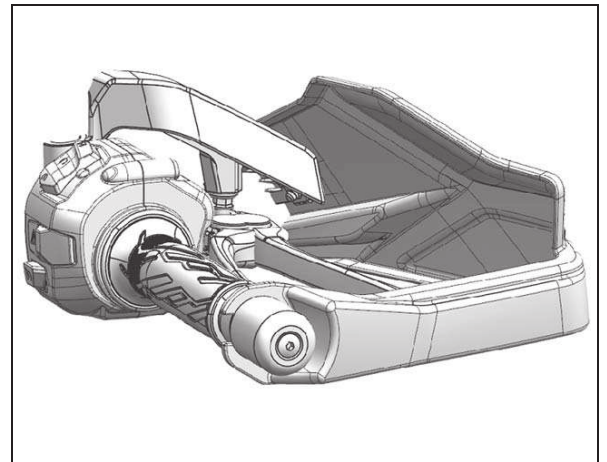

3. 右ハンドルバー側のラバークラ
ンプを取り外します。

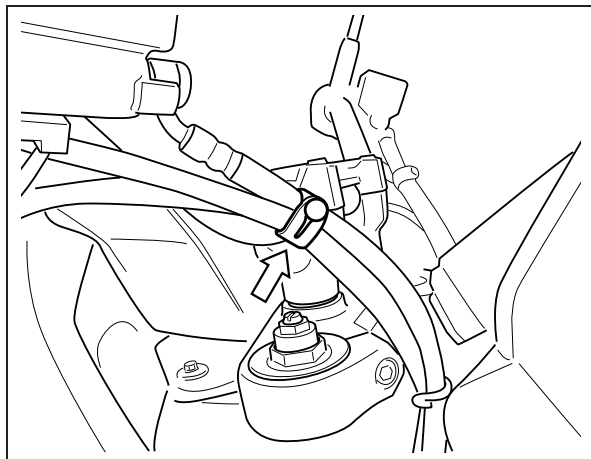

4. 車両クランプ 2 本を取り外しま
す。

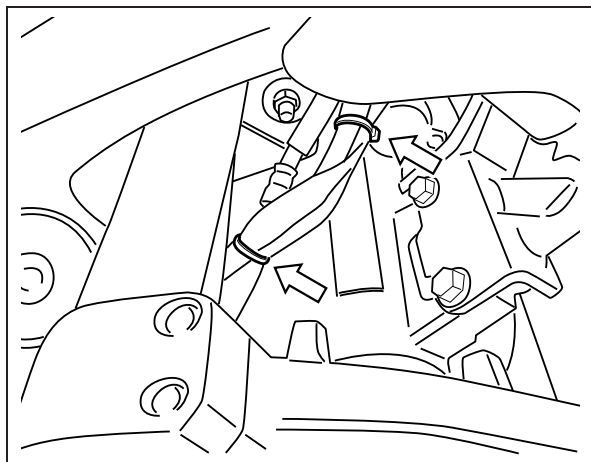

5. ファスナー 3 箇所を取り外し右
側カバーに余裕を持たせます。

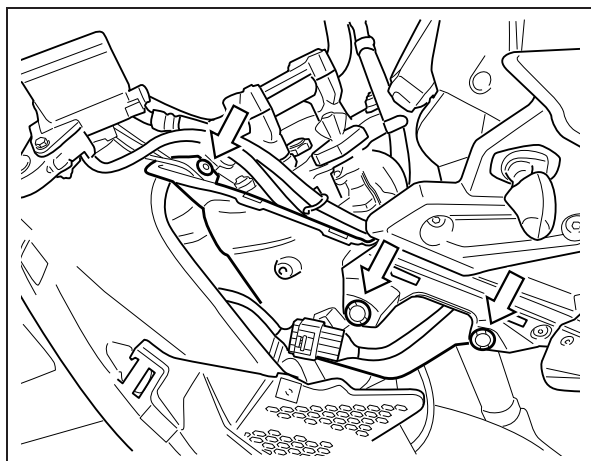

6. スクリューを外し、右側スイッチボックスを取り外します。

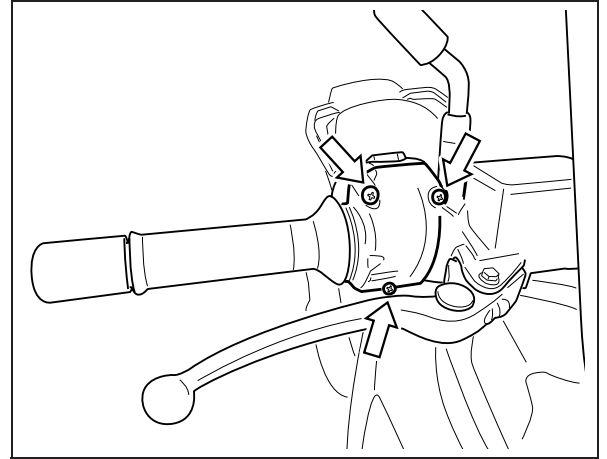

▲ 警告

スイッチホルダー内のスクリューは、絶対に触らないでください。

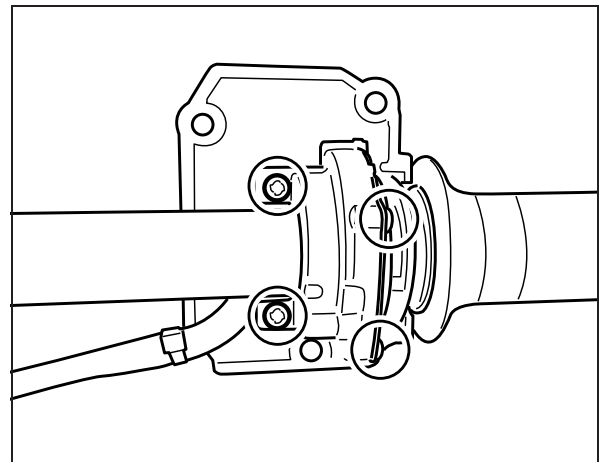

7. ハンドルバーを右側へいっぱい切った状態で、スロットルグリップを取り外します。

注記

無理にスイッチホルダーを引っ張らないでください。断線するおそれがあります。

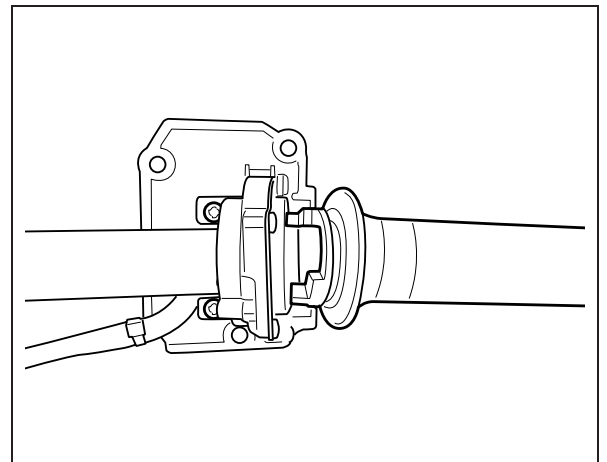

アドバイス

スロットルグリップは再使用しません。

8. 右側グリップヒータリードワイヤを上向きにして、ボスを溝にはめて右側グリップヒータ②を取り付けます。
9. スイッチボックスのストッパとハンドルバーの位置決め穴をはめ合わせ、スクリュを締め付けます。

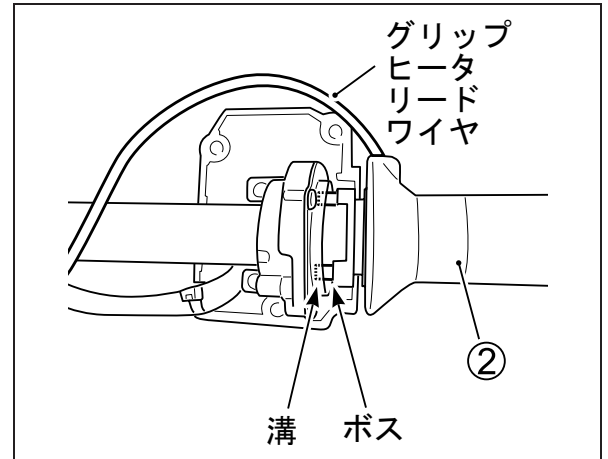

アドバイス

締め付け後、スイッチボックスにがたがないか確認してください。

10. 手順5で取り外したカバーを取り付けてください。
11. 手順 1.2. で取り外した、ナックルカバー (装着車の場合)、ハンドルバーバランスを取り付けます。

▲ 警告

スロットルの開閉操作に引っ掛かり等がないか確認してください。

左側グリップヒータ①の取付け

1. ナックルカバーを取り外します。(装着車の場合)
(DL1050 サービスマニュアルを参照してください。)
2. スクリュを緩めてハンドルバーバランスを取り外します。

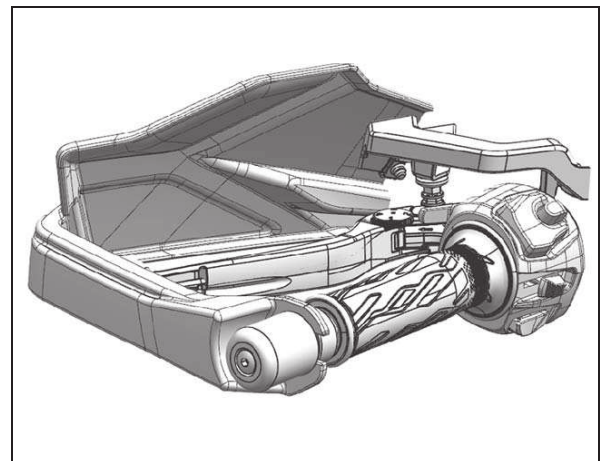

3. 左側ハンドルバーグリップとハンドルバーの間に⊖ドライバを入れて隙間をもうけ、その隙間に脱脂洗浄剤を注入し、接着剤を分離させて、左側グリップを引き抜きます。

注記

ハンドルバーの表面に傷がつかないように慎重に⊖ドライバを使用してください。

アドバイス

左側ハンドルバーグリップは再使用しません。

4. ハンドルバーに付着した接着剤カスを脱脂洗浄剤とウエスを使用して取り除きます。

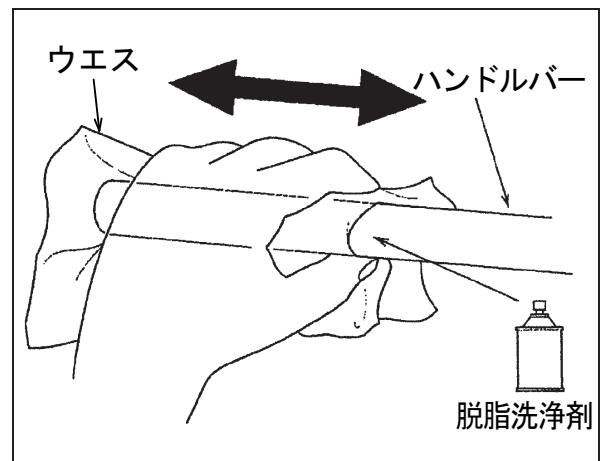
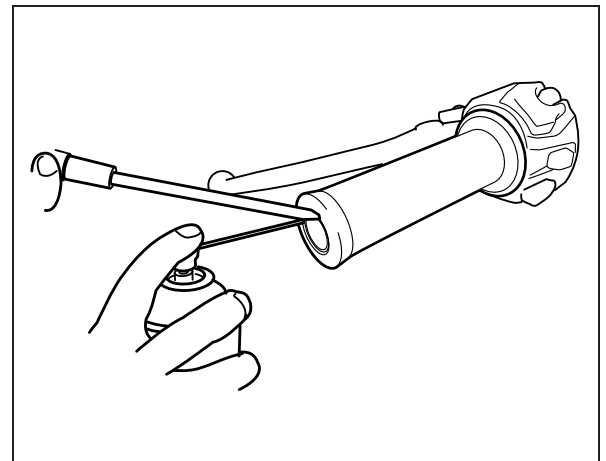

5. 左側グリップヒータ①内面にボンドを均一に多めに塗布します。

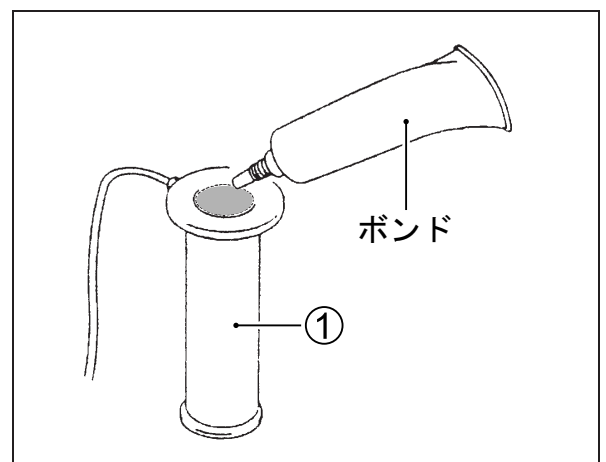

6. ハンドルバーの外周面にボンドを塗布します。ボンドが乾かないうちに一気に左側グリップヒータをハンドルバーにはめ込みます。

図のように左側グリップヒータのラインとTCセレクトスイッチの矢印を合わせます。

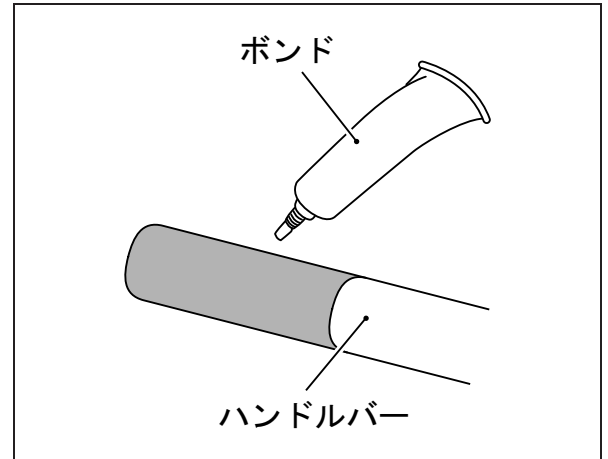

注記

- ・途中で止めないで、一気にはめ込んでください。
- ・挿入する際、「グリップエンドをハンマでたたく」、「グリップを強くねじる」等を行わないでください。グリップヒータが切断するおそれがあります。

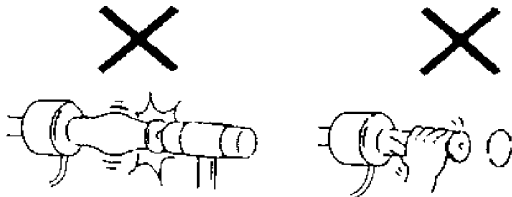

- ・途中で入らなくなった場合は、グリップヒータとハンドルバーの隙間に脱脂洗浄剤を入れて取り外してください。この時、無理に配線をドライバ等でこじらないでください。グリップヒータ内で断線するおそれがあります。

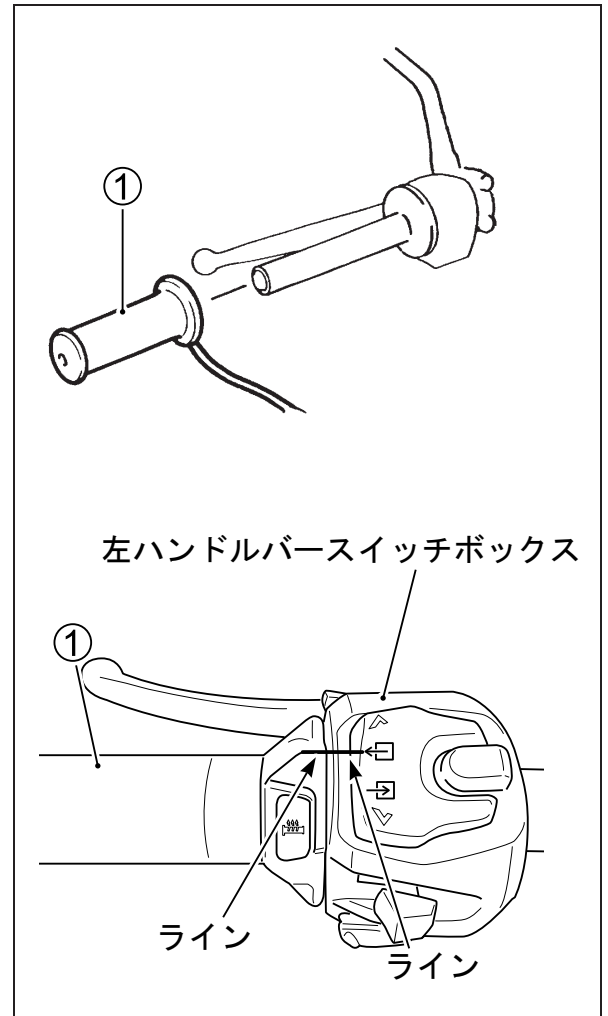

▲ 警告

適切なボンドを使用し、十分乾燥させ確実に接着したか確認してください。

適切でないボンドを使用したり、乾燥が不十分な場合、走行中にグリップヒータが外れるおそれがあります。

7. 手順 1.2. で取り外した、ナックルカバー（装着車の場合）、ハンドルバーバランスを取り付けます。

左右のグリップヒーターリードワイヤの取付け

1. 右側グリップヒーターリードワイヤを、右側ハンドルベーススイッチボックスとフロントブレーキマスタシリンダホルダの間に通します。右側グリップヒーターリードワイヤの白テープ部を、フロントブレーキマスタシリンダホルダボルト間に合わせて、クランプ⑥で固定します。

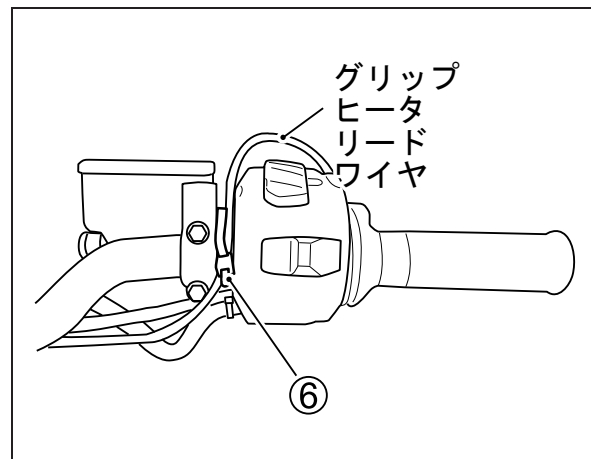

▲ 注意

- ・ スロットル開閉操作時に、スロットルグリップリードワイヤに張りが無いようにグリップヒーターリードワイヤをクランプで固定してください。
- ・ スロットル開閉操作時に、スロットルグリップリードワイヤが他の部品と接触しないようにクランプしてください。

アドバイス

クランプ⑥の余り部分はニッパで切断してください。

2. ラジエター右側上ボルトを外して、左右グリップヒーターリードワイヤを通します。
3. ラジエター右側上ボルトを取り付けます。

 ボルト：10N.m

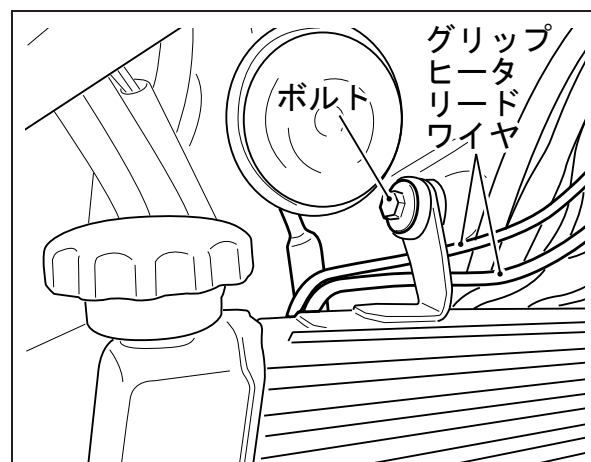

4. 図のように左右のグリップヒーターリードワイヤをハンドルベーススイッチリードワイヤに沿って通し、クランプで固定します。

アドバイス

- ・ 左右のグリップヒーターリードワイヤに張りや、著しいたるみが無いこと。
- ・ クランプ ⑥ の余り部分はニッパで切断してください。

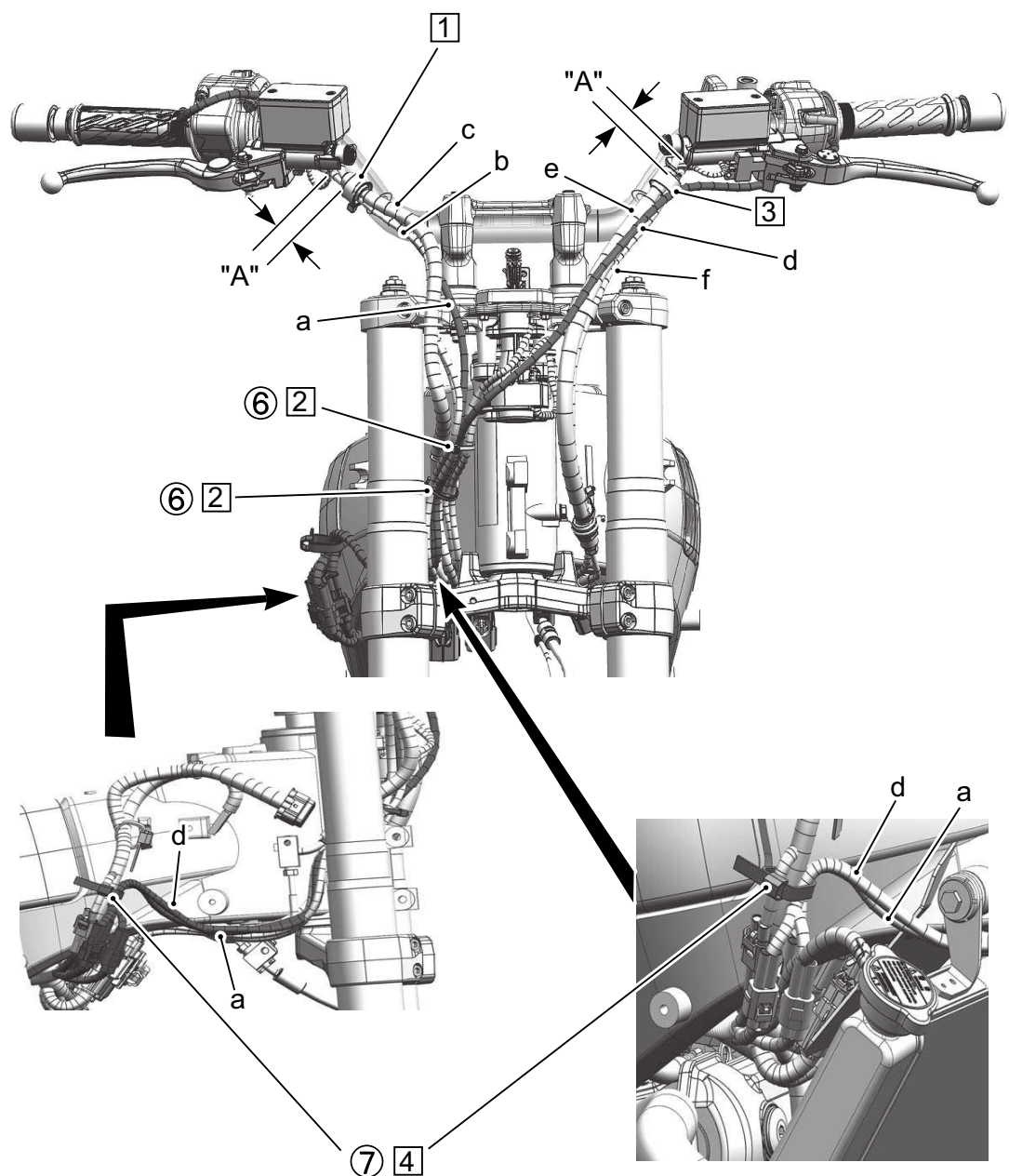

配線	
a.	右側グリップヒータ②リードワイヤ
b.	右側ハンドルバースイッチリードワイヤ
c.	フロントブレーキホース
d.	左側グリップヒータ①リードワイヤ
e.	クラッチホース
f.	左側ハンドルバースイッチリードワイヤ

作業内容	
①.	右側グリップヒータ②リードワイヤ、右側ハンドルバースイッチリードワイヤおよびアクセルポジションセンサーリードワイヤをフロントブレーキホースに車両クランプで固定します。
②.	左右のグリップヒータ①、②リードワイヤ、右側ハンドルバースイッチリードワイヤ、アクセルポジションセンサーリードワイヤ、イグニッションスイッチリードワイヤおよびイモビライザーアンテナスイッチリードワイヤをクランプ⑥で固定します。
③.	左側グリップヒータ①リードワイヤ、左側ハンドルバースイッチリードワイヤおよびクラッチホースを車両クランプで固定します。
④.	左右のグリップヒータ①、②リードワイヤおよびメインハーネスをクランプ⑦で固定します。

クリアランス	
"A"	: 20 ~ 30mm

グリップヒーターリードワイヤの取付け

1. グリップヒーターリードワイヤ③を通し、図のようにクランプで固定します。

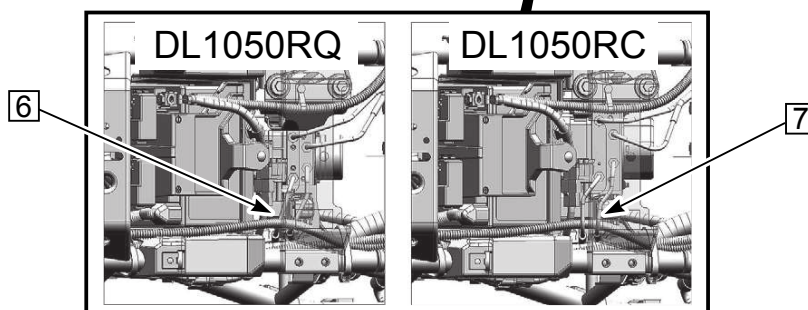
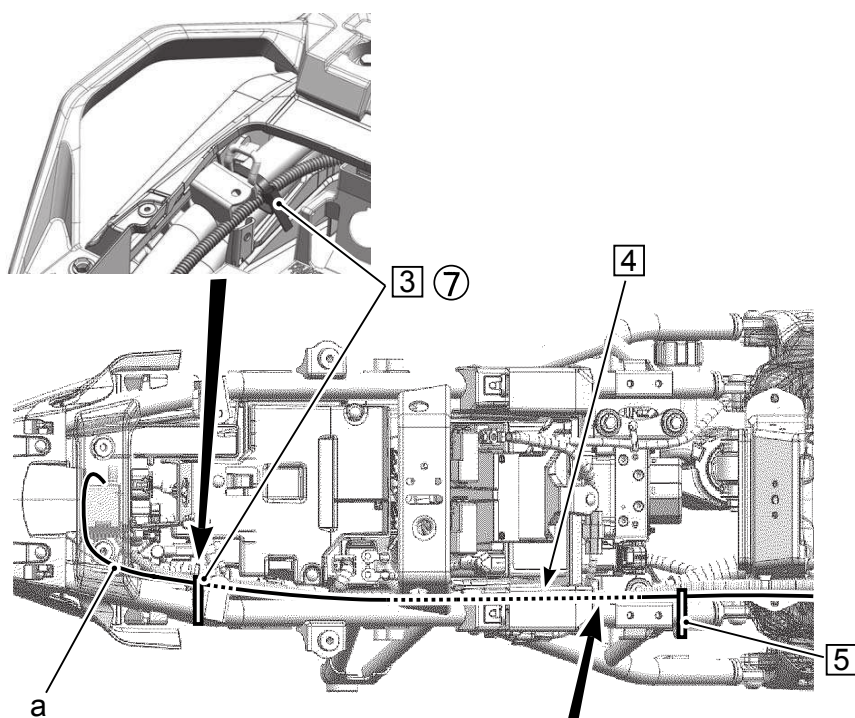
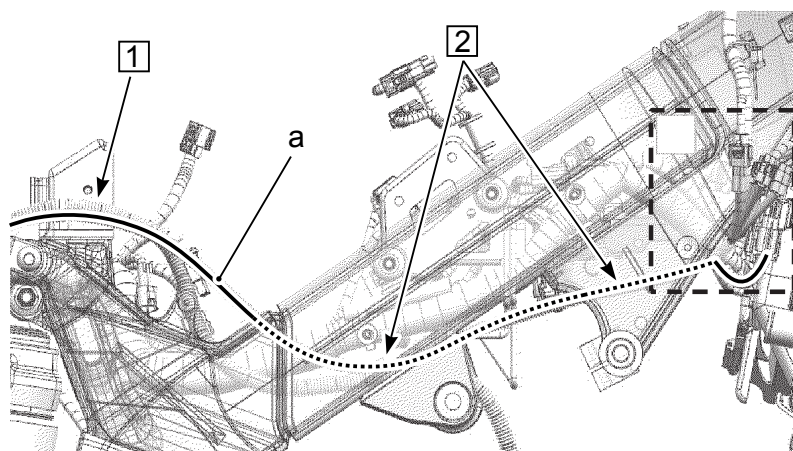

配線	
a.	グリップヒータスイッチ③リードワイヤ

作業内容	
①.	グリップヒータスイッチ③リードワイヤは、タンクブラケットの外側を通します。
②.	グリップヒータスイッチ③リードワイヤは、フレームの内側を通します。
③.	グリップヒータスイッチ③リードワイヤをフレームにクランプ⑦で固定します。
④.	グリップヒータスイッチ③リードワイヤは、バッテリーホルダーの上側を通します。
⑤.	グリップヒータスイッチ③リードワイヤ、スタータモーターリードワイヤおよびメインハーネスを車両クランプで固定します。
⑥.	DL1050RQ グリップヒータスイッチ③リードワイヤは、ABSパイプの右側を通します。
⑦.	DL1050RC グリップヒータスイッチ③リードワイヤは、ABSパイプの下側を通します。

左右のグリップヒータカプラの接続

1. 左右のグリップヒータ ①, ② のカプラをグリップヒータリードワイヤ ③ のカプラに接続します。
2. グリップヒータリードワイヤ ③ を車両右側ラジエター裏に配置した車両ハーネスカプラと接続します。

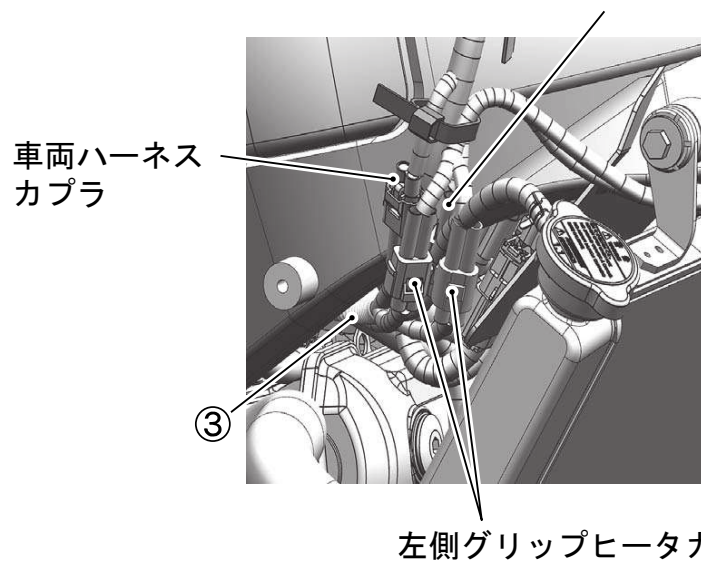
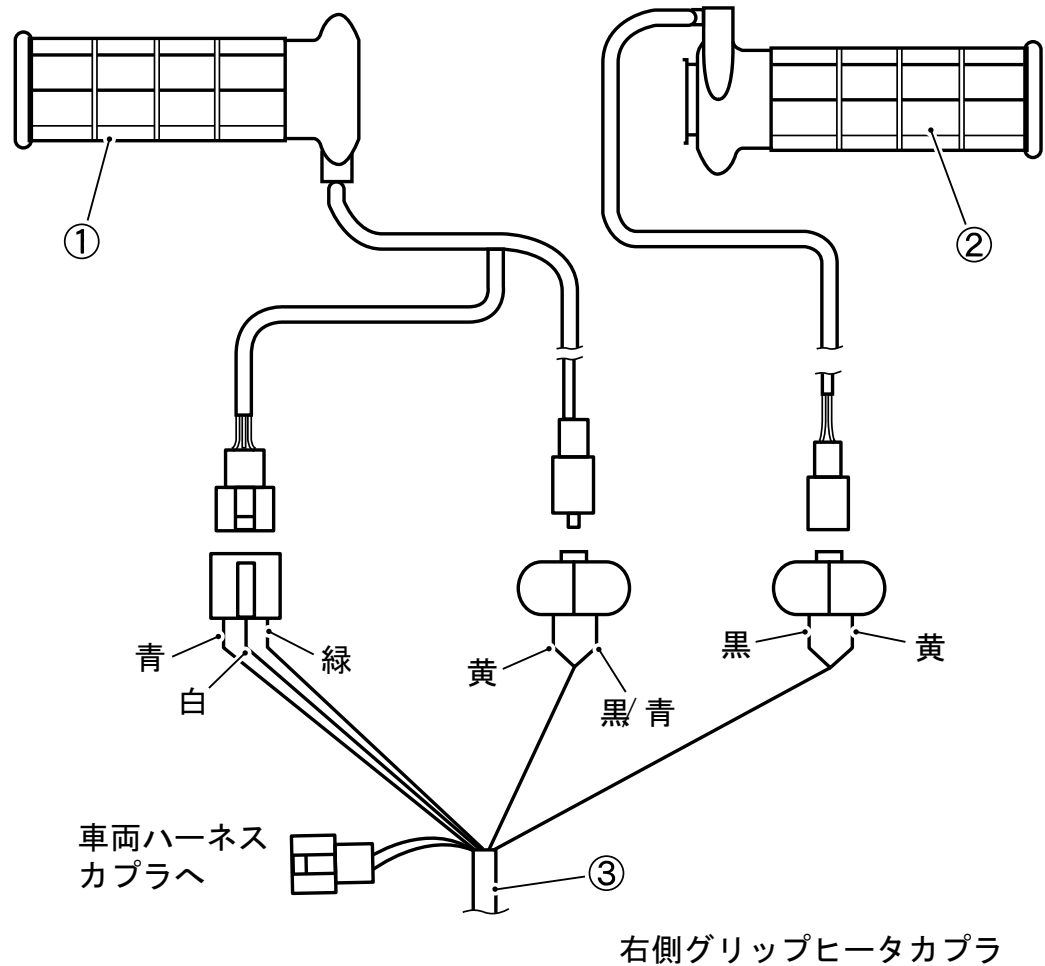

グリップヒータコントローラの取付け

1. カバーを取り外します。
2. グリップヒータコントローラ④にコントローラブラケット⑤を取り付けます。

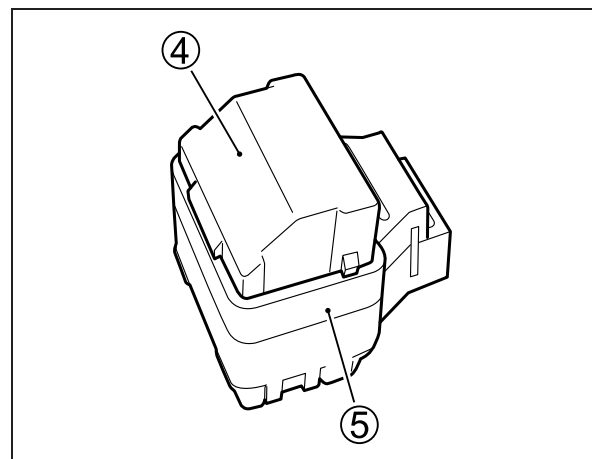

3. グリップヒータリードワイヤ③のカプラをグリップヒータコントローラ④に接続します。
4. 接続後にブーツを取り付けます。

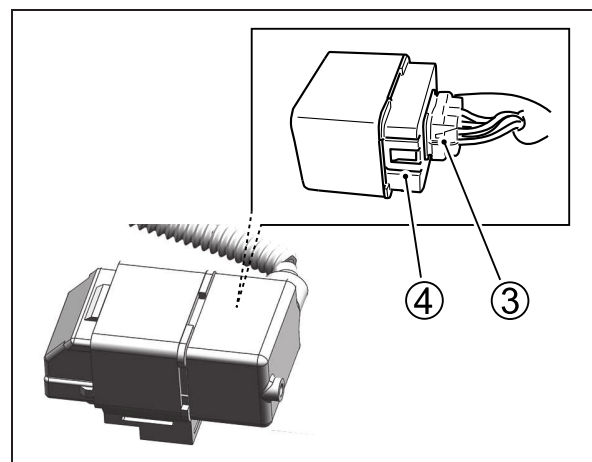

5. グリップヒータコントローラ④を車両のボスに取り付けます。

注記

取付後、ブーツが確実に装着されていることを確認してください。

6. 車両部品を取り外した逆の手順で取り付けます。

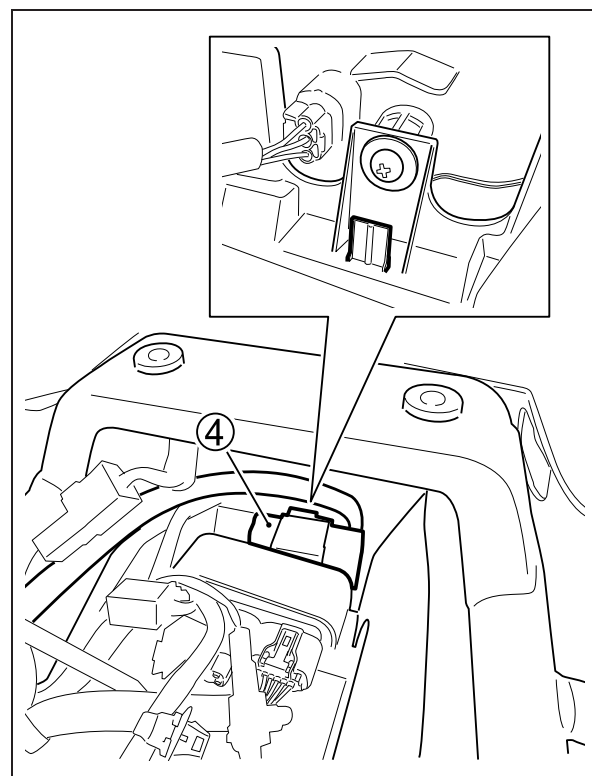

機能確認、点検

1. スロットルグリップを全開にしたとき及びハンドルを左右にきったときリードワイヤに無理な力がかからないか。
2. 左側グリップヒータは確実に接着しているか。

エンジンを始動して

1. ヘッドランプ等の灯火器類は正しく作動するか。
2. スイッチを押しインジケータ表示を LEVEL3 ~ LEVEL1 にして、グリップヒータの暖かさが変化するか。

取扱いの方法

- ・ エンジンを始動し、スイッチを押すとグリップヒータが作動し、グリップを暖めることができます。
外気温に応じてLEVEL3～LEVEL1の間で3段階に温度調整できます。

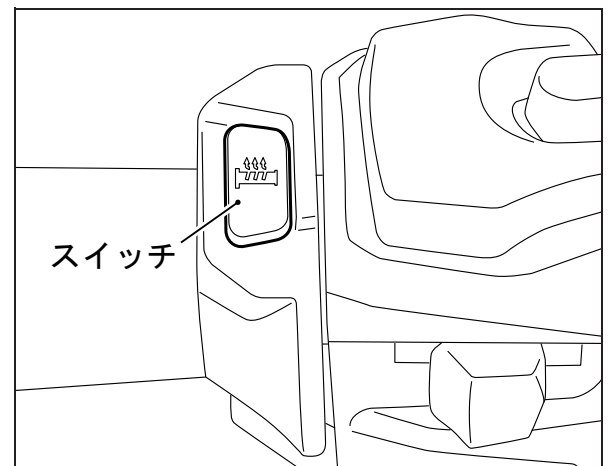

インジケータはスイッチを押すごとに次のように変化します。

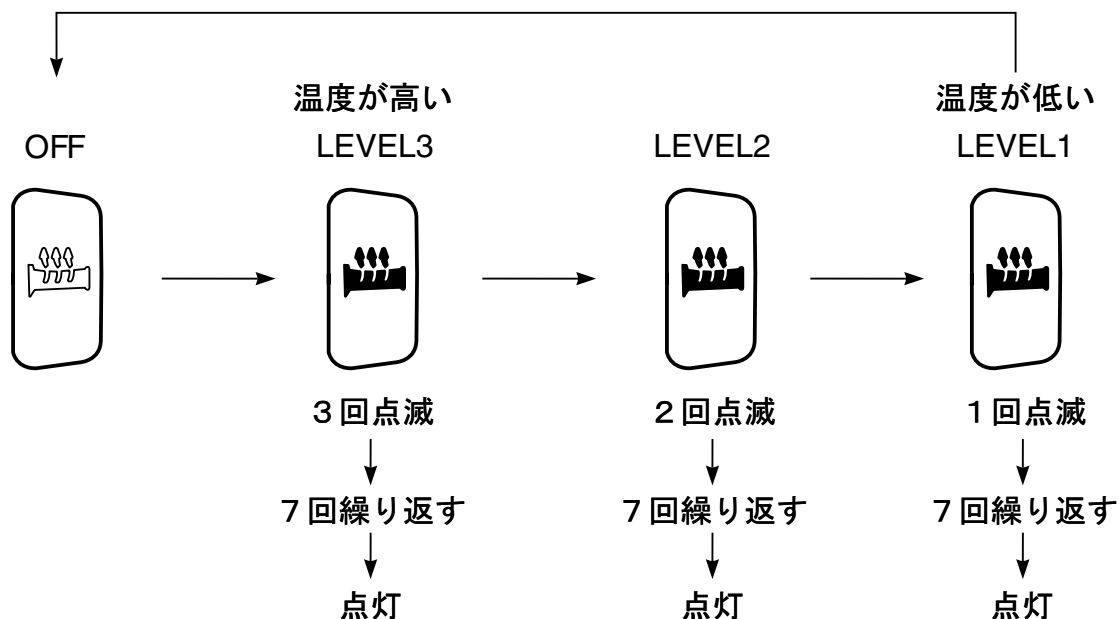

▲ 注意

- ・必ず手袋を着用してください。素手ではやけどを負うおそれがあります。
- ・外気温度が 20℃以上の時は使用しないでください。グリップヒータが過熱してやけどを負うおそれがあります。
- ・グリップの表皮が摩耗したり、損傷した場合は交換してください。感電ややけどを負うおそれがあります。

アドバイス

- ・グリップヒータには、バッテリー上がり防止のために、電圧検出タイプの自動スイッチが組み込まれています。自動スイッチは、エンジンアイドリング時や徐行運転中などに、エンジン回転が下がり、バッテリー電圧が下がるとインジケータが点滅します。エンジン回転が上がり、バッテリー電圧が上がると電源が入り、インジケータはもとの表示にもどります。
- ・エンジンアイドリング時や徐行運転中など、エンジン回転が下がっている場合、グリップヒータのスイッチを ON に入れても自動スイッチが ON にならないこともあります。

グリップヒータが正常に作動しない場合は、下記の項目の確認を行い、お買いあげのスズキ販売店にご相談ください。

- ・ グリップヒータが作動しない。または調整ができない。
 1. エンジンは始動していますか？
 2. グリップヒータスイッチは、LEVEL3 ⇔ LEVEL1 になっていますか？

- ・ グリップヒータ温度が低すぎる、または高すぎる。
 1. グリップヒータスイッチのLEVEL3 ⇔ LEVEL1 間を調整していますか？
 2. 温度が高い場合は、LEVEL1 または OFF にするか厚手の手袋にしてください。

- ・ グリップヒータの暖まり方が場所によって差異を感じることはありません。
 1. 異常ではありません。

- ・ グリップヒータスイッチインジケータが点滅している。
 1. バッテリーの電圧が下がっています。
充電するか、交換してください。
グリップヒータスイッチを OFF にしても、バッテリー電圧が下がると、インジケータが点滅します。