

# INFORMATION

KTM PowerParts, HUSQVARNA Husky Power, HUSABERG Pure Tech

SIDE BAG CARRIER

90212912044

06.2014

3.213.240

KTM - Sportmotorcycle AG  
Stallhofnerstraße 3  
A-5230 Mattighofen  
www.ktm.com

Husqvarna Motorcycles GmbH  
Stallhofnerstraße 3  
A-5230 Mattighofen  
www.husqvarna-motorcycles.com

KTM - Sportmotorcycle AG  
Division HUSABERG  
Stallhofnerstraße 3  
A-5230 Mattighofen  
www.husaberg.com



## 3 DEUTSCH

Wir freuen uns, dass Sie sich für dieses Produkt entschieden haben.

Unser hochwertiges Qualitätsprodukt ist rennerprobt und wurde speziell für sportliche Herausforderungen entwickelt. Eine korrekte Montage des Produktes ist unerlässlich, um ein Maximum an Sicherheit und Funktionalität gewährleisten zu können. Bitte befolgen Sie daher die Montageanleitung oder wenden Sie sich an Ihren autorisierten Fachhändler. Für falsche Montage oder Verwendung dieses Produktes kann der (Quasi) Hersteller bzw. Lieferant nicht zur Verantwortung gezogen werden.

Vielen Dank.

## 9 ENGLISH

Thank you for choosing this product.

Our high quality product has been tested under racing conditions and was developed specifically for use in sports activities. Correct installation of the product is essential to ensure that a maximum degree of safety and functionality is achieved. Therefore, please follow the installation instructions or contact your authorized dealer. The (quasi) manufacturer or supplier cannot be held responsible for products that are incorrectly mounted or inappropriately used.

Thank you.

## 15 ITALIANO

Grazie per aver scelto questo prodotto.

Questo nostro prodotto di pregiata qualità è collaudato nelle competizioni ed è stato sviluppato specificamente per gare sportive. Il montaggio corretto del prodotto è fondamentale per garantirne la massima sicurezza e funzionalità. Rispettare quindi le istruzioni di montaggio o rivolgersi al proprio concessionario autorizzato. Il produttore (detentore del marchio)/fornitore non può essere considerato responsabile per un montaggio o impiego errato del presente prodotto. Vi ringraziamo per l'attenzione!

## 21 FRANÇAIS

Merci d'avoir porté votre choix sur ce produit.

Notre produit de haute qualité est éprouvé pour les compétitions et a été conçu spécialement pour un usage sportif. Un montage approprié du produit est indispensable pour garantir une sécurité et une fonctionnalité maximales du véhicule. C'est pourquoi nous vous invitons à suivre scrupuleusement le manuel de montage ou à vous adresser à votre revendeur agréé. En cas de montage ou d'utilisation non conformes de ce produit, le (quasi) constructeur ou le fournisseur déclinent toute responsabilité.

Merci !

## 27 ESPAÑOL

Le agradecemos que se haya decidido por este producto.

Este producto de alta calidad está probado para la competición y se ha desarrollado específicamente para las exigencias de este deporte. Para poder garantizar los máximos niveles de seguridad y funcionalidad, es imprescindible que el producto se monte correctamente. Por este motivo, es muy importante que siga las instrucciones del manual de montaje o que se ponga en contacto con su concesionario autorizado. El (cuasi) fabricante y el proveedor de este producto no se harán responsables del montaje y el uso incorrectos.

¡Muchas gracias!

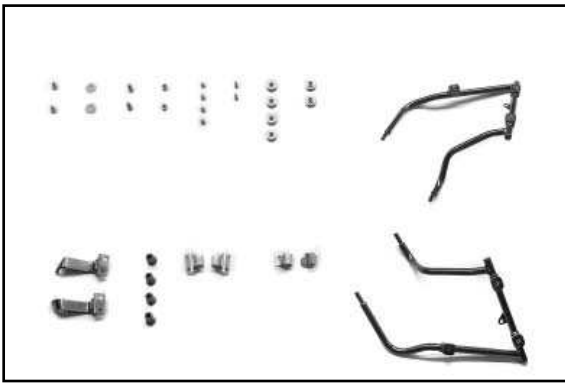

**Lieferumfang:**

- 2x Bundschraube M6x12 ①
- 2x Unterlegscheibe ②
- 2x Bundschraube M8x20 ③
- 2x Mutter ④
- 4x Senkschraube M6x20 ⑤
- 2x Zylinderschraube M6x20 ⑥
- 4x Kofferaufnahme ⑦
- 2x Kofferaufnahme hinten ⑧
- 1x Befestigungslasche links ⑨
- 1x Befestigungslasche rechts ⑩
- 4x Gummi ⑪
- 2x Aufnahme Kofferträger ⑫
- 1x Aufnahme Kofferträger links ⑬
- 1x Aufnahme Kofferträger rechts ⑭
- 1x Taschenträger links ⑮
- 1x Taschenträger rechts ⑯

0025060126  
 0021080003  
 0035080206S  
 0926080003  
 0991060202  
 0984060203

61005013000

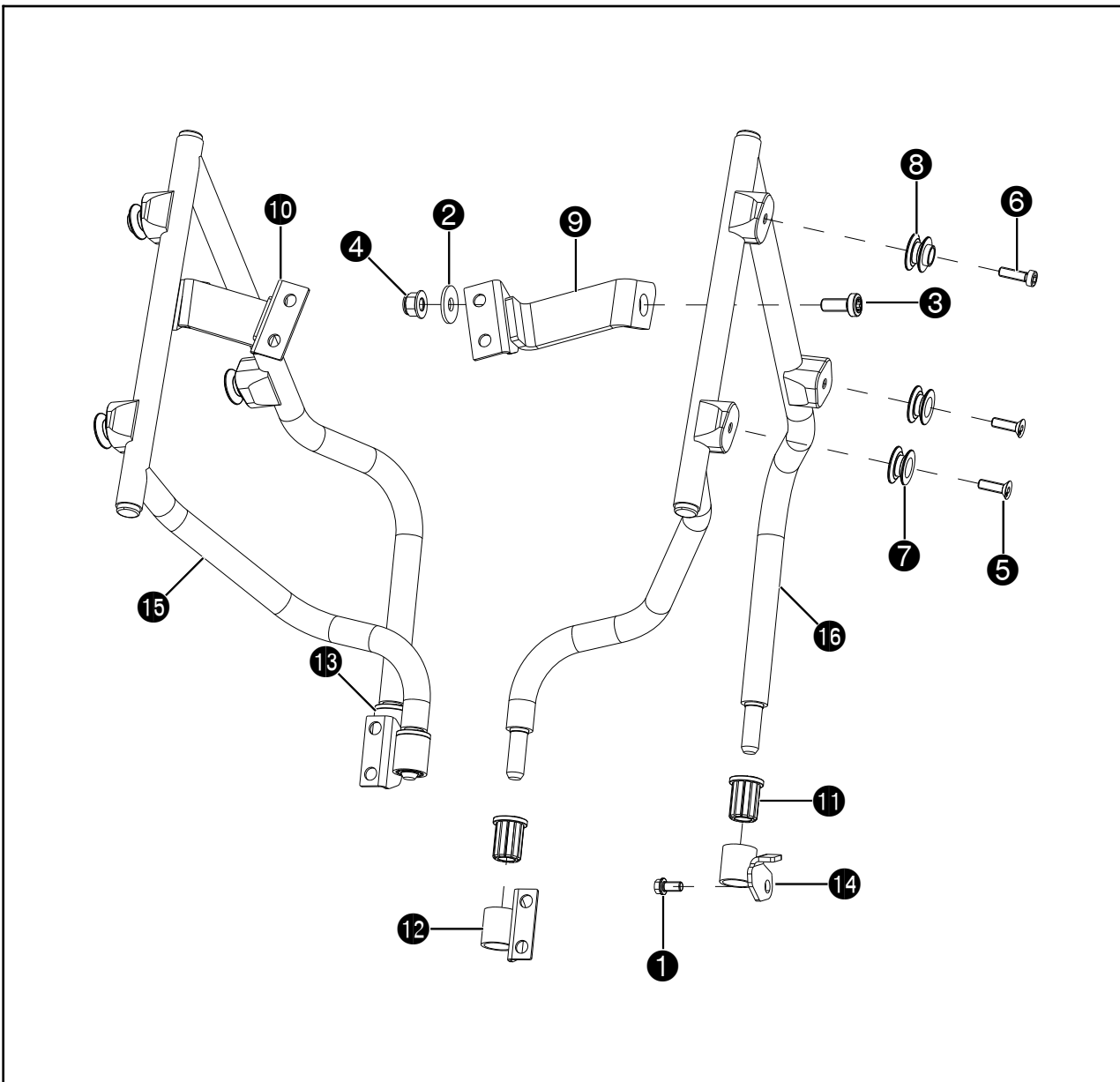

**Vorarbeit:**

Beifahrersitzbank und Sitzbank abnehmen (siehe Bedienungsanleitung).

**HINWEIS:**

Falls nicht anders erwähnt, sind die nachfolgenden Arbeitsschritte auf beiden Fahrzeugseiten durchzuführen.

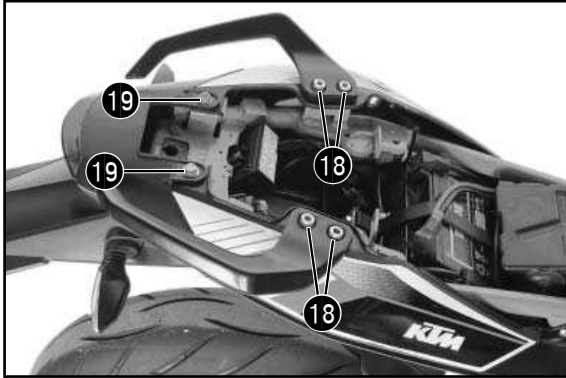
**Hauptarbeit:**

- Schrauben 18 entfernen und Haltegriffe abnehmen.
- Schrauben 19 entfernen.

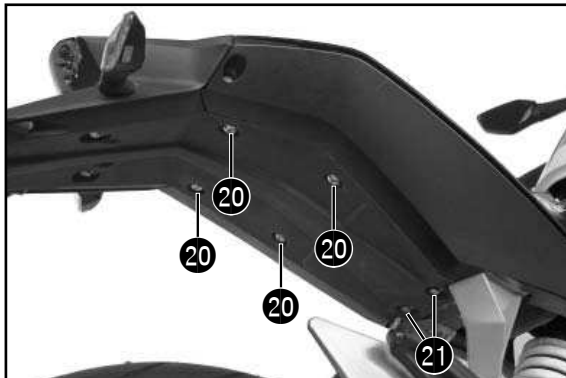

- Schrauben 20 entfernen.
- Schrauben 21 entfernen.

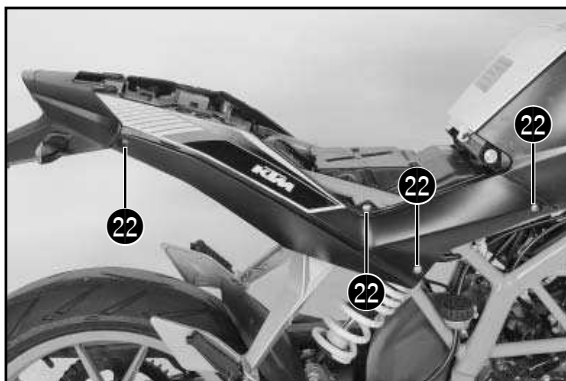

- Schrauben 22 entfernen.

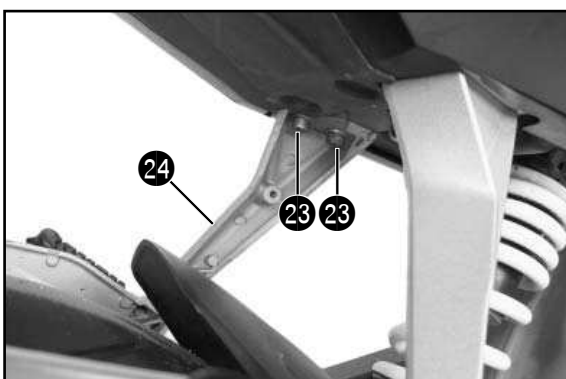

- Schrauben 23 mit Scheiben entfernen und Beifahrerfußrastenträger 24 abnehmen.

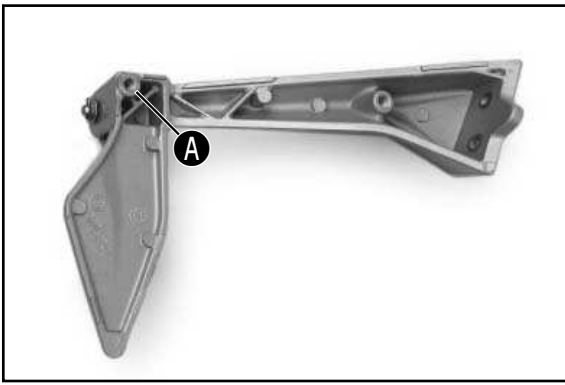

- Bohrung **A** auf  $\varnothing$  5mm aufbohren und ein M6-Gewinde schneiden.

HINWEIS:

Gewinde mindestens 10mm tief schneiden.

Gegebenenfalls mit den Bundschrauben M6x12 **1** gegenprüfen.

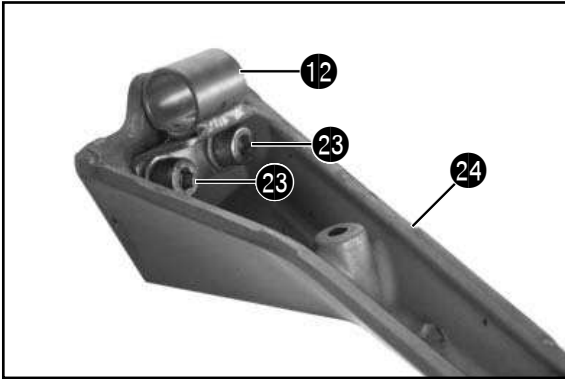

- Beifahrerfußrastenträger **24** mit den Aufnahmen Kofferträger **12**, Originalscheiben und Originalschrauben **23** montieren und festziehen (26 Nm, Loctite 243).

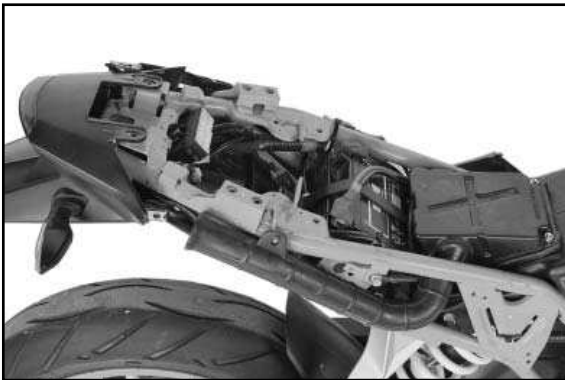

- Rechte Seitenverkleidung ausfädeln und zur Seite abnehmen.



- Linke Seitenverkleidung ausfädeln und zur Seite drücken.

HINWEIS:

Die linke Seitenverkleidung kann wegen dem montierten Sitzbankschloss nicht vollständig abgenommen werden.

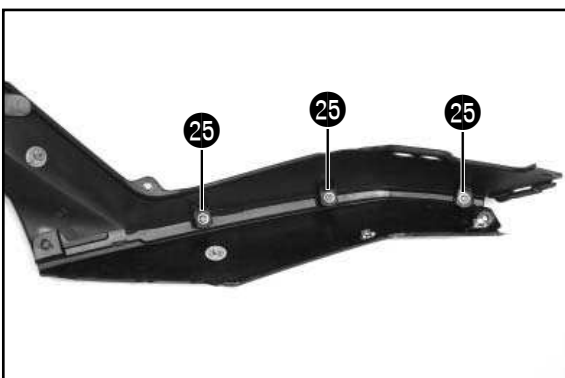

- Schrauben **25** der Seitenverkleidungen entfernen.



- Untere Seitenverkleidungen positionieren.
- Schraube 22 hinten montieren, aber noch nicht festziehen.

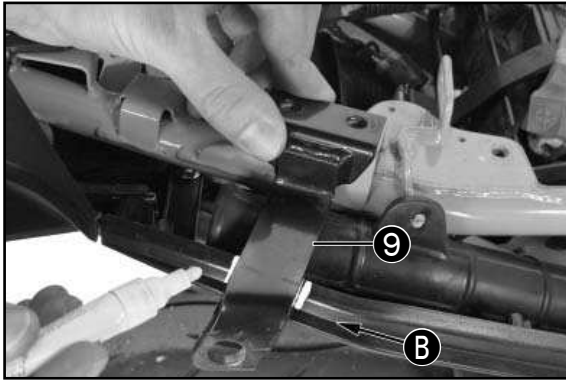

- Befestigungslaschen 9 positionieren.
- Wie dargestellt bis zur Kante B markieren.
- Schraube 22 entfernen.
- Untere Seitenverkleidungen abnehmen.

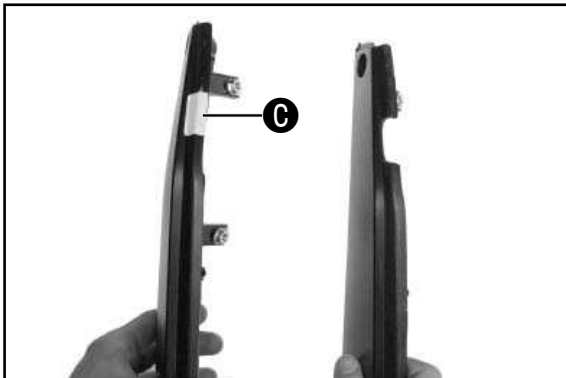

- Markierten Bereich C ausschneiden.

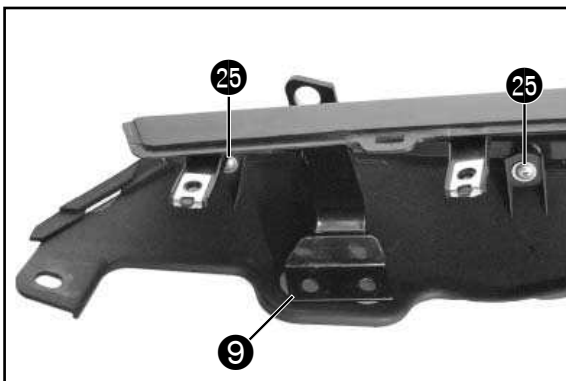

- Befestigungslaschen 9 positionieren.
- Schrauben 25 der Seitenverkleidungen montieren und festziehen (2 Nm).



- Seitenverkleidungen positionieren.

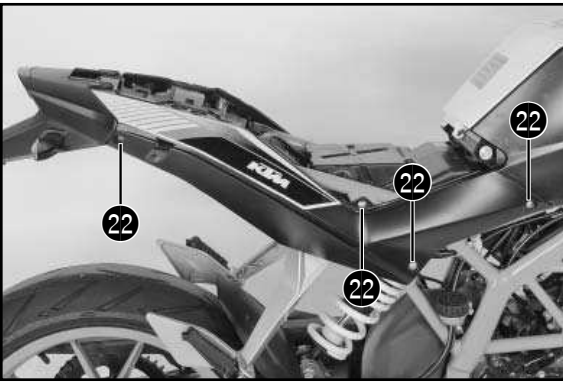

- Schrauben 22 montieren und festziehen (5 Nm).

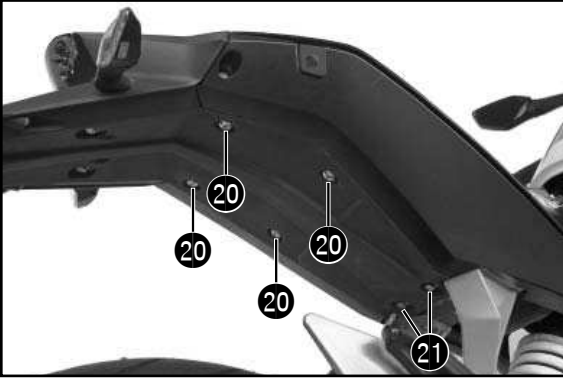

- Schrauben 21 montieren und festziehen (10 Nm).
- Schrauben 20 montieren und festziehen (5 Nm).

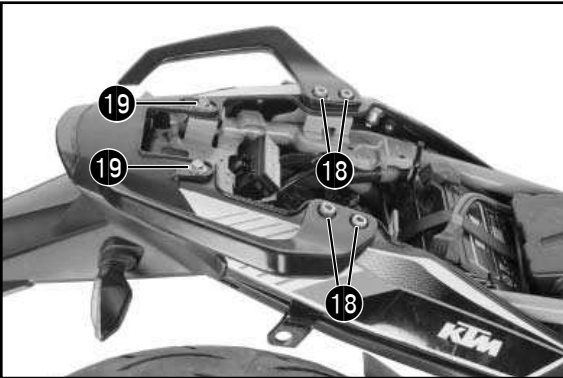

- Haltegriffe positionieren.
- Schrauben 18 montieren und festziehen (31 Nm).
- Schrauben 19 montieren und festziehen (10 Nm).

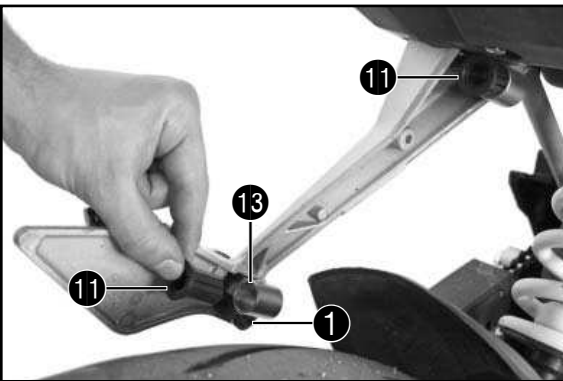

- Aufnahme Kofferträger links 13 mit den Bundschrauben M6x12 1 montieren, aber noch nicht festziehen.
- Gummis 11 positionieren.

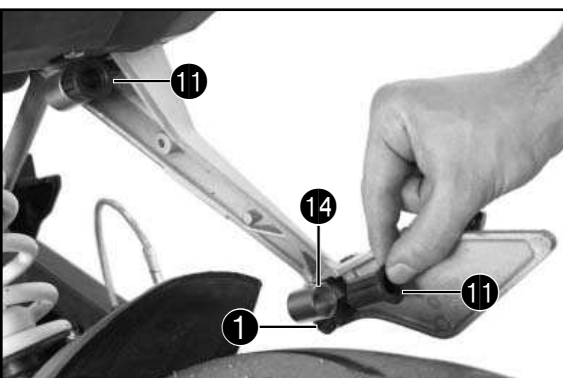

- Aufnahme Kofferträger rechts 14 mit den Bundschrauben M6x12 1 montieren, aber noch nicht festziehen.
- Gummis 11 positionieren.

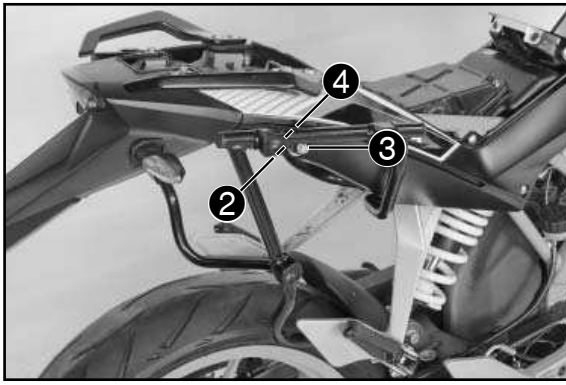

- Taschenträger positionieren.
- Bundschrauben M8x20 **3** mit Unterlegscheiben **2** und Muttern **4** montieren und festziehen (25 Nm, Loctite 243).
- Bundschrauben M6x12 **1** festziehen (10 Nm, Loctite 243).

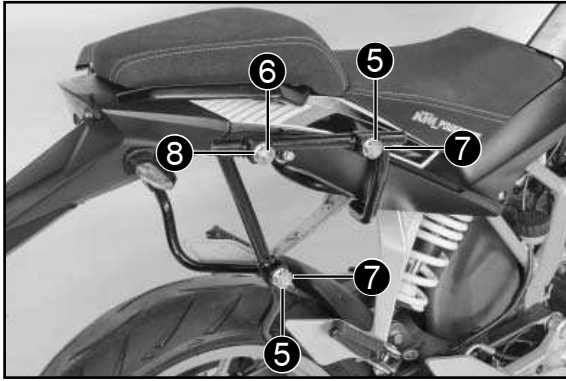

- Sitzbank und Beifahrersitzbank montieren (siehe Bedienungsanleitung).
- Kofferaufnahmen **7** mit Senkschrauben M6x20 **5** montieren und festziehen (10 Nm, Loctite 243).
- Kofferaufnahmen hinten **8** mit Zylinderschrauben M6x20 **6** montieren und festziehen (10 Nm, Loctite 243).



- Seitentaschen (76012925000 SEITENTASCHESET; nicht im Lieferumfang) auf den Kofferaufnahmen positionieren.
- Seitentaschen nach unten drücken, bis ein Einrasten der Taschen zu hören ist.
- Schloss verriegeln und Schlüssel abziehen.

**⚠ ACHTUNG**

**Bitte beachten Sie, dass sich beim Fahren mit Gepäck das Fahrverhalten ändern kann. Sturzgefahr!**

**Wichtige Hinweise für das Fahren mit Gepäck:**  
 Zulässige Höchstgeschwindigkeit 130 km/h.  
 Maximale Zuladung 5kg pro Seitentasche.



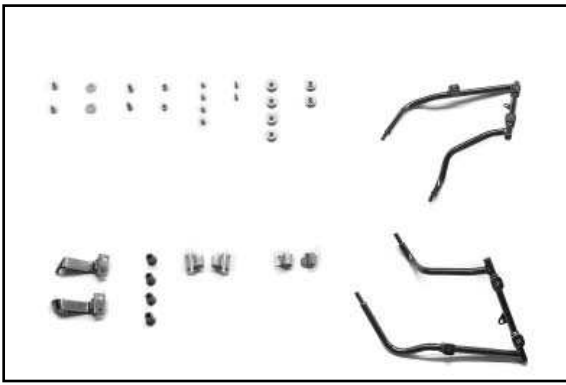

**Scope of supply:**

- 2x collar screws M6x12 ①
- 2x washers ②
- 2x collar screws M8x20 ③
- 2x nuts ④
- 4x countersunk screws M6x20 ⑤
- 2x cylinder screws M6x20 ⑥
- 4x case mounts ⑦
- 2x case mounts, rear ⑧
- 1x fastening tab, left ⑨
- 1x fastening tab, right ⑩
- 4x rubber sleeves ⑪
- 2x case carrier mounts ⑫
- 1x case carrier mount, left ⑬
- 1x case carrier mount, right ⑭
- 1x bag carrier, left ⑮
- 1x bag carrier, right ⑯

0025060126  
 0021080003  
 0035080206S  
 0926080003  
 0991060202  
 0984060203

61005013000

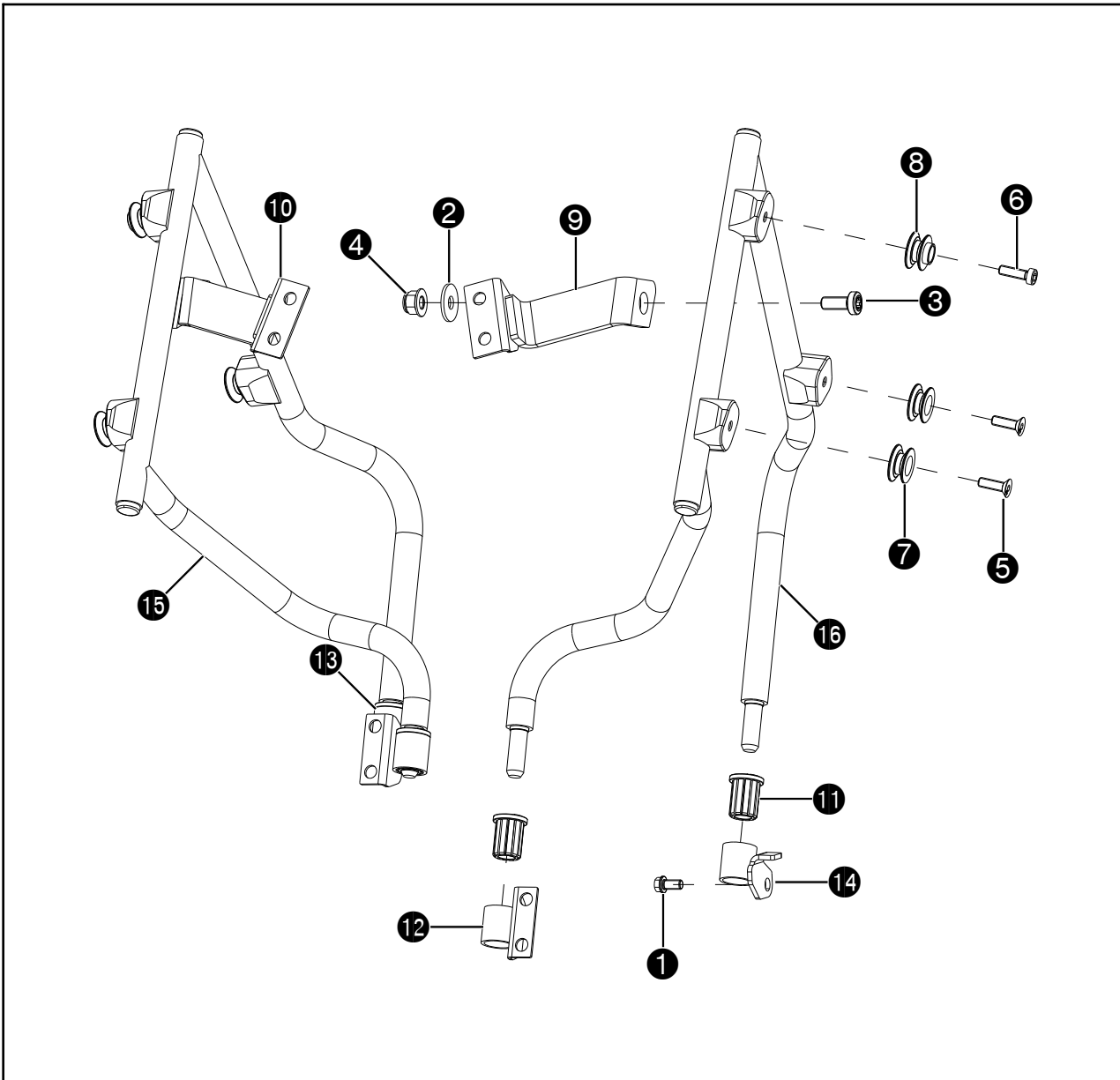

**Preliminary work:**

Remove the passenger seat and the seat (see Owner's Manual).

**NOTE:**

Unless otherwise specified, the following operations need to be performed on both sides of the vehicle.

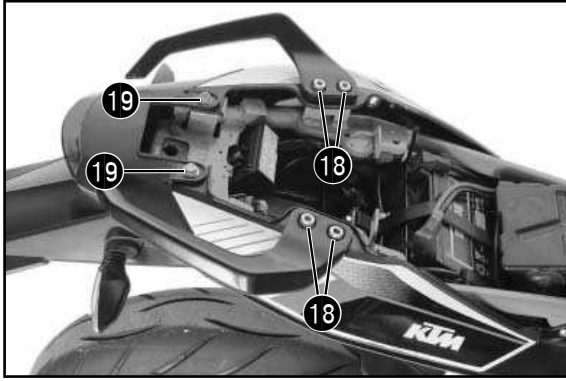
**Main work:**

- Remove screws 18 and take off the grab handles.
- Remove screws 19.

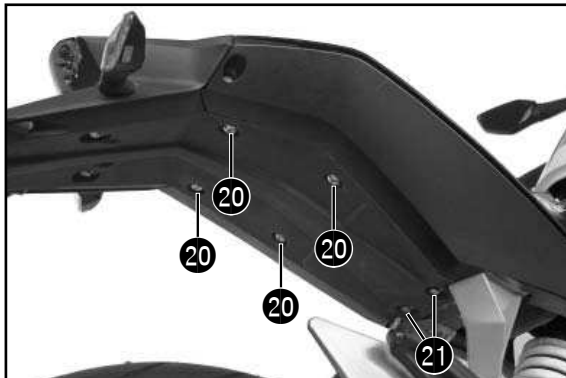

- Remove screws 20.
- Remove screws 21.

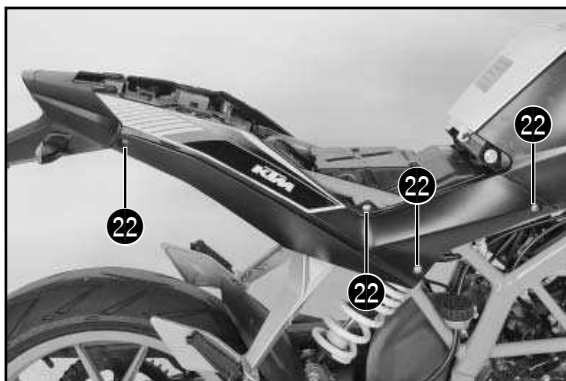

- Remove screws 22.

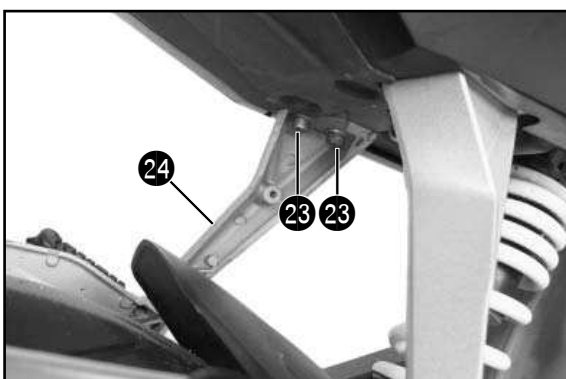

- Remove screws 23 and the washers and take off the passenger footrest bracket 24.

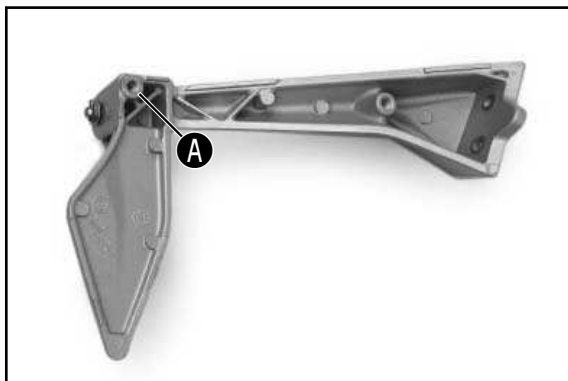

- Drill open hole **A** to  $\varnothing$  5 mm and cut an M6 thread.

**NOTE:**

Cut the thread at least 10 mm deep.

If necessary, check using the M6x12 collar screws **1**.

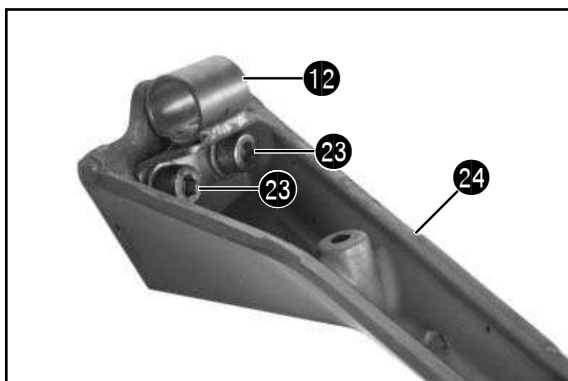

- Mount the passenger footrest bracket **24** with the case carrier mounts **12** and the original screws and washers **23** and tighten (26 Nm, Loctite 243).

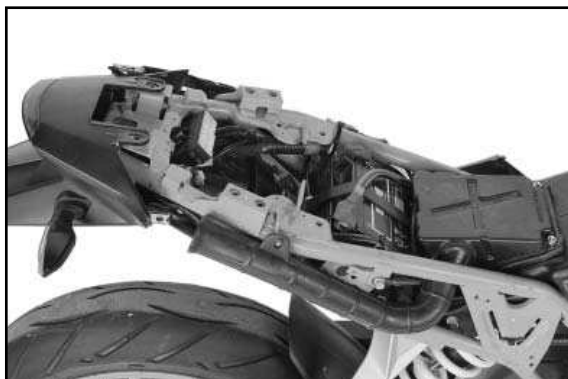

- Pull out the right side cover and take it off sideways.



- Pull out the left side cover and push it sideways.

**NOTE:**

The left side cover cannot be taken off completely because of the mounted seat lock.

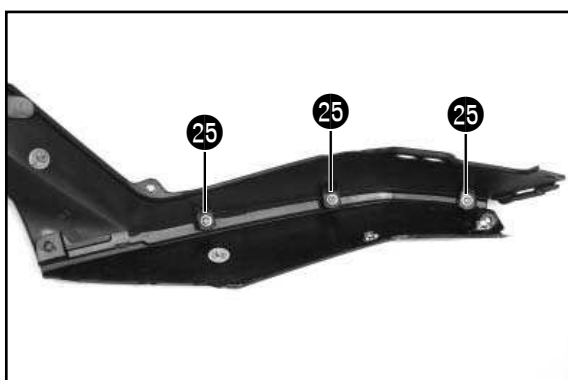

- Remove screws **25** from the side covers.



- Position the lower side covers.
- Mount screw **22** at the rear but do not tighten yet.

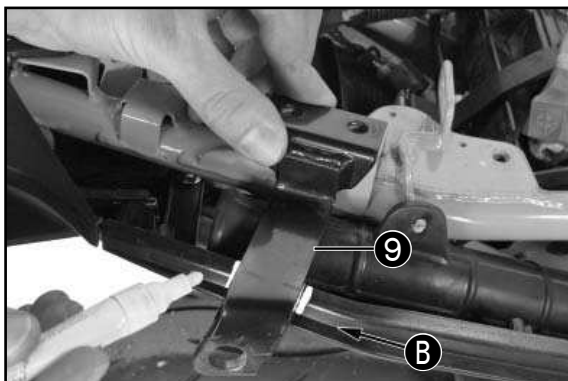

- Position the fastening tabs **9**.
- Apply markings up to edge **B** as depicted.
- Remove screw **22**.
- Take off the lower side covers.

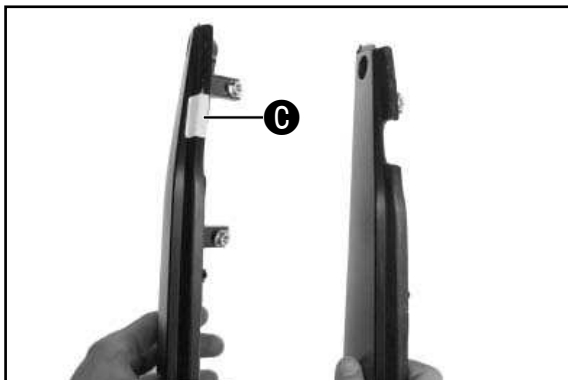

- Cut out the marked area **C**.

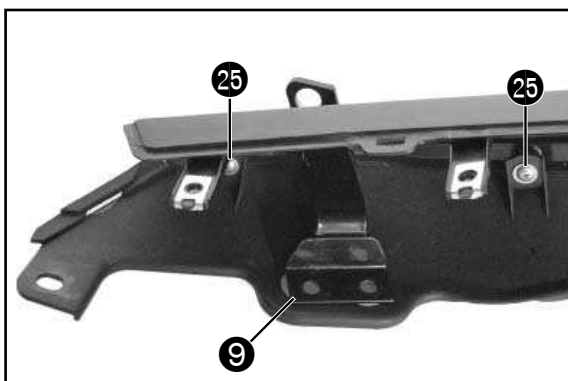

- Position the fastening tabs **9**.
- Mount screws **25** on the side covers and tighten (2 Nm).



- Position the side covers.

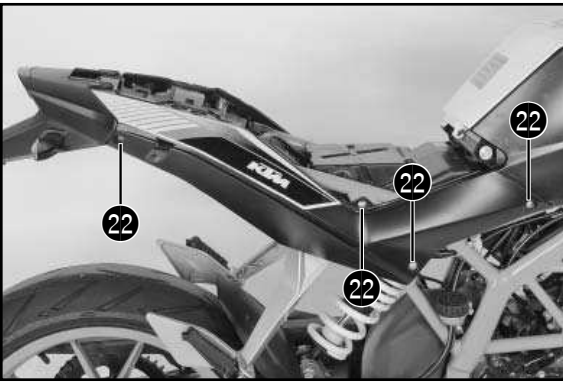

- Mount screws 22 and tighten (5 Nm).

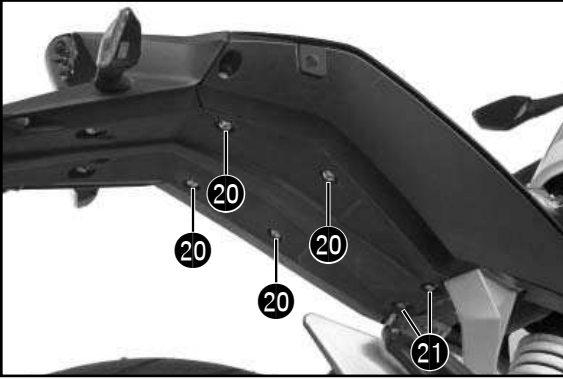

- Mount screws 21 and tighten (10 Nm).
- Mount screws 20 and tighten (5 Nm).

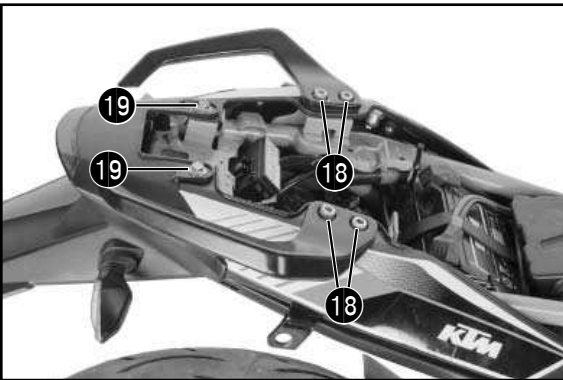

- Position the grab handles.
- Mount screws 18 and tighten (31 Nm).
- Mount screws 19 and tighten (10 Nm).

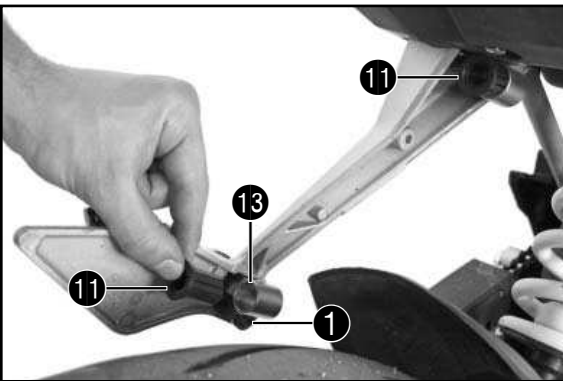

- Mount the left case carrier mount 13 with collar screws M6x12 1 but do not tighten yet.
- Position rubber sleeves 11.

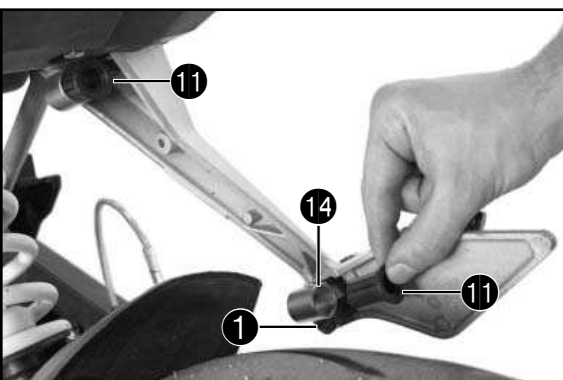

- Mount the right case carrier mount 14 with collar screws M6x12 1 but do not tighten yet.
- Position rubber sleeves 11.

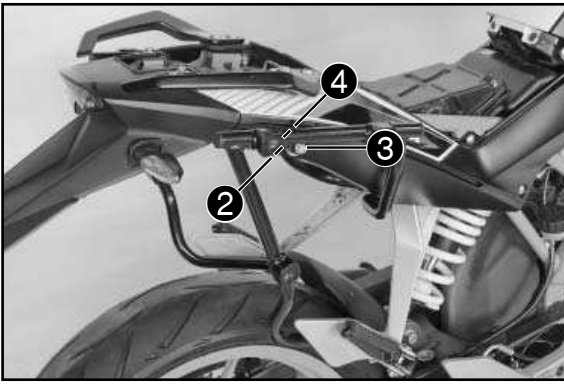

- Position the bag carriers.
- Mount collar screws M8x20 **3** with washers **2** and nuts **4** and tighten (25 Nm, Loctite 243).
- Tighten collar screws M6x12 **1** (10 Nm, Loctite 243).

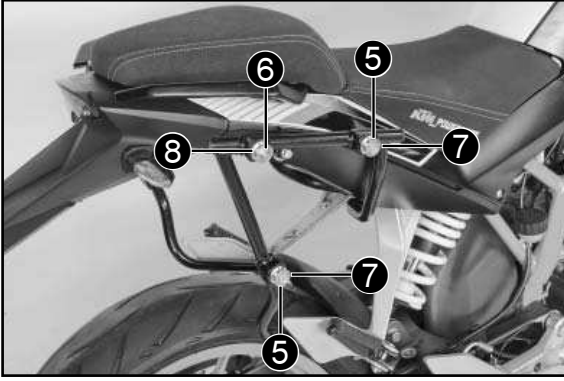

- Mount the seat and the passenger seat (see Owner's Manual).
- Mount case mounts **7** with countersunk screws M6x20 **5** and tighten (10 Nm, Loctite 243).
- Mount the rear case mounts **8** with cylinder screws M6x20 **6** and tighten (10 Nm, Loctite 243).



- Position the side bags (76012925000 SIDE BAG SET; not included) on the case mounts.
- Push the side bags down until you hear the bags engage.
- Lock the lock and remove the key.

### **⚠ WARNING**

**Please note that carrying luggage can change the handling characteristics. Danger of falling!**

#### **Important information for carrying luggage:**

Permissible maximum speed: 130 km/h

Maximum weight per case: 5 kg

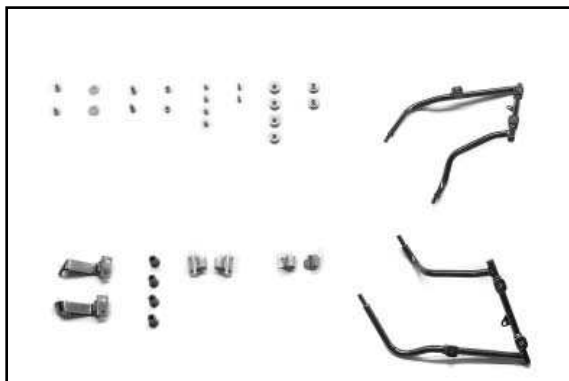

**Materiale fornito:**

- |   |             |
|---|-------------|
| N. 2 viti flangiate M6x12 <b>1</b>                | 0025060126  |
| N. 2 rondelle <b>2</b>                            | 0021080003  |
| N. 2 viti flangiate M8x20 <b>3</b>                | 0035080206S |
| N. 2 dadi <b>4</b>                                | 0926080003  |
| N. 4 viti a testa svasata M6x20 <b>5</b>          | 0991060202  |
| N. 2 viti a testa cilindrica M6x20 <b>6</b>       | 0984060203  |
| N. 4 supporti bauletto <b>7</b>                   |             |
| N. 2 supporti bauletto posteriori <b>8</b>        |             |
| N. 1 linguetta di fissaggio sinistra <b>9</b>     |             |
| N. 1 linguetta di fissaggio destra <b>10</b>      |             |
| N. 4 gommini <b>11</b>                            | 61005013000 |
| N. 2 supporti portapacchi <b>12</b>               |             |
| N. 1 supporto portapacchi sinistro <b>13</b>      |             |
| N. 1 supporto portapacchi destro <b>14</b>        |             |
| N. 1 supporto borse laterali a sinistra <b>15</b> |             |
| N. 1 supporto borse laterali a destra <b>16</b>   |             |

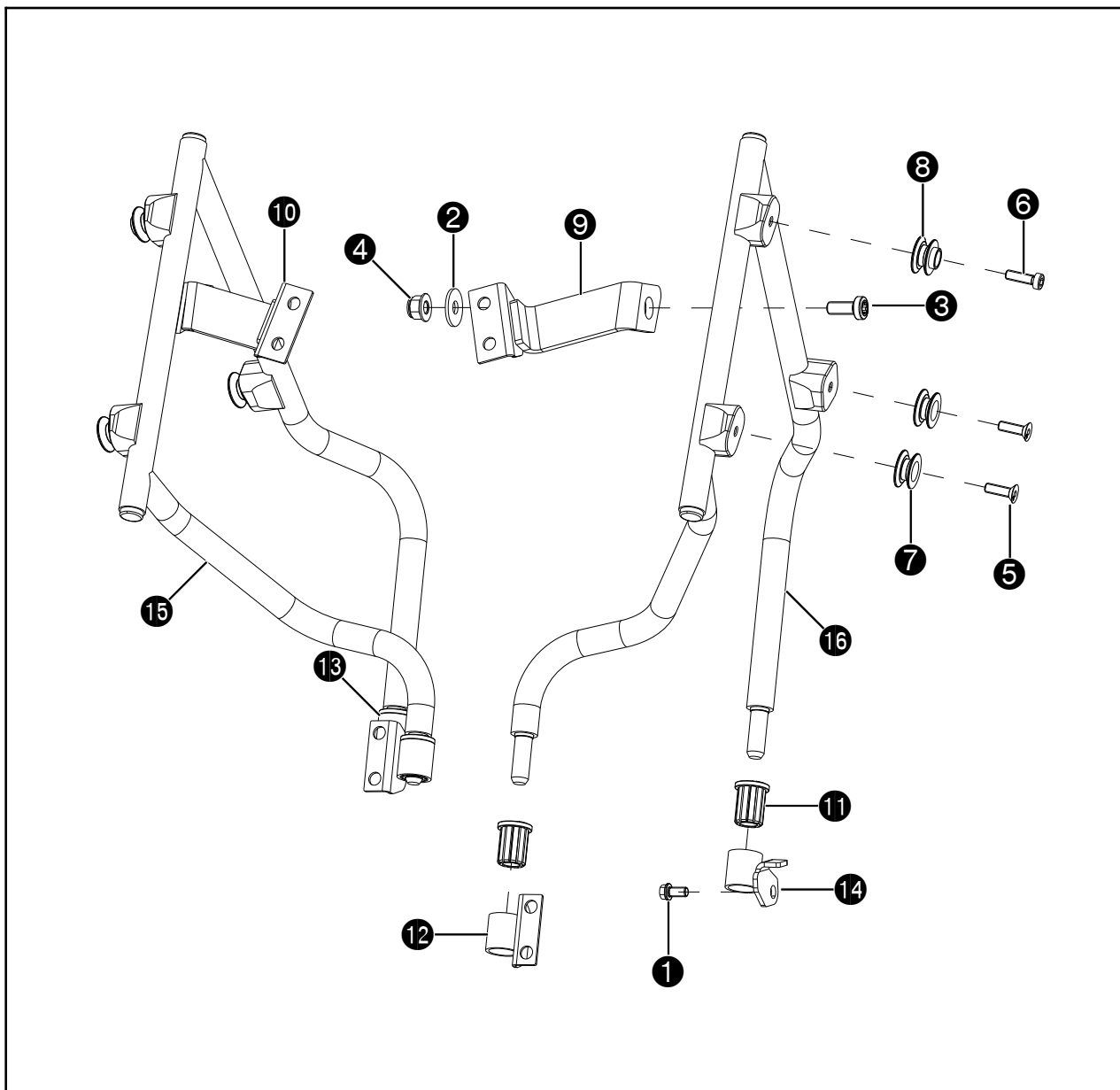

**Operazione preliminare:**

Rimuovere la sella del passeggero e quella del conducente (v. manuale d'uso).

**NOTA:**

Se non specificato diversamente, le operazioni di seguito riportate vanno eseguite su entrambi i lati del veicolo.

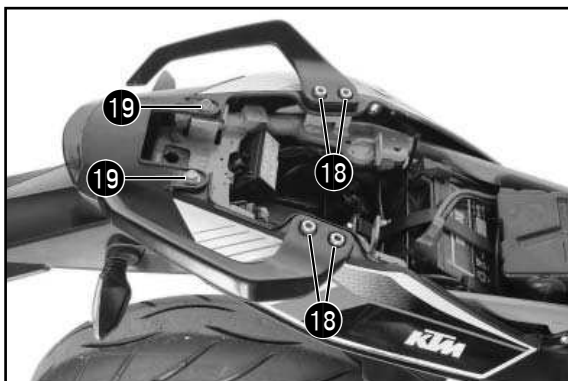
**Operazione principale:**

- Rimuovere le viti 18 e togliere le maniglie.
- Rimuovere le viti 19.

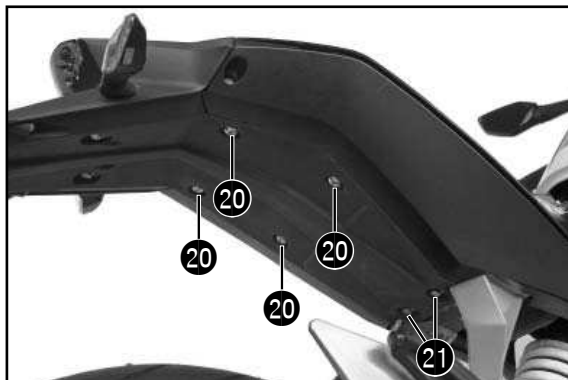

- Rimuovere le viti 20.
- Rimuovere le viti 21.

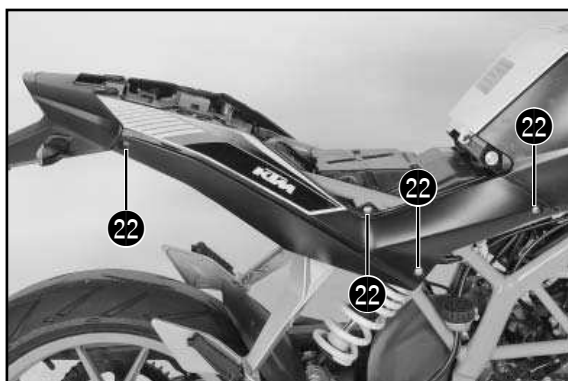

- Rimuovere le viti 22.

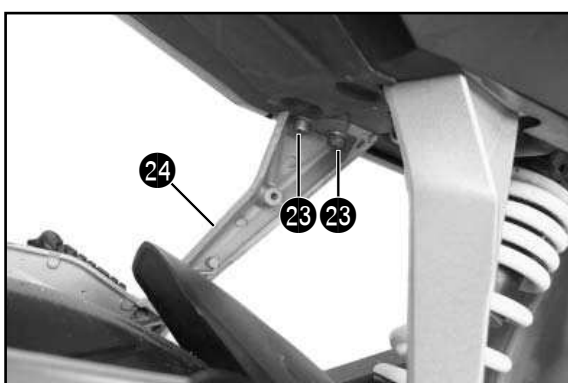

- Rimuovere le viti 23 con le rondelle e togliere il supporto della pedana passeggero 24.



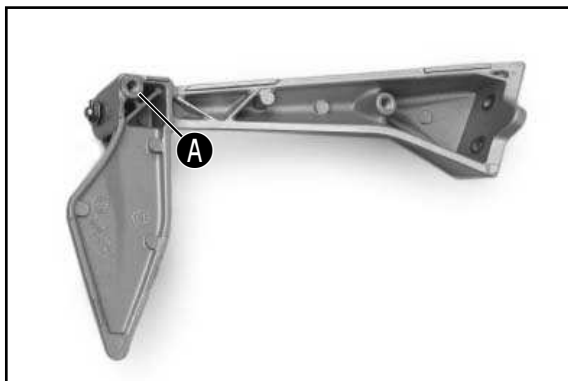

- Praticare il foro **A** con un  $\varnothing$  di 5 mm e realizzare una filettatura M6.

NOTA:

La filettatura deve avere una profondità minima di 10 mm. Se necessario effettuare una controprova con le viti flangiate M6x12 **1**.

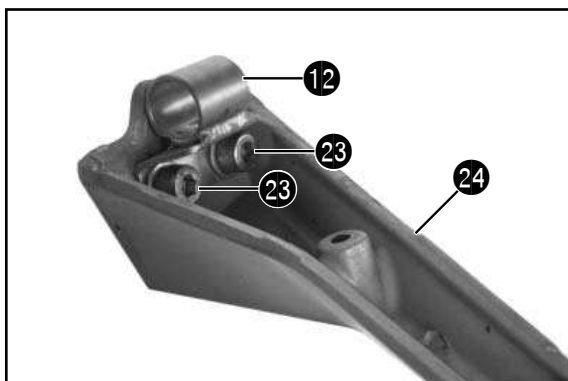

- Montare il supporto della pedana passeggero **24** con i supporti portapacchi **12**, le rondelle originali e le viti originali **23**, quindi serrare (26 Nm, Loctite 243).



- Sfilare la fiancatina destra e riporla di lato.



- Sfilare la fiancatina sinistra e spingerla di lato.

NOTA:

A causa della serratura della sella, la fiancatina sinistra non può essere rimossa completamente.

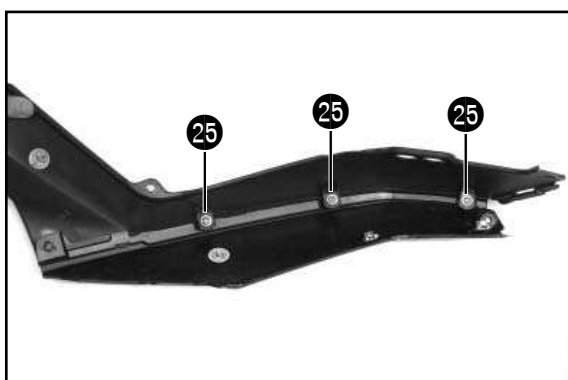

- Rimuovere le viti **25** delle fiancatine.



- Posizionare le fiancatine inferiori.
- Montare la vite **22** posteriore, ma non serrarla ancora.

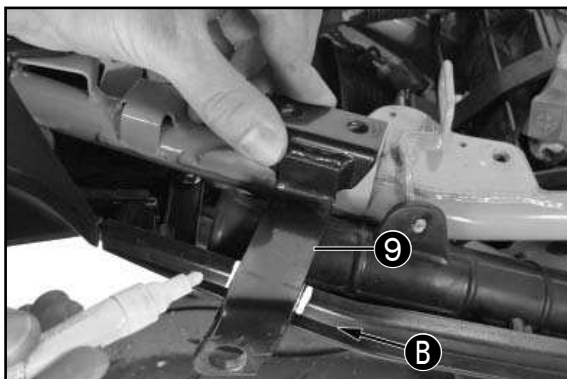

- Posizionare le linguette di fissaggio **9**.
- Fare un contrassegno fino al bordo **B** come mostrato nella figura.
- Rimuovere la vite **22**.
- Rimuovere le fiancatine inferiori.

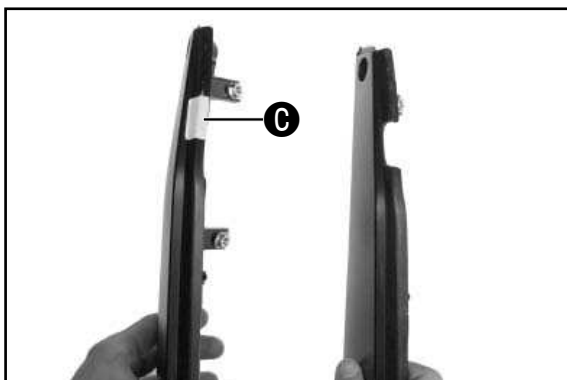

- Tagliare la zona contrassegnata **C**.

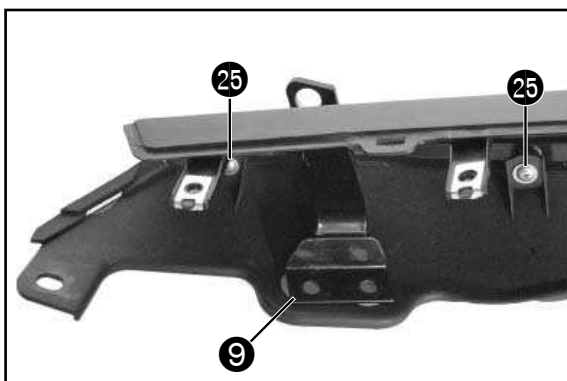

- Posizionare le linguette di fissaggio **9**.
- Montare le viti **25** delle fiancatine e serrarle (2 Nm).



- Posizionare le fiancatine.

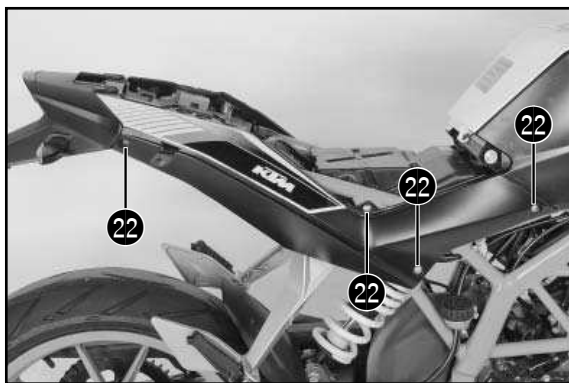

- Montare le viti 22 e serrarle (5 Nm).

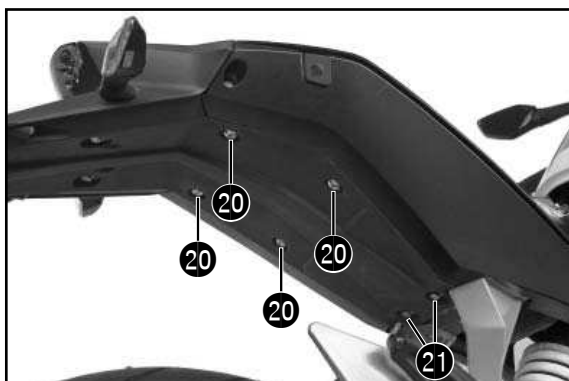

- Montare le viti 21 e serrarle (10 Nm).
- Montare le viti 20 e serrarle (5 Nm).

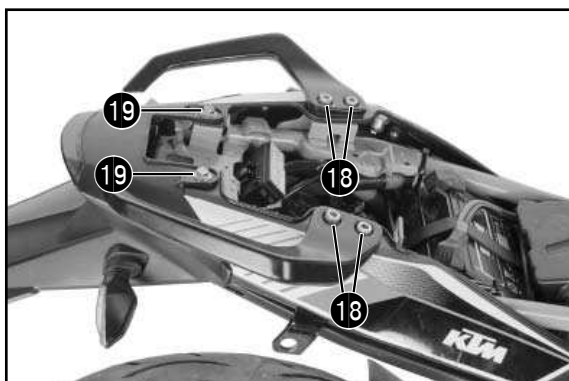

- Posizionare le maniglie.
- Montare le viti 18 e serrarle (31 Nm).
- Montare le viti 19 e serrarle (10 Nm).

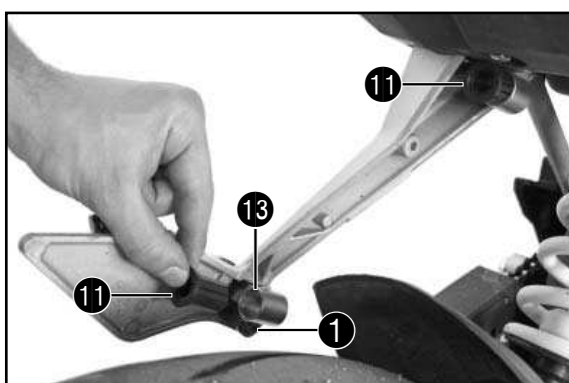

- Montare il supporto portapacchi sinistro 13 con le viti flangiate M6x12 1, ma non serrarle ancora.
- Posizionare i gommini 11.

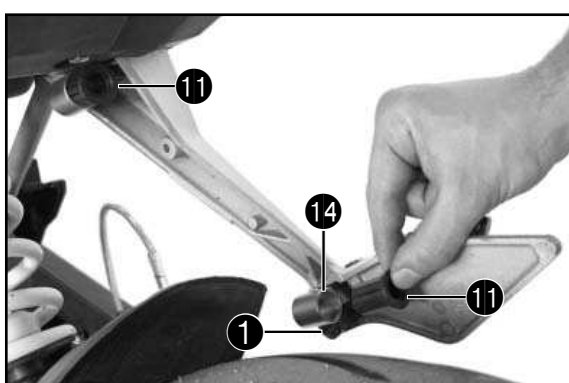

- Montare il supporto portapacchi destro 14 con le viti flangiate M6x12 1, ma non serrarle ancora.
- Posizionare i gommini 11.

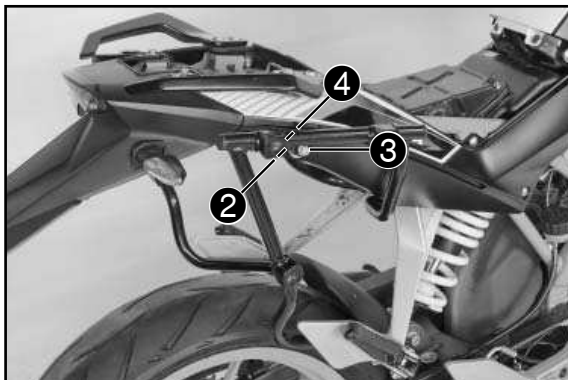

- Posizionare il supporto borse laterali.
- Montare le viti flangiate M8x20 **3** con le rondelle **2** e i dadi **4**, quindi serrare (25 Nm, Loctite 243).
- Serrare le viti flangiate M6x12 **1** (10 Nm, Loctite 243).

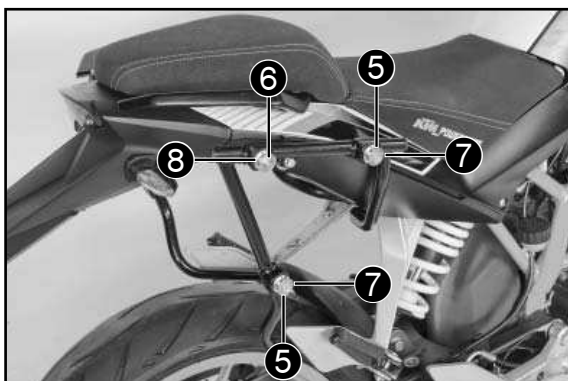

- Montare la sella del conducente e quella del passeggero (v. manuale d'uso).
- Montare i supporti bauletto **7** con le viti a testa svasata M6x20 **5** e serrare (10 Nm, Loctite 243).
- Montare i supporti bauletto posteriori **8** con le viti a testa cilindrica M6x20 **6** e serrare (10 Nm, Loctite 243).



- Posizionare le borse laterali (76012925000 SET BORSE LATERALI; non in dotazione) sui supporti bauletto.
- Spingere le borse laterali verso il basso, in modo da sentire che si innestano in sede.
- Bloccare la serratura e sfilare la chiave.

#### **⚠ ATTENZIONE**

**I bagagli possono modificare il comportamento di marcia del veicolo. Pericolo di caduta!**

#### **Avvertenze importanti per la guida con bagaglio:**

Velocità massima ammessa: 130 km/h.

Carico massimo 5 kg per borsa.

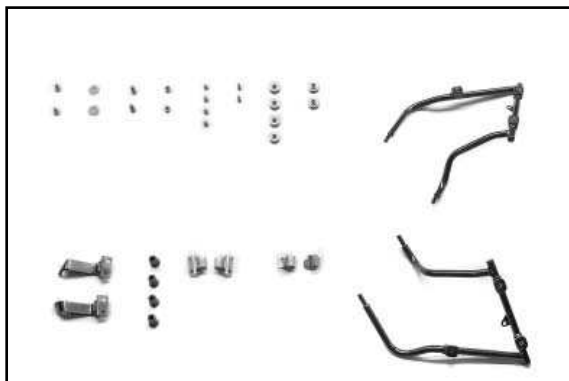

**Contenu de la livraison :**

- |  |             |
|--|-------------|
| 2x Vis à épaulement M6x12 <b>1</b>                 | 0025060126  |
| 2x Rondelle de calage <b>2</b>                     | 0021080003  |
| 2x Vis à épaulement M8x20 <b>3</b>                 | 0035080206S |
| 2x Écrou <b>4</b>                                  | 0926080003  |
| 4x Vis noyée M6x20 <b>5</b>                        | 0991060202  |
| 2x Vis à tête cylindrique M6x20 <b>6</b>           | 0984060203  |
| 4x Axe de porte-bagages <b>7</b>                   |             |
| 2x Axe de porte-bagages arrière <b>8</b>           |             |
| 1x Patte de fixation de gauche <b>9</b>            |             |
| 1x Patte de fixation de droite <b>10</b>           |             |
| 4x Caoutchouc <b>11</b>                            | 61005013000 |
| 2x Logement pour porte-bagages <b>12</b>           |             |
| 1x Logement pour porte-bagages de gauche <b>13</b> |             |
| 1x Logement pour porte-bagages de droite <b>14</b> |             |
| 1x Porte-sacoche de gauche <b>15</b>               |             |
| 1x Porte-sacoche de droite <b>16</b>               |             |

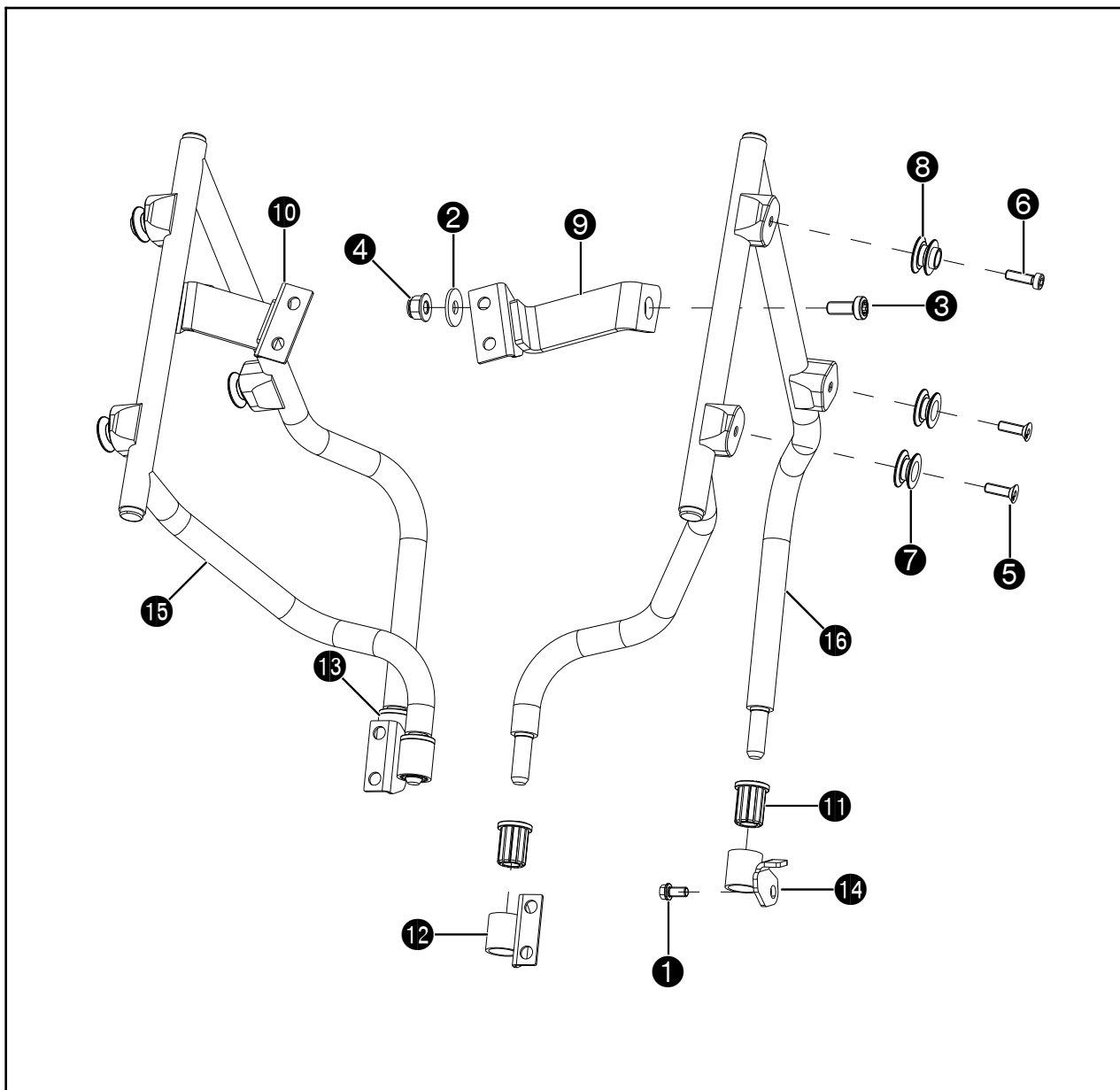

**Travaux préalables :**

Déposer la selle passager et la selle du pilote (voir le manuel d'utilisation).

**REMARQUE :**

Sauf indication contraire, les opérations suivantes doivent être réalisées des deux côtés du véhicule.

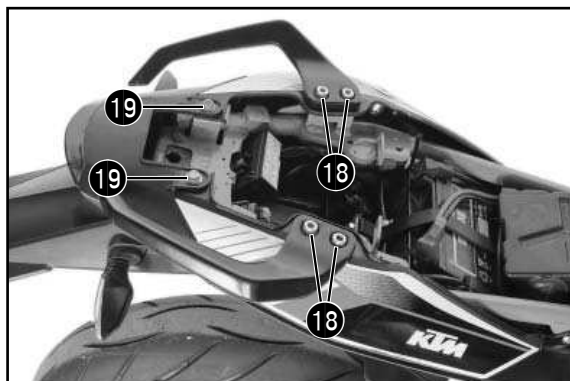
**Travaux principaux :**

- Retirer les vis 18 et déposer les poignées de maintien.
- Retirer les vis 19.

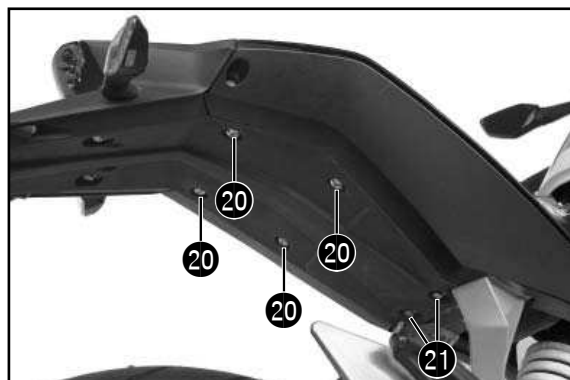

- Retirer les vis 20.
- Retirer les vis 21.

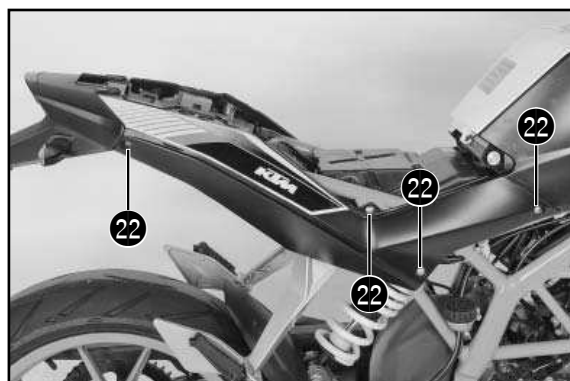

- Retirer les vis 22.

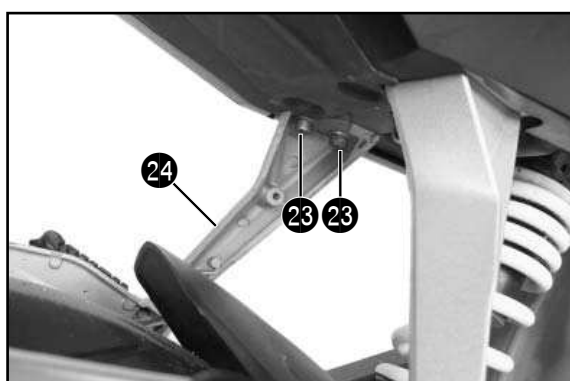

- Retirer les vis 23 avec les rondelles et déposer le repose-pied passager 24.

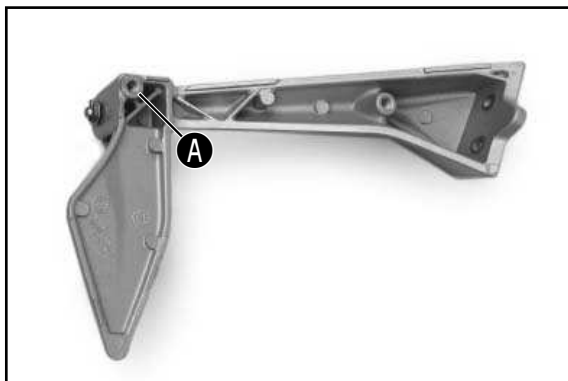

- Percer un trou **A** de Ø 5mm et tarauder avec un pas M6.

REMARQUE :

Tarauder au moins jusqu'à 10mm de profondeur.

Au besoin, contre-vérifier avec les vis à épaulement M6x12 **1**.

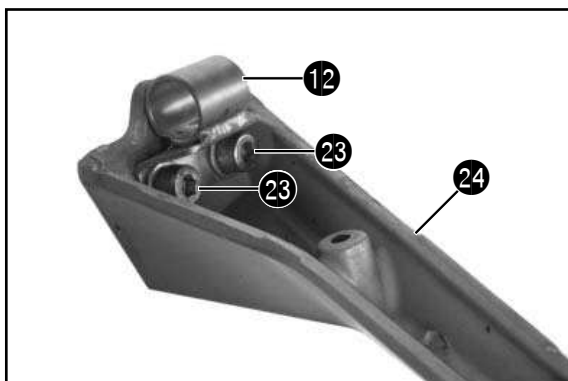

- Monter le repose-pied **24** avec les logements pour porte-bagages **12**, les rondelles d'origine et les vis d'origine **23** et serrer le tout (26 Nm, Loctite 243).



- Dégager le cache latéral de droite et le déposer sur le côté.



- Dégager le cache latéral de gauche et le pousser sur le côté.

REMARQUE :

Le cache latéral de gauche ne peut pas être complètement enlevé en raison de la présence de la serrure de la selle.

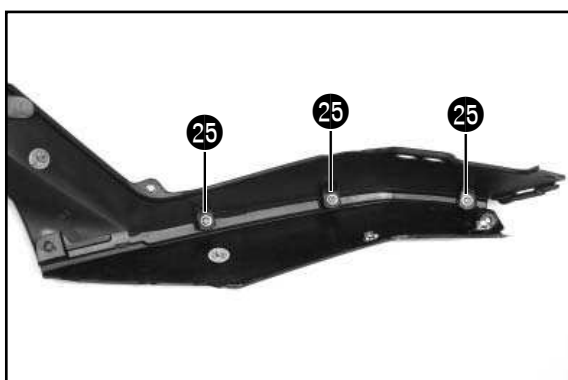

- Retirer les vis **25** sur les caches latéraux.



- Mettre en place les caches latéraux du bas.
- Introduire la vis 22 à l'arrière, sans la serrer.

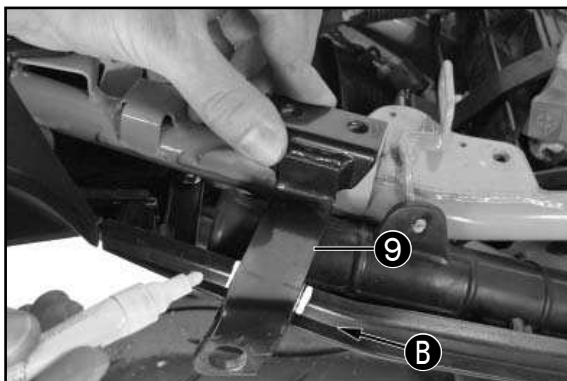

- Placer les attaches de fixation 9.
- Repérer au feutre jusqu'au bord B comme illustré.
- Enlever la vis 22.
- Enlever les caches latéraux du bas.

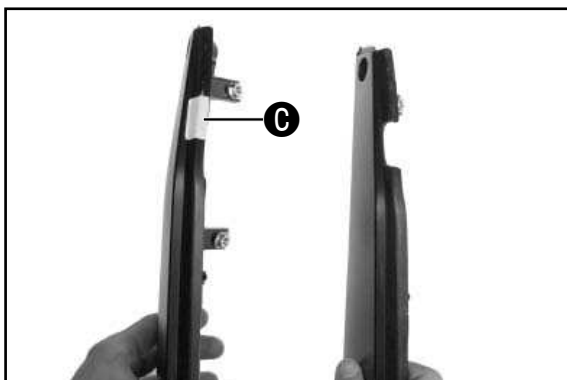

- Découper la zone marquée C.

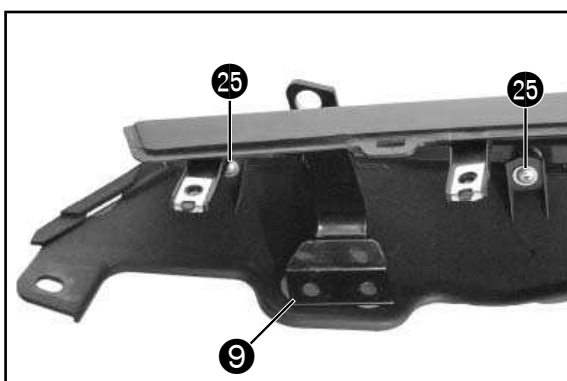

- Placer les attaches de fixation 9.
- Monter et serrer les vis 25 des caches latéraux (2 Nm).



- Mettre en place les caches latéraux.



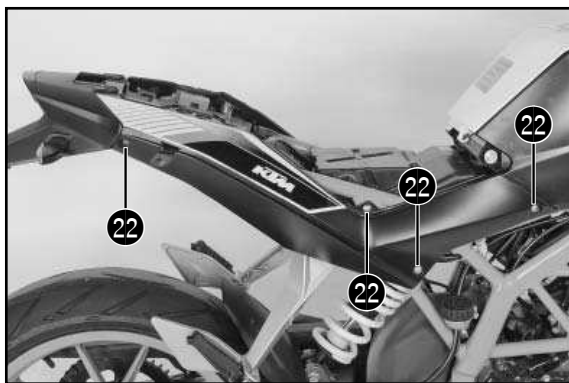

- Monter et serrer les vis **22** (5 Nm).

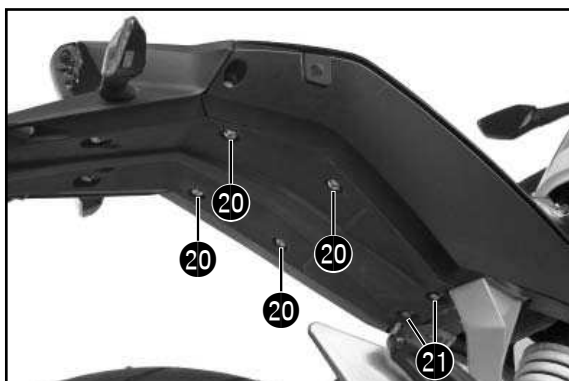

- Monter et serrer les vis **21** (10 Nm).
- Monter et serrer les vis **20** (5 Nm).

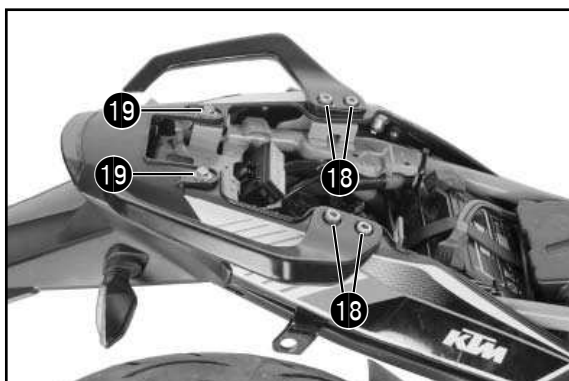

- Placer les poignées de maintien.
- Monter et serrer les vis **18** (31 Nm).
- Monter et serrer les vis **19** (10 Nm).

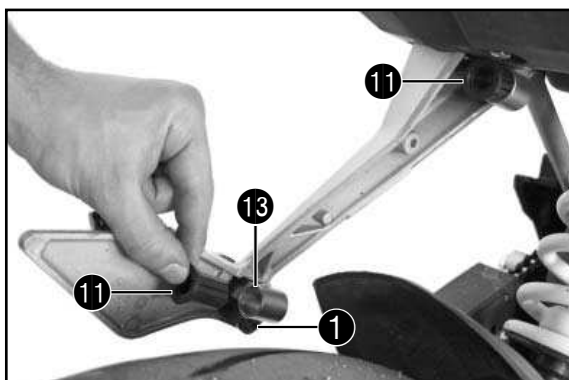

- Monter le porte-bagages de gauche **13** en le fixant avec les vis à épaulement M6x12 **1** sans les serrer.
- Placer les caoutchoucs **11**.

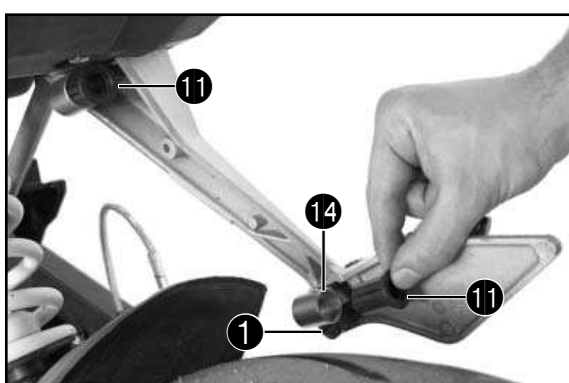

- Monter le porte-bagages de droite **14** en le fixant avec les vis à épaulement M6x12 **1** sans les serrer.
- Placer les caoutchoucs **11**.

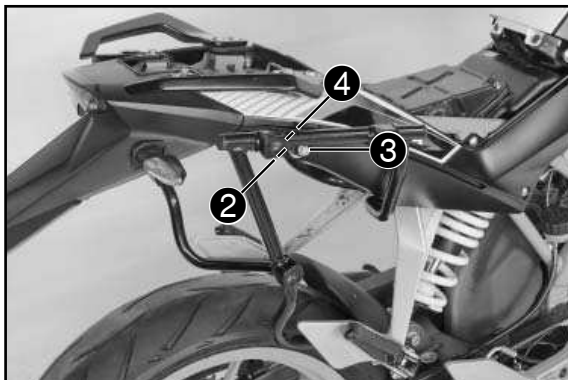

- Placer le porte-bagages.
- Monter et serrer les vis à épaulement M8x20 **3** avec les rondelles de calage **2** et les écrous **4** (25 Nm, Loctite 243).
- Serrer les vis à épaulement M6x12 **1** (10 Nm, Loctite 243).

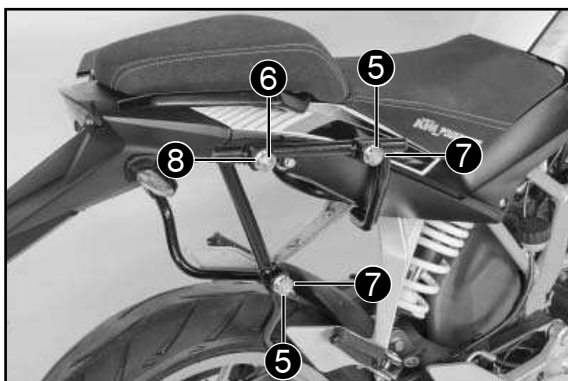

- Monter la selle du pilote et la selle passager (voir le manuel d'utilisation).
- Monter et serrer les axes de porte-bagages **7** avec les vis noyées M6x20 **5** (10 Nm, Loctite 243).
- Monter et serrer les axes de porte-bagages arrière **8** avec les vis noyées M6x20 **6** (10 Nm, Loctite 243).



- Placer les sacoches latérales (76012925000 KIT DE SACOCHES LATÉRALES ; non inclus dans l'étendue de la livraison) sur les axes de porte-bagages.
- Pousser les sacoches latérales vers le bas jusqu'à ce qu'elles s'engagent de façon audible.
- Verrouiller le cadenas et retirer la clé.

### **⚠ ATTENTION**

**Ne pas négliger que lors des déplacements avec les bagages, la tenue de route n'est pas la même. Risque de chute !**

#### **Consignes importantes pour les trajets avec les bagages:**

Vitesse maximale admissible 130 km/h.  
Charge utile maximale 5kg par sacoche latérale.

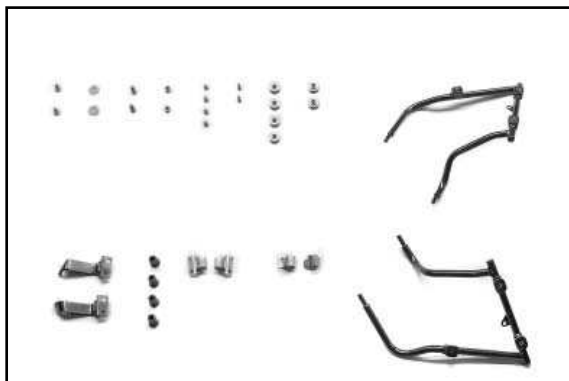

**Volumen de suministro:**

- |   |             |
|---|-------------|
| 2 tornillos de collarín M6x12 <b>1</b>              | 0025060126  |
| 2 arandelas <b>2</b>                                | 0021080003  |
| 2 tornillos de collarín M8x20 <b>3</b>              | 0035080206S |
| 2 tuercas <b>4</b>                                  | 0926080003  |
| 4 tornillos de cabeza avellanada M6x20 <b>5</b>     | 0991060202  |
|   | 0984060203  |
| 2 tornillos cilíndrico M6x20 <b>6</b>               |             |
| 4 alojamientos para maleta <b>7</b>                 |             |
| 2 alojamientos traseros para maleta <b>8</b>        |             |
| 1 brida de fijación izquierda <b>9</b>              |             |
| 1 brida de fijación derecha <b>10</b>               |             |
| 4 gomas <b>11</b>                                   | 61005013000 |
| 2 alojamientos para portamaletas <b>12</b>          |             |
| 1 alojamiento para portamaletas izquierdo <b>13</b> |             |
| 1 alojamiento para portamaletas derecho <b>14</b>   |             |
| 1 portamaletas izquierdo <b>15</b>                  |             |
| 1 portamaletas derecho <b>16</b>                    |             |

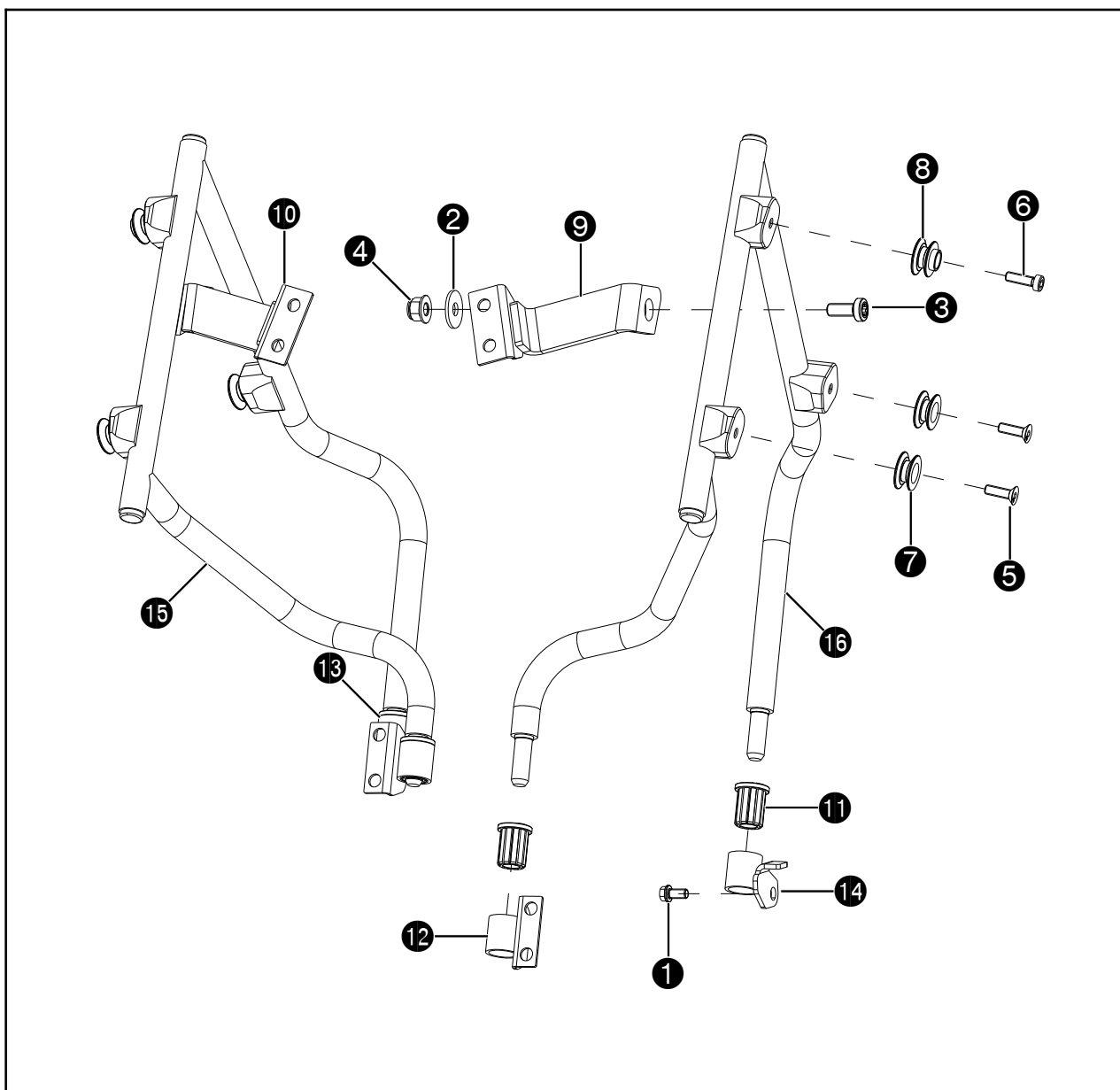

**Trabajos previos:**

- Quitar el asiento y el asiento del acompañante (véase el manual de instrucciones).

**NOTA:**

Si no se indica lo contrario, las operaciones que se indican a continuación deben realizarse en ambos lados del vehículo.

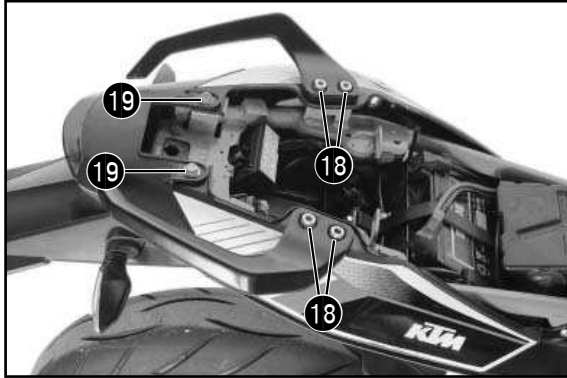
**Trabajos principales:**

- Retirar los tornillos 18 y quitar los asideros.
- Retirar los tornillos 19.

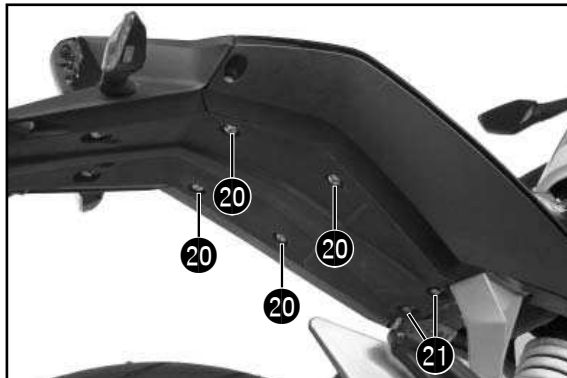

- Retirar los tornillos 20.
- Retirar los tornillos 21.

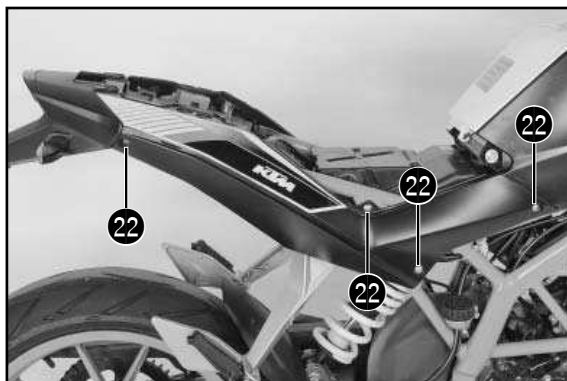

- Retirar los tornillos 22.

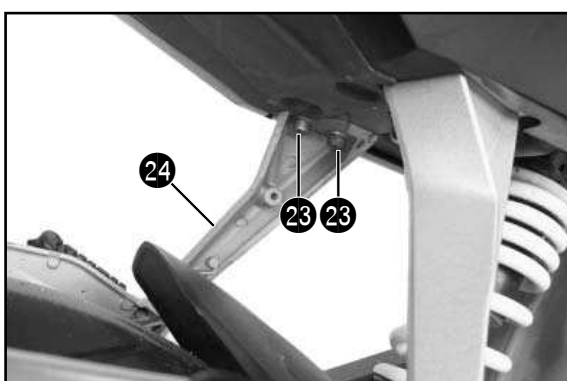

- Retirar los tornillos 23 con las arandelas y quitar el reposapiés del acompañante 24.

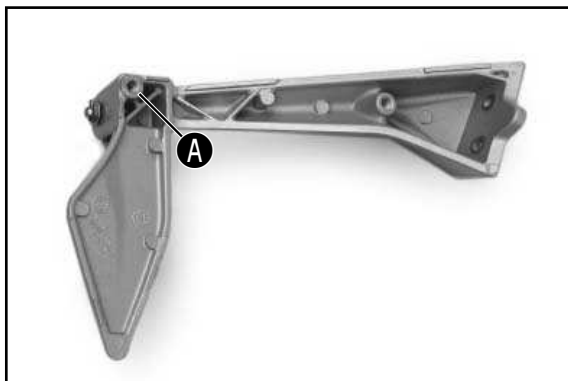

- Perforar un agujero **A** de  $\varnothing$  5 mm y labrar una rosca M6.

NOTA:

Debe labrarse una rosca de, como mínimo, 10 mm de profundidad.

Si fuera necesario, utilizar los tornillos de collarín M6x12 **1** para comprobar que sea correcta.

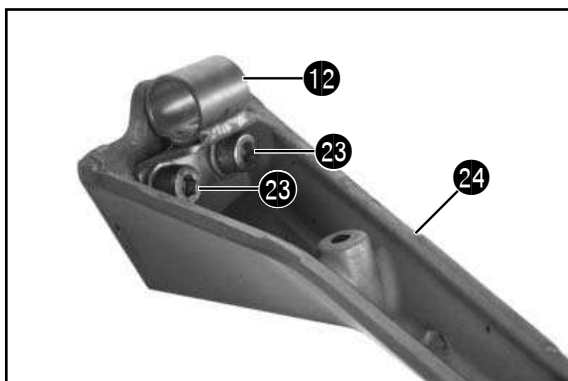

- Montar el reposapiés del acompañante **24** con los alojamientos del portamaletas **12**, las arandelas originales y los tornillos originales **23** y apretarlos (26 Nm, Loctite 243).



- Sacar el carenado lateral derecho y quitarlo hacia el lado.



- Sacar el carenado lateral izquierdo y presionarlo hacia el lado.

NOTA:

Debido a que está montada la cerradura del asiento, el carenado lateral izquierdo no se puede sacar completamente.

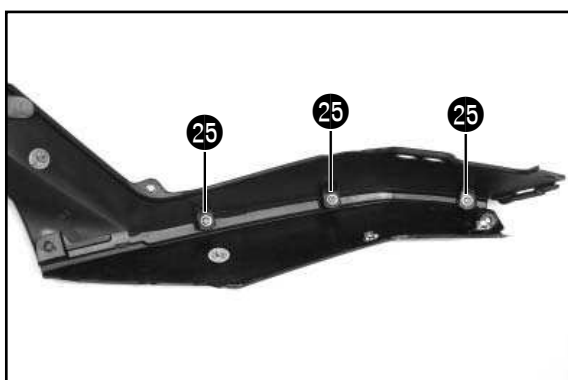

- Retirar los tornillos **25** de los carenados laterales.



- Colocar los carenados laterales inferiores.
- Montar el tornillo 22 en la parte trasera, pero no apretarlo todavía.

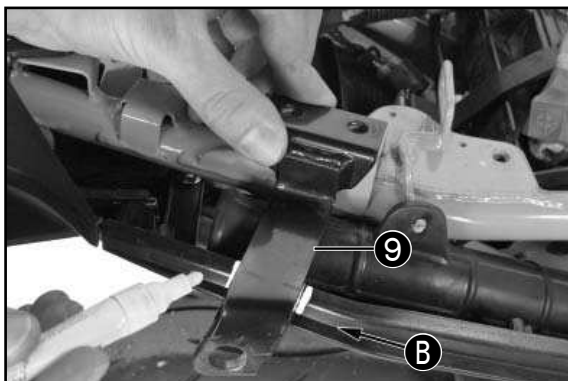

- Colocar las bridas de fijación 9.
- Marcar hasta el borde B, tal como se muestra en la ilustración.
- Retirar el tornillo 22.
- Quitar los carenados laterales inferiores.

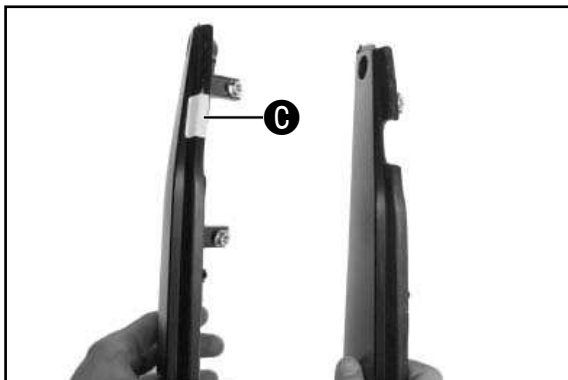

- Cortar el área marcada C.

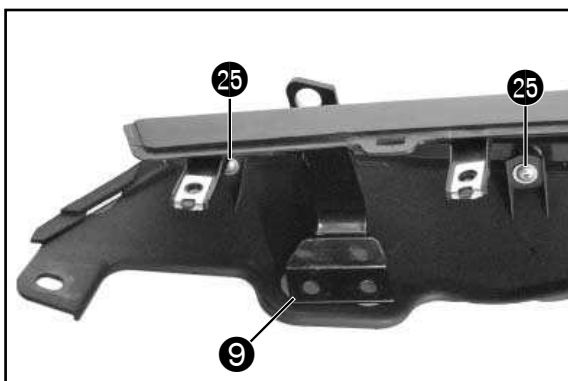

- Colocar las bridas de fijación 9.
- Montar y apretar los tornillos 25 de los carenados laterales (2 Nm).



- Colocar los carenados laterales.

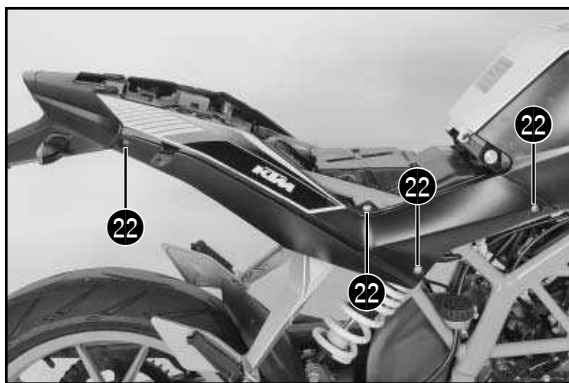

- Montar y apretar los tornillos 22 (5 Nm).

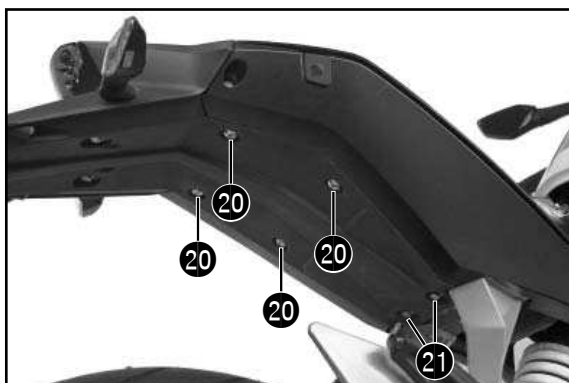

- Montar y apretar los tornillos 21 (10 Nm).
- Montar y apretar los tornillos 20 (5 Nm).

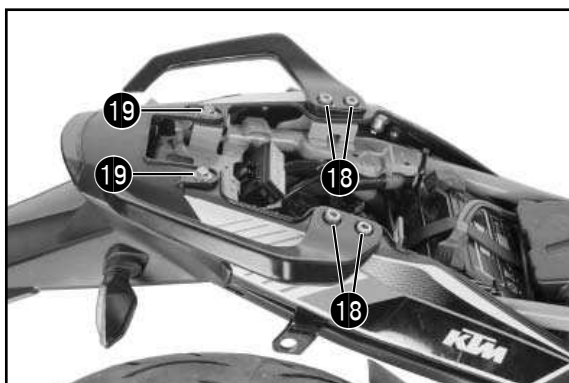

- Colocar los asideros.
- Montar y apretar los tornillos 18 (31 Nm).
- Montar y apretar los tornillos 19 (10 Nm).

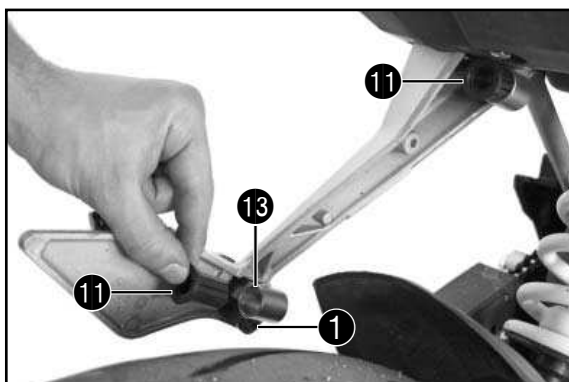

- Montar el alojamiento del portamaletas izquierdo 13 con los tornillos de collarín M6x12 1, pero no apretarlo todavía.
- Colocar las gomas 11.

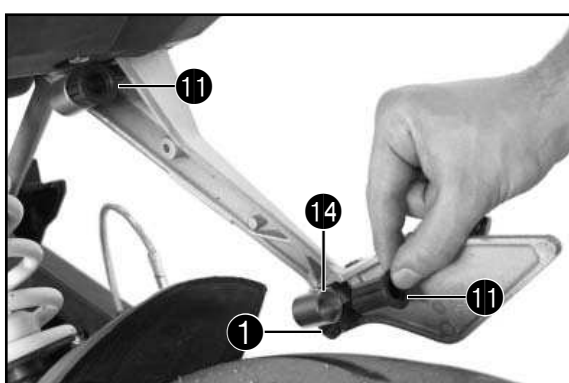

- Montar el alojamiento del portamaletas derecho 14 con los tornillos de collarín M6x12 1, pero no apretarlos todavía.
- Colocar las gomas 11.

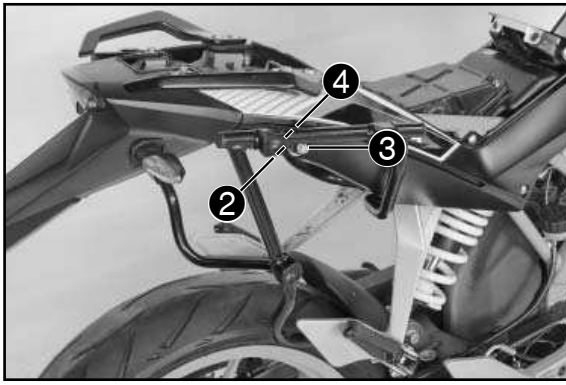

- Colocar el portamaletas.
- Montar y apretar los tornillos de collarín M8x20 **3** con las arandelas **2** y las tuercas **4** (25 Nm, Loctite 243).
- Apretar los tornillos de collarín M6x12 **1** (10 Nm, Loctite 243).

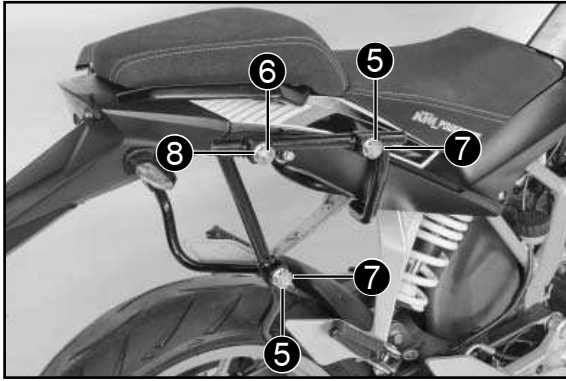

- Montar el asiento y el asiento del acompañante (véase el manual de instrucciones).
- Montar y apretar los alojamientos para maleta **7** con los tornillos de cabeza avellanada M6x20 **5** (10 Nm, Loctite 243).
- Montar y apretar los alojamientos traseros de la maleta **8** con los tornillos cilíndricos M6x20 **6** (10 Nm, Loctite 243).



- Colocar las maletas laterales (76012925000 JUEGO DE MALETAS LATERALES; no incluido) en los alojamientos de las maletas.
- Presionar las maletas laterales hacia abajo hasta que encajen de manera audible.
- Bloquear la cerradura y extraer la llave.

### **⚠ ATENCION**

Tenga en cuenta que el comportamiento de la motocicleta puede cambiar al conducir con equipaje. ¡Peligro de caída!

#### **Advertencias importantes para conducir con equipaje:**

Velocidad máxima permitida: 130 km/h.

Carga útil máxima: 5 kg por maleta lateral.