



Zubehör-Montageanleitung

Vielen Dank, dass Sie sich für diesen Triumph Originalzubehörsatz entschieden haben. Dieser Zubehörsatz ist das Ergebnis der bewährten Entwurfs- und Konstruktionstechnik, der eingehenden Testverfahren und des ständigen Strebens von Triumph nach überlegener Zuverlässigkeit, Sicherheit und Leistung.

Lesen Sie alle vorliegenden Anweisungen vollständig durch, bevor Sie mit dem Einbau des Zubehör-Montagesatzes beginnen, um sich mit den Funktionsmerkmalen des Montagesatzes und dem Einbauverfahren gründlich vertraut zu machen.

Diese Anweisungen sind Bestandteil des Zubehörsatzes und verbleiben bei diesem, auch wenn das mit Zubehör versehene Motorrad nachfolgend verkauft wird.

Montagesatz LED-Lauflichtblinker	
Teilesatznummer	Modelle
A9838077, A9838177	Street Triple S 660 cm ³ ab FIN 967907, Street Triple R ab FIN 982752, Street Triple RS ab FIN 966534, Street Triple RS Moto2™, Trident ab FIN AC6898 (nur Einbau vorne), Speed Triple 1200 RS, Speed Triple 1200 RR (nur Einbau hinten), Daytona Moto2™ 765, Tiger 900, Tiger 900 GT Pro bis FIN BM5558, Tiger 1200 XRX Low Ride Height, Tiger 900 GT Aragon Edition, Tiger 900 Rallye, Tiger 900 Rally Pro bis FIN BM8581, Tiger 900 Rally Aragon Edition, Tiger 850 Sport, Tiger 1200 GT, Tiger 1200 GT Pro, Tiger 1200 Rally Pro, Tiger 1200 GT Explorer, Tiger 1200 GT Explorer, Rocket 3 R, Rocket 3 GT, Rocket 3 TFC (nur Einbau vorne), Rocket 3 GT Triple Black, Rocket 3 R Black (nur Einbau vorne)
A9838162	Speed Triple 1200 RR (nur Einbau vorne)
A9838098	Street Triple S 660 cm ³ ab FIN 967907, Street Triple R ab FIN 982752, Street Triple RS ab FIN 966534, Daytona Moto2™ 765, Tiger 900, Tiger 900 GT bis FIN BM5542, Tiger 900 GT Pro bis FIN BM5558, Tiger 900 GT Low Ride Height, Tiger 900 GT Aragon Edition, Tiger 900 Rallye, Tiger 900 Rally Pro bis FIN BM8581, Tiger 900 Rally Aragon Edition
A9838079	Street Triple S 660 cm ³ ab FIN 967907, Street Triple R von FIN 982752 bis FIN BF0949
A9838097, A9838197	Trident ab FIN AC6898 (nur Einbau hinten), Tiger Sport ab FIN AU7774, Rocket 3 R, Rocket 3 GT, Rocket 3 TFC (nur Einbau hinten), Rocket 3 GT Triple Black, Rocket 3 R Black (nur Einbau hinten),

Mitgelieferte Teile

A9838077, A9838098, A9838097, A9838177, A9838197

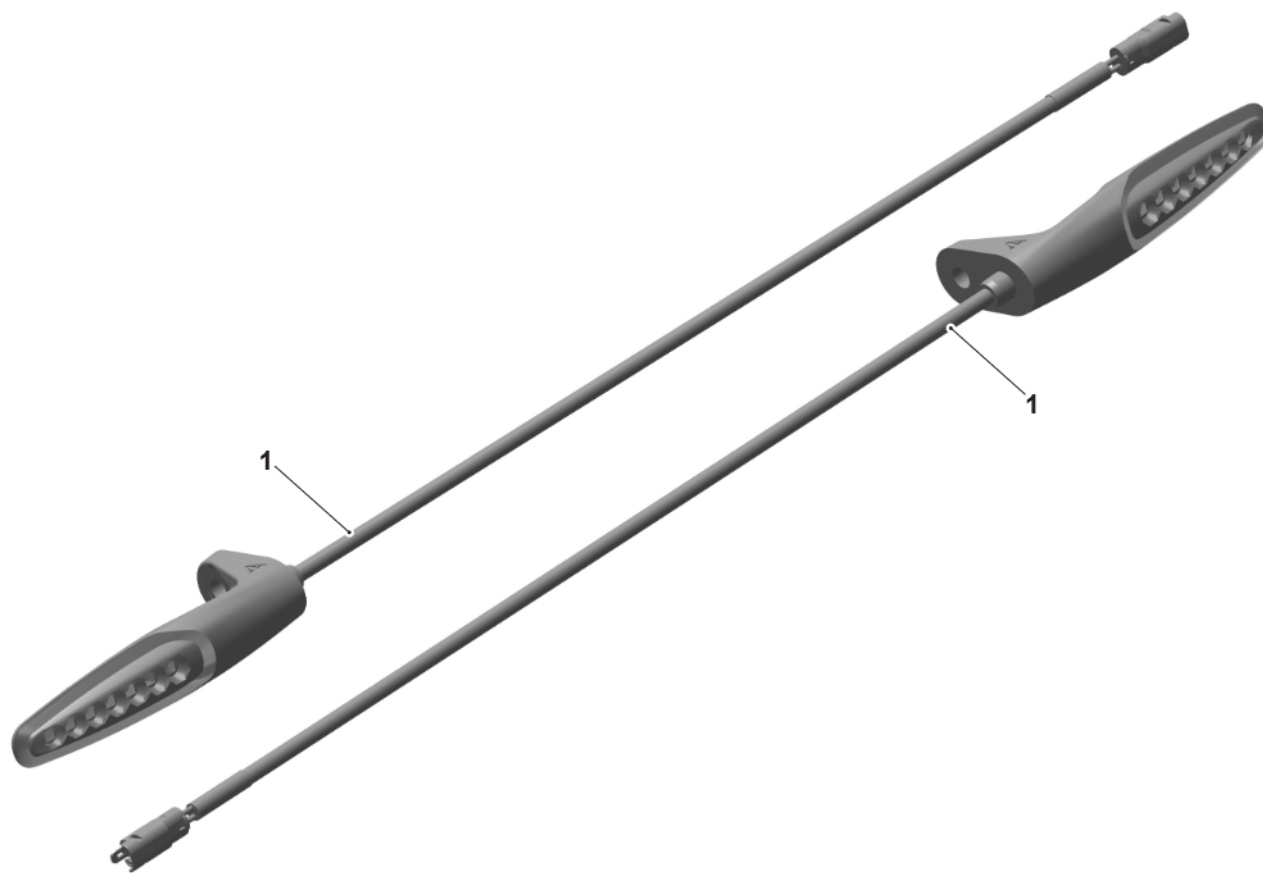

1. Blinker	2 Stck.
------------	---------

A9838162

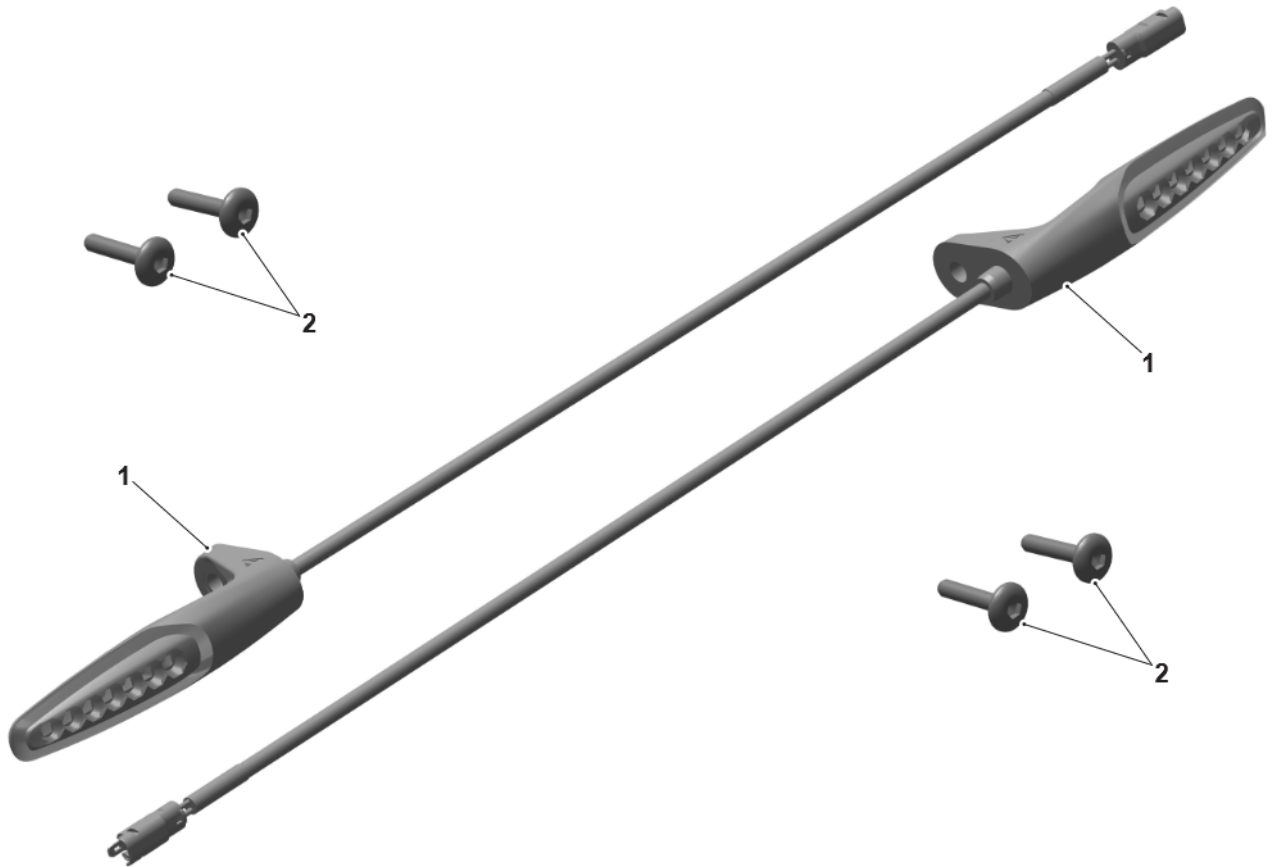

1. Blinker	2 Stck.	2. Verkapselte Befestigungen M5 x 25 mm	4 Stck.
------------	---------	--	---------

A9838079

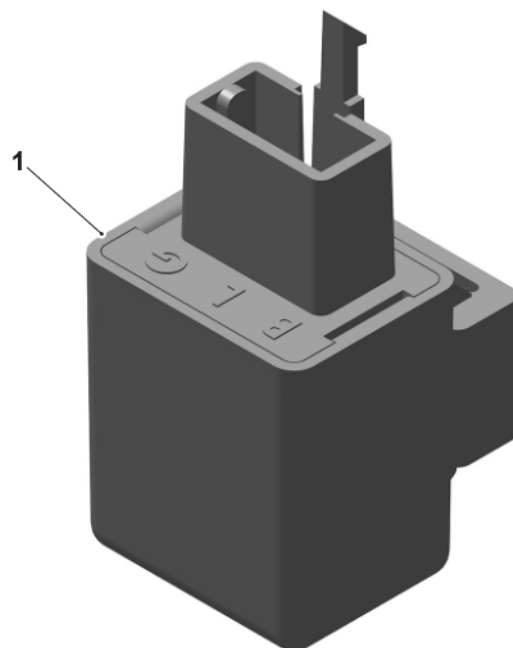

1. Relais	1 Stck.
-----------	---------

⚠️ WARNUNG

Bringen Sie an diesen Modellen ausschließlich von Triumph zugelassenes Triumph-Originalzubehör an, das in der zugehörigen Triumph-Montageanleitung aufgeführt ist.

Die in dieser Anleitung behandelten Zubehör-Montagesätze sind für die Verwendung mit ganz bestimmten Modellen von Triumph Motorrädern bestimmt. Die Zubehör-Montagesätze und die geeigneten Modelle sind zu Beginn der Anleitung aufgeführt. Sie dürfen nie an anderen Triumph-Modellen oder an Motorrädern anderer Hersteller montiert werden.

Wird ein Zubehör-Montagesatz an einem nicht aufgeführten Triumph-Modell oder an einem Motorrad eines anderen Herstellers montiert, wirkt sich das auf die Leistung, die Stabilität und das Fahrverhalten des Motorrads aus.

Die Nichtbeachtung des vorstehenden Hinweises kann zum Verlust der Kontrolle über das Motorrad und in der Folge zu schweren Verletzungen oder zum Tod führen.

⚠️ WARNUNG

Lassen Sie von Triumph zugelassene Teile, Zubehörartikel und Umbauten immer durch eine fachkundige Person mit Fachkenntnissen und technischem Verständnis für Motorräder, wie z. B. einen Triumph Vertragshändler, einbauen bzw. vornehmen.

Der Einbau von Teilen oder Zubehör bzw. das Vornehmen von Umbauten durch eine Person ohne Fachkenntnisse und technisches Verständnis für Motorräder kann das Fahrverhalten, die Stabilität oder andere Aspekte des Motorradbetriebs beeinträchtigen.

Die Nichtbeachtung des vorstehenden Hinweises kann zum Verlust der Kontrolle über das Motorrad und in der Folge zu schweren Verletzungen oder zum Tod führen.

⚠️ WARNUNG

Für den Einbau dieses Zubehör-Montagesatzes ist ein Drehmomentschlüssel mit einer bekannten und präzisen Kalibrierung zu verwenden.

Sollte eines der Befestigungselemente nicht mit dem korrekten Drehmoment festgezogen werden, kann sich dies unter Umständen auf Leistung, Stabilität und Fahrverhalten des Motorrads auswirken.

Die Nichtbeachtung des vorstehenden Hinweises kann zum Verlust der Kontrolle über das Motorrad und in der Folge zu schweren Verletzungen oder zum Tod führen.

⚠️ WARNUNG

Stellen Sie sicher, dass das Motorrad stabil steht und hinreichend abgestützt ist.

Stützen Sie das Motorrad nicht an NebenkompONENTEN, der Auspuffanlage oder anderen nicht tragenden Teilen des Motorradrahmens ab.

Das korrekte Abstützen des Motorrads trägt dazu bei, dass es nicht umfällt.

Ein instabiles Motorrad kann umfallen, was zu Schäden am Motorrad, schweren Verletzungen oder zum Tod führen kann.

ACHTUNG

Triumph bietet Ihnen ein breites Angebot an zugelassenem Originalzubehör für Ihr Motorrad.

Daher können wir im Rahmen der vorliegenden Anleitung leider nicht alle der möglichen Ausstattungsvarianten berücksichtigen. Beachten Sie beim Aus- und Einbau von Triumph-Originalzubehör stets die dem jeweiligen Montagesatz beiliegende Anleitung.

Falls Sie von einer Einbauanleitung für Triumph-Zubehör zusätzliche Exemplare benötigen, besuchen Sie die Internetseite www.triumphinstructions.com oder setzen Sie sich mit Ihrem Triumph-Vertragshändler in Verbindung.

ACHTUNG

Stellen Sie vor dem Einbau dieses Zubehör-Montagesatzes sicher, dass der Fahrzeugeigentümer über die in den vorliegenden Anweisungen enthaltenen Warnhinweise in Kenntnis gesetzt worden ist.

⚠️ WARNUNG

LED-Blinker müssen als Satz vom selben Typ und vorne und hinten zur selben Zeit am Motorrad montiert werden. Werden LED-Blinker nur vorne oder nur hinten montiert oder werden unterschiedliche Typen von LED-Blinkern montiert, werden sie von der elektrischen Anlage des Motorrads nicht erkannt und funktionieren nicht. Es ist gesetzwidrig und gefährlich, das Motorrad zu fahren, wenn Leuchten am Fahrzeug nicht funktionieren.

ACHTUNG

Nur für die Märkte USA und Kanada: Dieser Zubehör-Montagesatz erfüllt nicht F/CMVSS 108. Der Einbau dieses Zubehör-Montagesatzes erfolgt auf Risiko des Eigentümers. Die Nutzung eines mit diesem Montagesatz ausgerüsteten Motorrads auf öffentlichen Straßen kann eine Strafverfolgung nach sich ziehen.

ACHTUNG

Stellen Sie sicher, dass das entsprechende Triumph Werkstatthandbuch beim Einbau dieses Zubehör-Montagesatzes zum Nachschlagen zur Verfügung steht.

Alle Modelle

1. Bauen Sie die Sitze aus, wie im Werkstatthandbuch beschrieben.
2. Klemmen Sie die Batterie ab, wie im Werkstatthandbuch beschrieben.

Vorderer und hinterer Blinker

3. Bauen Sie gegebenenfalls Verkleidungsteile aus, wie im Werkstatthandbuch beschrieben, um Zugang zu den Anschlusssteckern der Blinker zu erlangen.
4. Lösen Sie die Befestigung des Blinkers. Bewahren Sie die Befestigung zur Wiederverwendung auf.

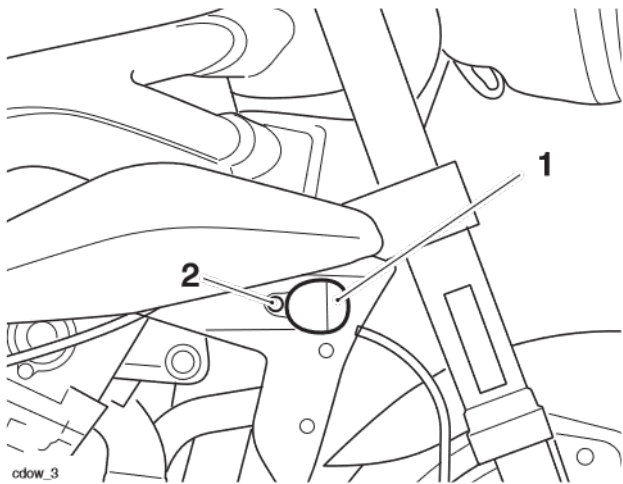

1. Blinker, vordere dargestellt
2. Befestigungen

Nur Trident Modelle ab FIN AC6898

5. Stellen Sie beim Ausbauen der hinteren Blinker sicher, dass auch die serienmäßig verbauten Blinkerhalterungen ausgebaut werden. Bewahren Sie die Halterungen für den Fall auf, dass das Motorrad wieder in seinen ursprünglichen Zustand versetzt werden soll. Bewahren Sie die Befestigungen zur Wiederverwendung auf.

Alle Modelle

ACHTUNG

Notieren Sie sich für den Wiedereinbau die Verlegung des Blinkeranschlusskabels.

6. Folgen Sie den verlegten Blinkeranschlusskabeln, trennen Sie ihre Anschlüsse am Hauptkabelbaum und bauen Sie die Blinker aus. Bewahren Sie die Blinker auf, falls das Motorrad wieder in seinen ursprünglichen Zustand versetzt werden soll.
7. Bringen Sie die Blinker aus dem Montagesatz an und ziehen Sie die Befestigungen fest. Anzugsmoment siehe Werkstatthandbuch.
8. Verlegen Sie die Blinkeranschlusskabel wie beim Ausbau notiert und schließen Sie sie an den Hauptkabelbaum an. Stellen Sie sicher, dass das schwarze Kabel mit dem schwarzen Kabel am Hauptkabelbaum verbunden wird.
9. Bringen Sie eventuell ausgebaute Verkleidungsteile wieder an, wie im Werkstatthandbuch beschrieben.

Nur bei Speed Triple 1200 RR

Vordere Blinker

ACHTUNG

Im Teilesatz sind neue verkapselte Befestigungen enthalten, die zu verwenden sind, wenn die Kühlerabdeckungen wieder wie im Werkstatthandbuch beschrieben eingebaut werden.

⚠️ WARNUNG

Die Kabelführung der Zubehörblinker muss der Kabelführung der ausgebauten Standardteile entsprechen. Andernfalls kann es zu einer elektrischen Fehlfunktion kommen.

Street Triple 660 cm³ Modelle ab FIN 967907, Street Triple R Modelle von FIN 982752 bis FIN BF0949

10. Entfernen Sie die Sitzbrückenbefestigen, wie im Werkstatthandbuch beschrieben, und bewegen Sie die Sitzbrücke beiseite, damit das Blinkerrelais zugänglich wird. Bewahren Sie die Sitzbrückenbefestigungen zur Wiederverwendung auf.

11. Notieren Sie sich die Einbauposition des Blinkerrelais an der Rahmenabdeckung und lösen Sie es von seiner Halterung. Trennen Sie den elektrischen Anschluss und bauen Sie das Relais aus. Bewahren Sie das Relais auf, falls das Motorrad wieder in seinen ursprünglichen Zustand versetzt werden soll.

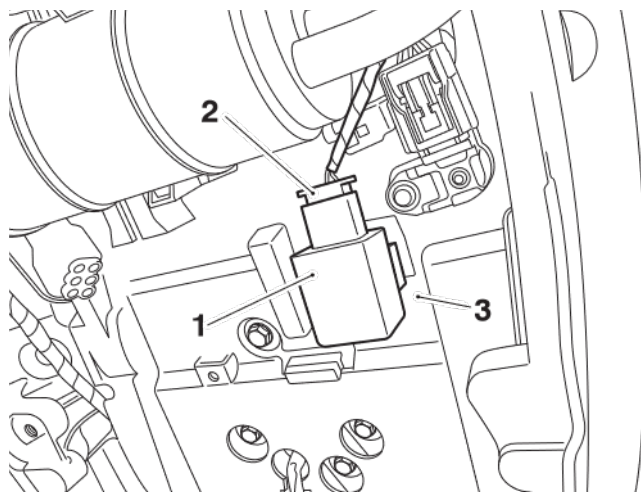

- 1. Blinkerrelais**
2. Elektrischer Anschlussstecker
3. Rahmenabdeckung

12. Nehmen Sie das Blinkerrelais aus dem Teilesatz und schließen Sie den Kabelbaumstecker am Relais an.
13. Bringen Sie das Blinkerrelais an der Halterung an der Rahmenabdeckung an.
14. Bauen Sie die Sitzbrücke wieder ein, wie im Werkstatthandbuch beschrieben.

Alle Modelle

15. Klemmen Sie die Batterie wieder an, wie im Werkstatthandbuch beschrieben.
16. Überprüfen Sie die Blinker auf ihre Funktion. Korrigieren Sie den Zustand, falls nötig.
17. Bringen Sie die Sitze wieder an, wie im Werkstatthandbuch beschrieben.

ACHTUNG

Laden Sie unbedingt mit der aktuellen Version der Triumph Diagnosesoftware die neueste Instrumentensoftware herunter, bevor Sie das Motorrad wieder an den Kunden übergeben.

⚠️ WARNUNG

Nach dem Einbau des Zubehör-Montagesatzes weist das Motorrad neue Fahreigenschaften auf. Testen Sie das Motorrad in einer sicheren, verkehrsfreien Umgebung, um sich mit neuen Eigenschaften vertraut zu machen.

Wenn Sie das Motorrad fahren, ohne mit etwaigen neuen Fahreigenschaften vertraut zu sein, kann das zum Verlust der Kontrolle über das Motorrad führen, was schwere oder tödliche Verletzungen zur Folge haben könnte.

⚠️ WARNUNG

Sollten Sie nach dem Anbringen dieses Zubehör-Montagesatzes in irgendeiner Hinsicht Zweifel an den Funktionen des Motorrads haben, wenden Sie sich an eine fachkundige Person mit Fachkenntnissen und technischem Verständnis für Motorräder, wie z. B. einen Triumph Vertragshändler.

Sollten in irgendeiner Hinsicht Zweifel an den Fahrleistungen des Motorrads bestehen, kann es beim Fahren zum Verlust der Kontrolle über das Motorrad kommen, was schwere oder tödliche Verletzungen zur Folge haben könnte.

⚠️ WARNUNG

Fahren Sie mit einem Motorrad, das mit Zubehörartikeln versehen ist, niemals schneller als 130 km/h.

Denken Sie daran, dass die Höchstgeschwindigkeit von 130 km/h durch den Anbau nicht zugelassener Zubehörartikel, unkorrekte Beladung, abgenutzte Reifen, den allgemeinen Zustand des Motorrads und schlechte Straßen- oder Wetterbedingungen absinkt.

Das Vorhandensein von Zubehörartikeln verändert das Fahrverhalten und die Stabilität des Motorrads. Wenn Sie die Veränderungen der Stabilität nicht berücksichtigen, kann dies zum Verlust der Kontrolle über das Motorrad führen, was schwere oder tödliche Verletzungen zur Folge haben könnte.

⚠️ WARNUNG

Hochgeschwindigkeitsfahrten dürfen nur von Fahrern unternommen werden, die die erforderlichen Hochgeschwindigkeits-Fahrtechniken beherrschen und mit dem Fahrverhalten des Motorrads in jeder Situation vertraut sind.

Betreiben Sie dieses Triumph-Motorrad im Hochgeschwindigkeitsbereich ausschließlich bei gesicherten Straßenrennen oder auf abgeschlossenen Rennstrecken.

⚠️ WARNUNG Fortsetzung

Hochgeschwindigkeitsfahrten unter anderen als den beschriebenen Bedingungen sind gefährlich. Sie können zum Verlust der Kontrolle über das Motorrad führen, was schwere oder tödliche Verletzungen zur Folge haben könnte.

ACHTUNG

Das Betreiben des Motorrads oberhalb der geltenden gesetzlichen Geschwindigkeitsbegrenzungen ist nur auf einem abgeschlossenen Gelände gestattet.